



**KEVERMES NAGYKÖZSÉG
POLGÁRMESTERE**

5744, Kevermes, Jókai u.1
Telefon: 68/434-001, Telefax: 68/434-001

1/2015.

MEGHÍVÓ

Kevermes Nagyközség polgármestere tisztelettel meghívja

2015. január 29-én 17 órai
kezdettel megtartásra kerülő

SOROS KÉPVISELŐ TESTÜLETI ÜLÉSRE

Az ülés helye: Kevermesi Közös Önkormányzati Hivatal, tanácskozó terme.
(Kevermes Jókai u. 1.)

- Napirendi pontok**
- 1./ Tájékoztató a két testületi ülés között tett intézkedésekről.
Előadó: Lantos Zoltán polgármester
 - 2./ Jelentés a lejárt határidejű határozatok végrehajtásáról.
Előadó: Gácsér Béla jegyző
 - 3./ Megbízás pályázati tervdokumentáció elkészítésére.
Előadó: Lantos Zoltán polgármester
 - 4./ A 14 ha erdő terület gyérítéséből származó fa értékesítése.
Előadó: Lantos Zoltán polgármester
 - 5./ A Nagyközségi Önkormányzat 2015. évi költségvetési rendelet tervezetének megvitatása (1. forduló)
Előadó: Lantos Zoltán polgármester
 - 6./ Kevermes Nagyközség Önkormányzata Képviselő- testülete és szervei Szervezeti és Működési Szabályzatának módosítása.
Előadó:Gácsér Béla jegyző
 - 7./ A Kevermesi KÖH SZMSZ-ének módosítása
Előadó: Gácsér Béla jegyző
 - 8./ A Kevermesi KÖH megállapodások módosítása.
Előadó: Gácsér Béla jegyző

9./ Kevermes Battonyai u. 70. szám alatti ingatlan ajándékba vétele.
Előadó: Lantos Zoltán polgármester

10./ Kovács Imre Kevermes Alkotmány u. 18. szám alatti lakos kérelme.
Előadó: Lantos Zoltán polgármester

11./ Bejelentések.

Kevermes, 2015. január 21.



Tájékoztató

Két testületi ülés között eltelt időszak eseményeiről a Képviselő-testület 2015. január 29-én, 17.00 órakor tartandó soros ülésére

Tárgy: A két ülés között eltelt időszak eseményei

2014. december 18.: A Központi Orvosi Ügyelet ellátásával kapcsolatban tartotta ülését a 11 tagönkormányzat, a napirend fontosságára való tekintettel minden önkormányzat képviseltette magát. Fő napirendi pont a SANIMED TRANS Kft.-vel való megállapodás felmondása volt. A döntés értelmében január 31-ig továbbra is a SANIMED TRANS Kft. látja el a tagtelepüléseken az orvosi ügyeletet.

2015. január 02.: Ezen a napon a Gyulai Erdészet főerdésze engedélyezte, hogy elkezdjük a szociális tűzifa településre szállítását, egy alkalommal 45 m³ tűzifa került hazaszállításra, 35 közfoglalkoztatott végezte a helyszínen a tűzifa felpakolását. Minden munkavállaló, aki részt vett benne, igyekezett teljes odaadással és balesetmentesen végezni a feladatot. Az Önkormányzat szállítóeszközein kívül még egy helyi vállalkozó biztosította járművét a tűzifa haza szállításához. A tűzifa hazaszállítása 6 nap munkanapot vett igénybe.

2015. január 13.: A polgármester, az Egyházközség elnöke Bauer Károly és Dombiratos polgármestere Bojczán Nándorné együttesen keresték fel dr. Kis Rigó László a Szeged Csanádi Egyházmegye püspökét, és folytattak tárgyalást arról, hogy a nehéz helyzetben lévő Dombiratosi óvoda miként kerülhetne a Kevermesi Általános iskola és Óvoda tagintézményévé. Püspök úr, mint már oly sokszor most is segítőkészséget mutatott, és örömmel fogadja a Dombiratosi óvodás gyerekeket, és vázolta annak lehetőségét, hogy miként válhat a Kevermesi Általános Iskola és Óvoda tagintézményévé.

2015. január 14.: A WENGRICUM Kft. ügyvezetője Wengert András és munkatársai keresték fel a polgármestert hivatalában és bemutatták a megvalósítandó új óvoda elkészített több variációs alaprajzát, mind a két csoportos, és mind a három csoport szobával ellátott kialakítandó óvoda létrehozásával kapcsolatban a tervezőkkel abban maradtunk, hogy minden -képpen három csoportszobás óvoda tervei készüljenek el.

2015. január 15.: Közfoglalkoztatási fórum került megrendezésre Mezőkovácsházán, ahol előadást tartott Laczó Gyula a Belügyminisztérium szociális szövetkezetekért felelős munkatársa, Pántya Imre a Békés Megyei Kormányhivatal Munkaügyi Központjának igazgatóhelyettese, Zalai Mihály Békés Megyei Közgyűlés Elnöke és Simonka György a 4. sz. választó kerület országgyűlési képviselője. A tanácskozás fő témája a 2015. évi közfoglalkoztatás tervezésének irányelvei. A megtermelt javak értékesítésének a lehetőségei a települések által megtermelt plusz termékek egymástól való megvásárlásának az előtérbe helyezése. Elkészült egy olyan online felület ahova mindenki feltöltheti az előállított termékeinek a mennyiségét és jelezheti esetleges vásárlási igényét.

2015. január 20.: Több állampolgári bejelentés érkezett, miszerint több kóbor eb van szabadon az utcákon, sokszor megtámadják a járókelőket, munkájukat végző gondozónőket. Ezért a polgármester megbízást adott Gáspár Tamás kutyabefogónak, hogy járja körbe a települést és a kóbor ebeket fogja be. A lakosság által jelzett fertőzött területeken 5 db eb került befogására. A munkálatokat településünk részéről Bozó László munkavállaló felügyelte. Az elkövetkezendő időszakban a törvény által meghatározott feltételekkel önkormányzatunk munkatársai fel fogják

keresni az eb tartókat, és eb összeírást fognak végezni.

2015. január 22.: Ismételten a Központi Orvosi Ügyelettel kapcsolatban és annak jövőbeni ellátásának jogszerű lehetőségeiről a megmaradt 11 tagtelepülés részvételével tanácskozásra került sor Kunágótán. Megismertetésre kerültek a feladat ellátással kapcsolatban beérkező ár és szakmai programok. 4 ár ajánlat érkezett a Kunágota és környékbeli települések közigazgatási területére a 16.146 lakosság számú ellátással kapcsolatban. A tag települések képviselői úgy döntöttek, hogy kezdeményezik a Dél-békési Kistérség Többcélú Társulási Tanácsának rendkívüli ülésének összehívását és a jövőbeni orvosi ügyeleti ellátást közbeszerzési eljárás lefolytatása után a kiválasztott nyertes pályázóval kívánja ellátni.

Kevermes, 2015. 01. 23.

Tisztelettel:



Lantos Zoltán
polgármester

ELŐTERJESZTÉS

Kevermes Nagyközségi Önkormányzat Képviselő-testületének
2015.január 29-i ülésére

Tárgy: Jelentés a lejárt határidejű határozatok végrehajtásáról.

116/2014. (XI.27.) határozatával Kevermes Nagyközség Önkormányzat Képviselő- testülete az Eleki Hulladékgazdálkodási Nonprofit Kft. által megküldött hulladékgyűjtésére és szállítására vonatkozó együttműködési megállapodást megismerte és kéri, hogy az 5. pontból kivételre kerüljön, hogy Kevermes önkormányzata automatikusan pénzügyi kezességet vállal abban az esetben, ha a lakosság 3 havi tartozással rendelkezik és ezen összeget 8 napon belül átutalja a Kevermes és Vidéke Takarékszövetkezet 5350016-10006629 számú számlaszámra, illetve az azonnali inkasszó benyújtásának lehetősége sem szerepeljen a megállapodásban. A megállapodás további tartalmával és pontjaival a Képviselő-testület egyetért, a változások figyelembevételével a Képviselő-testület felhatalmazás ad a polgármesternek a megállapodás aláírására

Végrehajtás: Az együttműködési megállapodás aláírása megtörtént.

136/2014.(XII.17.) számú határozataival Kevermes Nagyközség Önkormányzat Képviselő-testülete 421 főt részesített egységesen 0,58 m3 mennyiségű, természetbeni tűzifa támogatásba

Végrehajtás: A tűzifa támogatásba részesülők részére a tűzifa kihordása megtörtént.

137/2014. (XII.17.) határozatával Kevermes Nagyközség Önkormányzat Képviselő-testülete 90 fő szociális tűzifa kérelmét, mivel az egy főre jutó havi jövedelem a 85.500,- Ft-ot meghaladja – hivatkozással elutasította. Utasította a polgármestert, hogy a támogatásban nem részesülő személyeket határozat megküldésével értesítse a Képviselő- döntéséről.

Végrehajtás: A támogatásba nem részesülő személyek részére, a döntésről a határozat megküldésre került.

138/2014. (XII.17.)) Kevermes Nagyközség Önkormányzata Képviselő – testülete 6 fő szociális célú tűzifa kérelmét, mivel életvitelszerűen nem ott él ahová kérte –hivatkozással elutasította. Utasította a polgármestert, hogy a támogatásba nem részesülő személyeket határozat megküldésével értesítse a Képviselő- testület döntéséről.

Végrehajtás: A támogatásba nem részesülő személyek részére, a döntésről a határozat megküldésre került.

139/2014 (XII.17.) határozatával Kevermes Nagyközség Önkormányzat Képviselő- testülete 2 személy szociális célú tűzifa kérelmét, mivel szociálisan nem rászorult – hivatkozással elutasította. Utasította a polgármestert, hogy a támogatásba nem részesülő személyeket határozat megküldésével értesítse a Képviselő- testület döntéséről.

Végrehajtás: A támogatásba nem részesülő személyek részére, a döntésről a határozat megküldésre került.

140/2014. (XII.17.) határozatával Kevermes nagyközség Önkormányzat Képviselő-testülete béren kívüli juttatásként – Erzsébet-utalvány formájában – az önkormányzat és a Családsegítő, Gondozási és Szociális Központ közalkalmazottjait, munkavállalóit – a 2014. évi eredményes munkájuk elismeréseként – egyösszegű 40.000,- Ft értékű Erzsébet utalványban részesíti személyenként, a Családsegítő, Gondozási és Szociális Központ és az önkormányzat 2014. évi bérmegetakarítása terhére.

Végrehajtás: A jutalom kiosztása megtörtént.

141/2014. (XII.17.) határozatával Kevermes Nagyközség Önkormányzat Képviselő- testülete engedélyezi a Kevermesi Közös Önkormányzati Hivatal dologi megtakarításából a köztisztviselők egy havi illetményének megfelelő összeg átcsoportosítását a bérkeretbe. Az így átcsoportosított keret a köztisztviselők 2014. évi eredményes munkájának elismeréséül, jutalmazásra fordítható.

Végrehajtás: A jutalom kifizetése megtörtént.

143/2014. (XII.17.) határozatával Kevermes Nagyközség Önkormányzat Képviselő- testülete vállalja a működési hozzájárulást a jelzőrendszeres házi segítségnyújtás vonatkozásában, készülékenként maximum 6000,- Ft/év összeghatárig, összességében 114.000,- Ft/év. Ezen összeg beépítésre kerül a 2015. évi költségvetésbe. A Képviselő-testület felhatalmazza a polgármestert a nyilatkozattétel megküldésére, amiben vállalja a működési hozzájárulást.

Végrehajtás: A határozat kivonat megküldésre került.

144/2014. (XII.17.) határozatával Kevermes Nagyközség Önkormányzat Képviselő- testülete a Kevermesi Közös Önkormányzati Hivatalban egy aljegyzői álláshely létesítéséhez hozzájárul, az ezzel járó arányos költségek viselését vállalja. Felkéri a jegyzőt, hogy a KÖH SZMSZ-ét és a három önkormányzat megállapodását a döntésnek megfelelően módosítsa és terjessze a Képviselő-testület elé. Felkéri a polgármestert, hogy az aljegyzői álláshelyet pályáztassa meg.

Végrehajtás: A pályázat kiírása megtörtént.

Kevermes, 2015. január 21.



Előterjesztés
Kevermes Nagyközség Önkormányzat Képviselő-testületének 2015. 01. 29.-én 17órakor
megtartásra kerülő soros ülésére.

Tárgy: Megbízás pályázati tervdokumentáció elkészítésére

Tisztelt Képviselő testület!

Mint Képviselő-társaim előtt ismeretes 2014. és 2020 között új EURÓPAI UNIÓS pénzügyi időszak következik. 2015 áprilisától indulnak az új Területi Operatív Programok (TOP), pályázati lehetőségek.

Kevermes település a Területi Operatív Programban két célterületet határozott meg, a rendelkezésre álló pénzügyi fedezet terhére. Egyik egy új korszerű három csoportos óvoda létrehozása és egy belterületi szilárd útburkolattal el nem látott utca szilárd útburkolattal való ellátásának a megvalósítása.

Az új óvoda létrehozását a Battonyai u. 3. sz. alatti volt alsó tagozatos iskola épületében kívánjuk megvalósítani, aminek alaprajza elkészült (az alaprajz az előterjesztés melléklete).

Tekintettel arra, hogy a pályázati lehetőség benyújtásáig már nem sok idő van, az előkészületeket el kell kezdeni. Már a korábbi időszakban felvettük a kapcsolatot a WENGRICUM Kft. ügyvezetőjével, Wengerter Andrással, hogy szakembereivel tekintse meg a helyszínt, végezzen méréseket, számításokat, foglaljanak állást abban, hogy a meglévő épületben ki lehet e alakítani a jogszabályoknak megfelelő, a mai kor követelményeinek megfelelő, új mindent kielégítő óvodát. A szakemberek álláspontja szerint megvalósítható a három csoportos óvoda a jelenleg érvényben lévő jogszabályoknak megfelelően.

A beruházás átalakítással jár, illetőleg mozgáskorlátozott megközelítési lehetőséget is biztosítani kell az épületben, ami előre vetíti, hogy a beruházás építésengedély köteles, aminek engedélyeztetése további időt vesz igénybe.

Jelen időszakban még nem tudni, hogy a pályázatban az elismerhető költségek között fog e szerepelni a pályázati anyag elkészítése, közbeszerzési eljárás lefolytatása és a felelős műszaki ellenőr díjazása, de ettől függetlenül a határidő rövidege miatt az előkészületeket el kell kezdeni.

Javaslom a Tisztelt Képviselő-testületnek, hogy bízza meg a WENGRICUM Kft.-t, a pályázati tervdokumentáció elkészítésére, és elnyert pályázat esetén a teljes lebonyolításra.

Határozati javaslat:

Kevermes Nagyközség Önkormányzat Képviselő-testülete egyetért a Battonyai u. 3. sz. alatt lévő volt iskola épületben új háromcsoportos óvoda kialakításával a Területi Operatív Program keretében és egyben megbízza a WENGRICUM Kft.-t, 5700. Gyula, Malomsor u. 2. a pályázati tervdokumentáció elkészítésére, és elnyert pályázat esetén a teljes lebonyolításra.

Határidő:

azonnal.

Felelős:

Lantos Zoltán polgármester

Fedezet:

2015. évi költségvetés

Kevermes, 2015. 01. 20.

Tisztelettel:



Előterjesztés
Kevermes Nagyközség Önkormányzat Képviselő-testületének 2015. 01. 29.-én 17órakor
megtartásra kerülő soros ülésére.

Tárgy: 14 ha-os Önkormányzati erdőterület gyérítése,
a kitermelésből származó famennyiség értékesítése

Tisztelt Képviselő testület!

Mint Képviselő-társaim előtt ismeretes Önkormányzatunk tulajdonában van egy 14 ha-os nemes nyárfaerdő, ami 1999-ben lett telepítve. Az erdőterület az elmúlt években a közfoglalkoztatottak által folyamatos karbantartásban részesült. Az erdőterület lombkoronái oly mértékben összeérnek, hogy fejlődésük már nem megfelelő, és a véghasználatnál nem érünk el megfelelő vastagságú egészséges faegyedeket, ezért pénzügyi értéke csökkenni fog. Ezért az erdőterület optimális fejlődése érdekében törzskiválasztó gyérítést (TKGY) kell elvégezni, ezt a munkálatot az erdőterület azon életkorában kell végrehajtani, amikor a faállomány differenciálódni kezd, ezért elkülöníthetők a jó növekedésű és jó törzsmínőségű faegyedek. A gyérítést pozitív szelekcióval kell végezni, ami a pusztulásra ítélt, vagy nem kívánatos egyedeket kiválasztó szelekcióval szemben azokat a faegyedeket választja ki, amelyek növekedési ereje, törzsmínősége az állományszerkezetben elfoglalt helyük alapján a jövőben megtartásra érdemesek. Ezeknek a faegyedeknek a növekedését kell kialakítani akár annak árán is, hogy a hasonlóan jól növekedő és jó minőségű fákat vágunk ki.

2008-ban már ezen területen egy úgynevezett tisztításos gyérítés végre lett hajtva. A további megfelelő növekedés érdekében, most a törzskiválasztó gyérítést kell elvégezni.

Ehhez kérelmet nyújtottunk be a Bács-Kiskun Megyei Kormányhivatal Erdészeti Igazgatóságához, mely kérelemben kértük a Kevermes 3C 7,53 ha/terület a 3D 6,08 ha/terület erdőrészekre vonatkozó erdőtervi előírások módosítását.

Az Erdészeti Igazgatóság 2014. december 30-án engedélyezte és megküldte a módosító határozatát az erdőterv módosításával kapcsolatban.

Az erdőterv módosítási kérelmünket Puskás Lajos okleveles erdészmérnök végezte, aki megbízás esetén a teljes kitermelés szakmai felügyeletét biztosítja.

A gyérítésre és a kitermelt fa megvásárlására árajánlatot kért a polgármester a szakmában érdekelt szakemberektől, és raklap gyártóktól. Írásos anyag mindez ideig csak Árva József Kft.-jétől jött. Az árajánlat az előterjesztés melléklete.

Kérem a Tisztelt Képviselő-testületet, hogy a 14 ha-os nemes nyárfaerdő gyérítéséről és a kitermelt famennyiség értékesítéséről dönteni szíveskedjék.

Határozati javaslat:

Kevermes Nagyközség Önkormányzat Képviselő-testülete egyetért a 14 ha-os Önkormányzatunk tulajdonában lévő nemes nyárfaerdő törzskiválasztó gyérítésével, az erdőterület gyérítésének szakmai felügyeletével Puskás Lajos erdészt bízva meg.

A Képviselő-testület beérkezett árajánlat alapján a kitermelt famennyiségét beközbözés után Árva József Kft. 6050 Lajosmizse Bene 513. Adó sz.: 14393840-2-03. vállalkozónak értékesíti. A

kitermelt famennyiség vételárát 14 cm-től felfelé teljes vastagságig 6500 Ft+Áfa/m³-ben határozza meg, 5 és 14 cm között 4000 Ft+ÁFA/m³ határozza meg.

A vállalkozó szerződés kötéskor az erdőtervben meghatározott becsült famennyiség 50%-át megfizeti, a fennmaradó mennyiséget pedig a mindenkori szállítás előtt felkötés után egyenlíti ki. A Képviselő-testület felhatalmazza a polgármestert és a jegyzőt a szerződés megkötésére és aláírására.

Határidő:

Azonnal

Felelős:

Lantos Zoltán polgármester, Gácsér Béla jegyző

Kevermes, 2015. 01. 22.

Tisztelettel:



Lantos Zoltán
polgármester

2015. évi
Tervezett erdőgazdálkodási tevékenységek
1. számú bejelentés

Erdőgazdálkodó

kód, név:

7	0	0	2	8	5	5
---	---	---	---	---	---	---

 KEVERMES NAGYKÖZSÉG ÖNKORMÁNYZATA

tel., cím:

5	7	4	4
---	---	---	---

 KEVERMES, JÓKAI ÚT 1.

Jogosult szak személyze

Szolg. Ig szám. név:

1	9	0	3
---	---	---	---

 PUSKÁS LAJOS

tel., cím: +36/30/606-3791

5	7	0	0
---	---	---	---

 GYULA, ARANYÁG U. 10.

Erdőrészlet				Fahasználat				Erdősítési előírás				Erdőművelés								
												Erdősítés		Egyéb munka						
Község	Tag	Részlet	Teljes terület* (ha)	Védelmi rendeltetés	Fakitermelés módja	Értékt terület* (ha)	Redukált terület* (ha)	Kitermelendő fafajfaját (m ³)	Becslési jkv. (db)	Erdősítés jellege	Erdősítés módja	Erdősítés célállománytípusa	Alávont terület* (ha)	Erdőtel. I. kivétel, I. sikeres erdőfel.* (ha)	Pótlás* (ha)	Befejezésre tervezett* (ha)	Egyéb: tusk (T), mélyf. (M), bef.áp (B) (ha)**			
																	T	M	B	
KEVERMES	3	C	7,53		TKGY	7,53		300 NNY										T	M	B
KEVERMES	3	D	6,08		TKGY	6,08		300 NNY										T	M	B
																		T	M	B
																		T	M	B
																		T	M	B
																		T	M	B
																		T	M	B
																		T	M	B
																		T	M	B
																		T	M	B
																		T	M	B

* A területi adatokat ,00 pontossággal kell feltüntetni

**Egyéb: tusk (T), mélyf. (M), bef.áp (B) (ha): a megfelelő x-el jelölni! Pl:



A bejelentésben szereplő adatok összhangban vannak az aktuális erdőtervi előírásokkal és lehetőségekkel.

Térkép vázlat: db Pótlap: db

Kelt: KEVERMES, 2015.01.15.

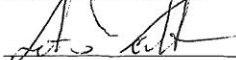
 erdőgazdálkodó

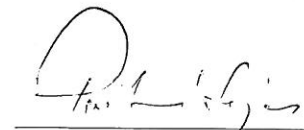
 jogosult szak személyzet

Megjegyzés

VÁLOGATVA KELL A TÖRZSKIVÁLASZTÓ GYÉRÍTÉST VÉGREHAJTANI. A GYENGE TERMŐHELYFOLTOK ZÁRÓDÁSÁT ÓVATOSAN KELL MEGBONTANI!

Pótlás esetén kötelező megadni a kialakítandó fafaj, elegyarány adatokat.

Védelmi rendeltetések:	
TERM	természetvédelmi
TAV	talajvédelmi
MEV	mezővédő
HONV	honvédelmi
HAT	határrendészeti-nemzetbiztonsági
VÍZV	vízvédelmi
PART	partvédelmi
VÍZG	vízgazdálkodási
TEL	településvédelmi
TÁJ	tájképvédelmi
MŰT	műtárgyvédelmi
GÉN	erdészeti génrezervátum
ÖRÖK	örökségvédelmi
BÁNY	bányászati
NAT	Natura 2000
ARB	erdészeti arborétum

Fahasználat módja:	
EÜ	Egészségügyi termelés
TI	Tisztítás
TKGY	Törzskiv. gyérités
NFGY	Növ.fok. gyérités
TRV	Tarvágás
FVB	Fok. felújítóvágás bontás
FVV	Fok. felújítóvágás végvágás
SZV	Szálalóvágás
SZAL	Szálalás
KH	Készletgondozó használat
ET	Egyéb termelés

Erdősítés jellege:	
TEL	Erdőtelepítés
TRVF	Erdőfelújítás TRV után
FVVF	Erdőfelújítás FFV után
SZVF	Erdőfelújítás SZV után
AK	Allománykiegészítés
FPCS	Csereerdősítés
Erdősítés módja:	
TMAG	Természetes mag eredetű EF
TSARJ	Természetes sarj eredetű EF
TMMK	Term. mag er. EF mest. kieg.
TSMK	Term. sarj er. EF mest. kieg.
MEST	Mesterséges erdősítés
MESTAL	EF mesterséges alátelepítéssel

Kelt: KEVERMES, 2015.01.15.

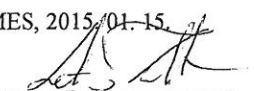
erdőgazdálkodó

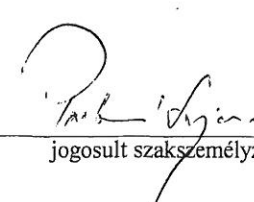
jogosult szakszemélyzet



Vcll
2014. 12. 30.
Hoz

BÁCS-KISKUN MEGYEI KORMÁNYHIVATAL
ERDÉSZETI IGAZGATÓSÁG

KEVERMESI KÖZSÉG ÖNKORMÁNYZATI HIVATAL
ERKEZETT: 20...
2014 DEC 30
11377-2
Tárgy: Erdőterv módosítása. szám...
Hivatkozás: -
Melléklet: 2 db erdőrészlet.lap
Uőszám...
Lapadó...
Hozó...

Ügyiratszám: BKG/01/09831-3/2014.
Ügyintézőnk: Papp László ☎ 66/560-233

Tárgy: Erdőterv módosítása. szám...
Hivatkozás: -
Melléklet: 2 db erdőrészlet.lap

H A T Á R O Z A T

Nagyközségi Önkormányzat (Kevermes, Jókai u. 1.)

erdőgazdálkodó részére az alábbi erdőrészletekben, az érvényben levő erdőterv előírásait a következők – és a csatolt erdőrészlet lapok - szerint módosítom.

Község	Tag, Erdőrészlet	Teljes terület (ha)	Érintett terület (ha)	Erdőtervi előírás	Módosított előírás
Kevermes	3C	7,53	7,53	-	TKGY
Kevermes	3D	6,08	6,08	-	TKGY

Ezen határozat ellen a közléstől számított 15 napon belül a Nemzeti Élelmiszerlánc-biztonsági Hivatalhoz címzett, de a Bács-Kiskun Megyei Kormányhivatal Erdészeti Igazgatóságához benyújtandó fellebbezéssel lehet élni. A fellebbezés halasztó hatályú és igazgatási szolgáltatási díj köteles. A fellebbezési eljárás díja 50 000 Ft, valamint minden fellebbezéssel érintett erdőrészlet után további 4 000 Ft, amely a Nemzeti Élelmiszerlánc-biztonsági Hivatal 10032000-00289782 számú számlájára történő átutalással, illetve a fizetési számlára történő készpénzbefizetéssel is teljesíthető (banki készpénzbefizetés, belföldi postautalvány). A megbízás közlemény rovatában fel kell tüntetni az "ERDÉSZETI IG." azonosító jelzést, és az **ügyiratszámot**, valamint az **ügyfél adószámát vagy adóazonosító jelét**.

A fellebbezéshez csatolni kell átutalás bizonylatát vagy a készpénzbefizetés eredeti igazolószelvényét.

I N D O K O L Á S

A Nagyközségi Önkormányzat (Kevermes, Jókai u. 1.), erdőterv módosítási kérelmet nyújtott be igazgatóságunkhoz, melyben kérte a határozat rendelkező részében szereplő erdőrészletekre vonatkozó erdőtervi előírások módosítását.

A határozat rendelkező részében szereplő erdőrészletek egészségi-, állomány-, és növekedési viszonyai indokolják a nevelővágások elvégzését, ezért az erdőtervet módosítottam.

Határozatomat a fővárosi és megyei kormányhivatalok mezőgazdasági szakigazgatási szerveinek kijelöléséről szóló 328/2010. (XII. 27.) Kormányrendelet 12. § (1) bekezdésében foglalt hatáskörben eljárva, a rendelet 2. § (3) bekezdése és 2. melléklete szerinti illetékességi szabályok figyelembevételével, a közigazgatási hatósági eljárás és szolgáltatás általános szabályairól szóló 2004. évi CXL. törvény (továbbiakban: Ket.) alkalmazásával lefolytatott eljárásban, az erdőről, az erdő védelméről és az erdőgazdálkodásról szóló 2009. évi XXXVII. tv. 40. § (3) bekezdése, és a fentiekben hivatkozott jogszabályok alapján adtam ki.

A fellebbezési lehetőséget a Ket. 98. § (1) bekezdése, valamint 99. § (1) bekezdése alapján adtam meg. A fellebbezés esetére előírt jogorvoslati eljárási díj összegét a 63/2012. (VII.2.) VM rendelet 1. sz. melléklete, a díjfizetés módját a 4. §-a alapján határoztam meg.

Kecskemét, 2014. december 18.

Szabó Tibor József
igazgató

A határozatról értesül:

1. Erdőgazdálkodó.
2. Erdőfelügyeleti és Hatósági Osztály (31- elektronikus úton)
3. Irattár

Helység: 1008 **Kevermes** Tag: 3 Részlet: C Ügyszám/Hatályos: BKG/01/9831-3/2014 Oldal:

Gazdálkodó: 7002855 Nagyközségi Önkormányzat Kevermes

Illetékes: Bács-Kiskun Megyei Kormányhivatal Erd. Ig. Erdőtervezési körzet: Körös-Maros közí

Részlet területe: 7,53 ha Erdészeti táj: Körös-Maros-köze

Eddigi véghasználat ter.: ha Natura 2000: Nem része a hálózatnak

Kötelezettség területe: ha Vadgazdálkodási egység: Kevermesi VT.

Elsődleges rendeltetés: **Faanyagtermelő** Természetesség: **Faültetvény**

További rendeltetések: Üzem mód: **Vágásos**

Tengerszint fel. mag.: 150 m alatti, nem ártéri Gazdálkodás korlátozása: **Nincs korlátozás**

Fekvés: Nem ártéri sík Védettség foka: **Nem védett terület**

Domborzat: Sík (lapály) Erdőrezervátum típusa:

Lejtés: Sík és hullámos Keletkezés: **Erdőtelepítés**

Termőhelytípus-változat: **ESZTY-ALLV-ÖCS-KMÉ-V** Utolsó használat éve: **2008**

Záródás minősítése: **Megfelelő, zárt** Utolsó használat módja: **Törzskiválasztó gyérités**

ÁLLOMÁNYLEÍRÁS

Sorsz.	Szintek	Faj neve	Eredet	Elegy arány (%)	Elegy. módja	Átlag kor (év)	Átlag mag. (m)	Átlag átm. (cm)	Fto	Záródás (%)	Körlap (m ² /ha)	Folyónövedék (m ³ /ha/év)	Fakészlet (m ³ /ha)	Felvétel módja
1	Felső	Pannónia (H-490/3) nyár	2x3	100	FF	14	27	22	3	90	19,2	13,9	217	EK
Összesen											19,2	13,9	217	

Egyéb fajok a részletben:

FAKITERMELÉSI TERV

Sorszám	Fafaj jele	Vágás- érettségi kor	Sürg.:		Sürg.:		Sürg.:	
			Érint.t.(ha):	H. mód:	Érint.t.(ha):	H. mód:	Érint.t.(ha):	H. mód:
		Év	Erély (%)	m ³ /ér.ter.	Erély (%)	m ³ /ér.ter.	Erély (%)	m ³ /ér.ter.
1	PANY	30	20	327				
Összesen				327				

ERDŐSÍTÉSI TERV

Terület (ha):

Jelleg:

1. vált. mód:

Erdősítés célállománya:

Erdősítés elegyfajjai:

2. vált. mód:

Erdősítés célállománya:

Erdősítés elegyfajjai:

Választott:

Előző azonosító: **Kevermes 3 C**

RÉSZLETSZINTŰ ELŐÍRÁSOK: Hálózat 3*3

Növedékesítés éve: 2014



Helység: **1008 Kevermes** Tag: **3** Részlet: **D** Ügyszám/Hatályos: **BKG/01/9831-3/2014** Oldal:

Gazdálkodó: **7002855 Nagyközségi Önkormányzat Kevermes**

Illetékes: **Bács-Kiskun Megyei Kormányhivatal Erd. Ig.** Erdőtervezési körzet: **Körös-Maros közí**

Részlet területe: **6,08 ha** Erdészeti táj: **Körös-Maros-köze**

Eddigi véghasználat ter.: **ha** Natura 2000: **Nem része a hálózatnak**

Kötelezettség területe: **ha** Vadgazdálkodási egység: **Kevermesi VT.**

Elsődleges rendeltetés: **Faanyagtermelő** Természetesség: **Faültetvény**

További rendeltetések: Üzem mód: **Vágásos**

Tengerszint fel. mag.: **150 m alatti, nem ártéri** Gazdálkodás korlátozása: **Nincs korlátozás**

Fekvés: **Nem ártéri sík** Védettség foka: **Nem védett terület**

Domborzat: **Sík (lapály)** Erdőrezervátum típusa:

Lejtés: **Sík és hullámos** Keletkezés: **Erdőtelepítés**

Termőhelytípus-változat: **ESZTY-ALLV-ÖCS-KMÉ-V** Utolsó használat éve: **2008**

Záródás minősítése: **Megfelelő, zárt** Utolsó használat módja: **Törzskiválasztó gyérités**

ÁLLOMÁNYLEÍRÁS

Sorsz.	Szintek	Fafaj neve	Eredet	Elegy arány (%)	Elegy. módja	Átlag kor (év)	Átlag mag. (m)	Átlag átm. (cm)	Fto	Záródás (%)	Körlap (m ² /ha)	Folyónövedék (m ³ /ha/év)	Fakészlet (m ³ /ha)	Felvétel módja
1	Felső	Pannónia (H-490/3) nyár	2x3	100	FF	14	27	23	3	90	21,3	14,4	241	EK
Összesen											21,3	14,4	241	

Egyéb fafajok a részletben:

FAKITERMELÉSI TERV

Sorszám	Fafaj jele	Vágás- érettségi kor Év	Sürg.: Érint.t.(ha): H. mód: Erély (%)	2 6,08 TKGY m ³ /ér.ter.	Sürg.: Érint.t.(ha): H. mód: Erély (%)	m ³ /ér.ter.	Sürg.: Érint.t.(ha): H. mód: Erély (%)	m ³ /ér.ter.
1	PANY	30	20	293				
Összesen				293				

ERDŐSÍTÉSI TERV

Terület (ha):

Jelleg:

1. vált. mód:

Erdősítés célállománya:

Erdősítés elegyfajjai:

2. vált. mód:

Erdősítés célállománya:

Erdősítés elegyfajjai:

Választott:

Előző azonosító: **Kevermes 3 D**

RÉSZLETSZINTŰ ELŐÍRÁSOK: Hálózat 3*3 m

Növedékesítés éve: **2014**



Kevertmeszi Önkormányzat

Kevertmes Jókai u. 11

Árajánlat

2015. 01. 20
15. 11. 20

KEVERTMESZI KÖZÖS ÖNKORMÁNYZATI HIVATAL		
ÉRKEZETT: 20.....	2015 JAN 20.nap
I/144számdb
Előszám	Utószám	Előadó Kovács Z.

Én, az Árva József Kft 6050 Lajosmizse Bene 513, adószám: 14393840-2-03

vállalkozója megvásárolni szándékozom a Kevertmeszi Önkormányzat

tulajdonában lévő erdőből az Erdészet által megszabott fatömeget, amely az erdő
45-50 %-át képezi.

Árajánlatom a fatömegre a következő:

**6200 Ft + ÁFA/m³, amely 14 cm-től felfelé teljes
vastagságig.**

Az 5 és 14 cm közötti vastagságig 4000 + Áfa/m³.

A felbecsült fatömegnek az 50 %-át szerződéskötéskor befizetem a helyi
pénztárba, a többit pedig szállításkor. Az Önkormányzat által kijelölt személlyel
közös köbözéssel szállítható el a fatömeg. A fakitermelés és a faanyag
elszállítása a vállalkozót terheli.

Név: Árva József

Tel.szám: 0670/775-4532.

Kelt: 2015. 01. 19.

Tisztelettel:

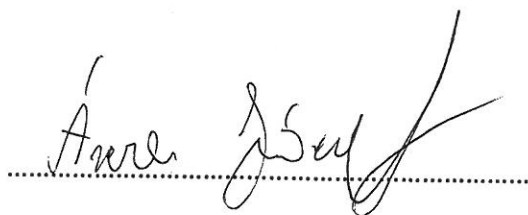

Árva József

Tisztelt Olvasó!

Kiadványunk azzal a céllal készült, hogy tájékoztatást adjunk a faértékesítéssel kapcsolatban azon erdő tulajdonosok és erdő gazdálkodók számára, akik ritkán találkoznak ezzel a kérdéskörrel.

A faértékesítés – történjen az bármilyen formában – mindig nagyon fontos esemény és általában nagy értékek cseréjével jár, miközben az érintett faállomány is lényeges átalakuláson megy keresztül. Ezért tartjuk fontosnak, hogy a tulajdonosok és gazdálkodók is értsék, hogy mi történik a vagyonukkal még akkor is, ha közvetlenül esetleg nem is vesznek részt a fakitermeléssel kapcsolatos tevékenységekben.

Reméljük, hogy az olvasó sok hasznos ismerettel gazdagodik majd, ami azonban semmiképpen sem pótolja a felkészült szakember közreműködését!

Találkozva nagyon sok erdő gazdálkodóval és végighallgatva a sajnos nem ritkán jelentkező, fakitermelésekkel és értékesítésekkel kapcsolatos rémtörténeteket, csak egyet ajánlhatunk: Bízsanak meg a gyakorlott erdőszben, fogadják meg azoknak a szakembereknek az ajánlásait, akik jó híreket és megélhetésüket kockáztatnák, ha nem vennék figyelembe ügyfeleik érdekeit!

a Szerző k

1. Fakitermelési módok

Az erdő gazdálkodás legfontosabb hozama a kitermelt fa. Fakitermelésre az erdő növekedése, illetve a fatermesztési ciklus során idő szakonként van lehetőség. Ezeknek a beavatkozásoknak a feladata az, hogy a faegyedek egymással történő versengése miatt kialakuló természetes önritkulást megelőzzük, az elhalásra ítélt egyedeket még használható faanyagként termeljük ki, és ezzel együtt segítsük a visszamaradó állomány növekedését.

A fakitermeléseknek tehát kettős feladata van: az erdő állomány nevelése, és a faanyag kinyerése. A fiatalabb korú erdők esetében a fakitermeléseket első sorban az állomány nevelése, az idősebb állományok esetében pedig első sorban a faanyag kinyerése érdekében hajtjuk végre. Általánosságban igaz, hogy állományneveléssel az erdő állományok összes fatermése nem befolyásolható, a túlritkulás esetétől eltekintve egy faállomány a gyérítésetől függetlenül a teljes termelési ciklus fahozamait összeadva ugyanakkora összefatermést fog produkálni. Ha az összes fatermést nem is, az állomány faegyedeinek méretét és minőségét – és ezzel gazdasági értékét – nagymértékben növelhetjük, valamint sok esetben csak megfelelő gyérítéssel elérhetjük meg a faegyedek felnyurgulását, aminek következménye a faállomány állékonyságának elvesztése lenne, és így tarthatjuk meg az erdővel való gazdálkodás biztonságát.

Az erdő állományok növekedése során különböző beavatkozásokra van szükség, sorrendben: tisztításra, törzskiválasztó gyérítésre, növedékfokozó gyérítésre. A vágásérettség elérésekor véghasználatra van lehetőség, ami lehet tarvágás vagy fokozatos felújító-vágás. A gyors növekedésű, jellemzően faültetvényként termesztett fafajok esetében a természet-technológia és a rövid vágáskor miatt nem minden erdő nevelési beavatkozást kell elvégezni, a természetközeli erdők alkotó, lassú növekedésű fafajok esetén pedig ugyanazon erdő nevelési beavatkozásra akár többször is szükség lehet.

A fentiekkel eltérő erdő nevelést igényelnek az ún. száraló erdők, amelyekben az erdő állományban egyszerre megtalálható minden korosztályú fa, és ezért lényegében a fenti tevékenységeket a különböző korú csoportokban kell elvégezni. Az egyes erdő nevelési munkák leírásakor a nem száraló, hanem az ún. vágásos erdők esetét vesszük alapul.

1.1. Tisztítás

A faállományok fiatal korában, magas egyedszám (több ezer db/ha) és gyors növekedés mellett végezzük el a tisztításokat (TI), amely során azokat az egyedeket távolítjuk el, amelyek az egyedek közötti versenyben alulmaradnak. Ezt a szemléletet negatív szelekciónak hívjuk, ami a kiválasztás során a „biztosan nem kell” szemléletet követi, erélyét tekintve pedig azt kell elérni, hogy a tisztítás végrehajtása után a visszamaradt állományban az egyes fák elegendő növi térrel rendelkezzenek. Mivel ebben a korban a kivágott fák egyenként is kicsik, és az összes fahozam is kevés, a tisztításokat nem is soroljuk az igazi fakitermelések közé, hanem állománynevelési eljárásnak tekintjük. Akác fafajnál fordul csak elő, hogy tisztítás esetén karámfa, vagy rúdfa keletkezik kis mennyiségben, ami már hasznosítható erdei választék.

1.2. Törzskiválasztó gyérítés

A törzskiválasztó gyérítést (TKGY) olyan korban végzik el, amikor a faállomány differenciálódni kezd, ezért elkülöníthetők a jó növekedésű és jó törzsmínőségű faegyedek. A gyérítést pozitív szelekcióval végezzük, ami a biztosan pusztulásra ítélt, vagy biztosan nemkívánatos egyedeket kiválasztó negatív szelekcióval szemben azokat a faegyedeket választja ki, amelyek növekedési erélyük, törzsmínőségük és az állományszerkezetben elfoglalt helyük alapján a jövőben megtartásra érdemesek. Ezeknek a faegyedeknek a növi terét kell kialakítani akár annak árán is, hogy hasonlóan jó növekedésű és jó minőségű fákat vágunk ki.

A törzskiválasztó gyérítésekben a kitermelt fa mennyisége már nem elhanyagolható, de a törzsek kisméretűek, ami miatt csak alacsonyabb értékű választékok keletkeznek, jellemzően rostfa és tűzifa (aminek nagy előnye, hogy vékonysága miatt nem kell hasogatni), valamint akácokban a rúdfa és karámfa, kisebb mennyiségben az oszlop a jellemzők.

1.3. Növedékfokozó gyérítés

A növedékfokozó gyérítések (NFGY) arra szolgálnak, hogy egyrészt kitermeljék és hasznosítsák a beteg, elhalóban lévő egyedeket is, másrészt a visszamaradó egyedek számára megnöveljék a növi teret, és ezzel segítsék elő, hogy vastagabb és magasabb értékű fatörzsek nőhessenek, amelyeket majd a vágásérettségi kor elérése után az ún. véghasználat

során lehet kitermelni. Emiatt természetesen a növedékfokozó gyérítéseket úgy kell időzíteni, hogy még maradjon megfelelő idő a visszamaradó állomány növekedésére. Ehhez lassan növi fajok esetében 20 év, gyorsan növi fajok esetében akár 5-10 év is elegendő lehet. További feladat még, hogy eltávolítsuk, illetve korlátozzuk azokat az elegyfajokat, amelyek különösen a természetszerű erdők esetén a fi fajokhoz képest erőteljesebben újulnak fel magról vagy sarjakról, és ezzel veszélyeztetnék a fi faj megfeleli felújulását.

A növedékfokozó gyérítések alkalmával már jelentős fatérfogat termelhető ki, és az egyes faegyedek is nagyméretűek, ezért bár a választékok eloszlása természetesen nem teljesen azonos a véghasználatával, már az értékeesebb főrézsiari választékok is előfordulnak.

1.4. Véghasználat

A faültetvények véghasználatára (VH) kizárólag tarvágással történik (TRV), mert ezen faállományok fokozatos felújítógátásos természetes felújítása nem lehetséges. A kitermelt fatérfogat a fafajtól és a termőhely minőségétől függ elsősorban, de nagyon lényeges hatása van az erdőnevelési eljárásoknak is. Ha a gyérítéseket kellő erővel végezték el, akkor a véghasználati fatérfogat a gyérítetlen állományokhoz képest lehet, hogy kisebb lesz, de mivel a faegyedek a nagyobb növi térnek köszönhetően vastagabbak és egészségesebbek lesznek, ezért magasabb pénzügyi értéket képviselnek.

A fokozatos felújítógátásokat (FFV) természetközeli erdőkben alkalmazzák, és lényege, hogy a vágásérett állományt nem egyszerre, hanem kettő, ritkábban három vagy több lépésben termelik le. Az első bontógátással megritkított koronaszinten át fény jut az újulat növekedéséhez – amely vagy természetes módon, vagy mesterséges alültetéssel jött létre – miközben a visszamaradó állomány megfelelő védelmet nyújt a nap és a szél szárító hatásával szemben. Végül nagy óvatossággal, a felújítási szint kíméletével a végvágást is elvégzik, és ezzel az utolsó időszaki állományrészt is hasznosítják. Egy ilyen fakitermelési-erdőfelújítási folyamat a fafajtól és a lépések számától függően 5-20 évig is eltarthat.

A fent leírtak vázlatosan mutatják be az erdőnevelés legfontosabb eseményeit (1. táblázat), amelyek konkrét esetre vonatkozó alkalmazásáról az erdőszeti szakemberrel való konzultálást tanácsoljuk.

Fafaj	TI		TKGY		NFGY		VH		Megjegyzés
	kor	m ³	kor	m ³	kor	m ³	kor	m ³	
Tölgy	15	5	30-50	20	60-80	60	100	400	normális esetben több gyérítés is kell, a véghasználat FFV-sal is történhet
Akác	8	5	15	20	22	30	30	140	véghasználat többnyire TRV-sal, felújítás gyökérsarjasztatással

1. táblázat: Az akác és a tölgy fafaj-csoportok erdő nevelési jellemzői

1.5. Egészségügyi fakitermelés

Egészségügyi fakitermelésről akkor beszélünk, amikor az erdő állomány normál növekedése miatti erdő szerkezet változások még nem igényelnének ugyan beavatkozást, de valamilyen egészségügyi probléma miatt megnőtt az elhalt faegyedek száma. Erre tipikus esetek a széltörések, hónyomások, erdősebb avartüzek, vagy aszály miatt foltonként, esetleg nagyobb területen jelentkező erdő károk. Ilyenkor a kitermelendő faanyag nagy mennyiségben található és általában különböző mechanikai károsodásokat szenvedett, sokszor éppen a legértékesebb, közvetlenül a tő felett található részekben.

A biológiai károk közül a vírus és gombabetegségek, valamint a rovarkártevők képesek nagyobb mértékben pusztítani a faállományt. Ezeknek a károsításoknak a lefolyása nem hirtelen, hanem rendszerint évek során eredményeznek folyamatos faelhalásokat, aminek az a következménye, hogy a kitermelendő faanyag egy része már évek óta ún. „lábonszáradva” áll, szerkezetét repedések és lebontó gombák rontják. Mivel ezeket a típusú károsításokat a faállományok nagy egyedsűrűsége miatt fellépő életerős és ellenálló képesség csökkenés váltja ki, célszerű, ha nem csak az elhalt egyedeket termeljük ki, hanem összekötjük egy gyérítéssel is, amellyel a megfelelő erdő szerkezet kialakítható.

2. Fahibák

Fahibának nevezzük a fa kedvezőtlen növekedéséből származó alaki tulajdonságait, amelyek gyakran nem csak geometriai, hanem szerkezeti hibákkal is együtt járnak, illetve azokat az elváltozásokat, amelyek a faanyag felhasználhatóságát rontják.

A legfontosabb alaki hiba a görbeség, amelyen belül megkülönböztetünk síkgörbeséget, illetve térgörbeséget. Az előbbi esetében a faanyag meghajlik, de mivel ez egy síkban történik, a belőle készült faválaszték felfőrészselheti a hajlás síkjával párhuzamosan. Az utóbbi esetében a hajlás közben csavarodik is, így folytonosan nem főrészselheti. Természetesen a lombos fajok között tökéletesen egyenes törzs alig akad, ezért a görbeség mértékére töréshatárok léteznek, amelyekben a görbeség mértékét a faválaszték hosszával arányosan adják meg (1. ábra). Az első osztályú lemezipari rönk esetében például folyóméterenként 1 cm, első osztályú lombos főrészipari rönknek pedig folyóméterenként 4 cm síkgörbeség megengedett.

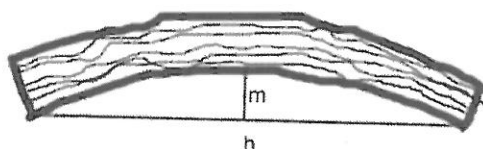

1. ábra: A síkgörbeség értelmezése (h: hossz, m: magasság)

Az egyik leggyakoribb fahiba az ággöcs, ami az oldalágak elhalásával keletkezik, amelyeket idővel a fa belsejébe. Az ággöcsök önmagukban hozzátartoznak a faanyag mintázatához, és széppé teszik azt, gondot akkor jelentenek, ha kifejezetten nagyméretűek (5 cm feletti) van szó, és akkor, ha az ág elhalása után a belsejébe a göcs már korhadni kezdett, és így a faanyagon belül korhadás található.

Igen gyakori növekedési hiba a csavarodott növekedés, amely a fapaláston külsőleg is jól látható, és amennyiben ez nagymértékű, a faanyag lemez- vagy főrészipari célra nem használható. Előfordul a rostok hullámos vagy fodros lefutása, ami hiba, de például az alvórügyek benövésével keletkező csomoroság, ami a megmunkálhatóság szempontjából szintén kedvezőtlen, a feldolgozott fa felületén nagyon szép és keresett mintázatot ad, ezért hibának aligha nevezhető.

Jól észrevehető a fa palástjának bordásodása, amelyre a gyakoribb fafajok közül az akác és a bükk hajlamos, és ez a faanyag bár vastagnak tűnik, a feldolgozható része nyilvánvalóan csak a bordák tövétől kezdődik.

Az eri sen megdőlő fák tipikus hibája a külpontosság, ami azt jelenti, hogy a törzs keresztmetszetében az évgörök középpontja a fa kerületének középpontjához képest eltolódik. Ez a fahiba nem a feldolgozást nehezíti meg, hanem azzal okoz problémát, hogy a faanyag száradásakor egyenetlenül deformálódik (vetemedik), és könnyen reped.

A fák törzse villámcsapás vagy fagyhatás miatt felrepedhet, ez utóbbira különösen a cser fafaj érzékeny. A repedés önmagában is fahibának számít, de még enyhébb esetben is járulékos problémákat okozhat például azzal, hogy mint bármilyen sebzés után, a repedést elfedni próbáló kerget a fásodott rész benövi, aminek következtében a faanyagban kéregzárványok maradnak.

Különösen a lágylombos fafajokra jellemző, hogy a faanyaguk kevésbé ellenálló különböző károsítókkal szemben. Gyakori, hogy idős korban a rovarok járatokat fúrnak a fába, illetve a gombák is megtámadják. Az így károsodott faanyag minőségi fatermékek gyártásához nem használható fel, amiből komoly értékvesztés származik.

A faállomány túltartása eljuthat egy olyan pontig, hogy a fatörzsek közepe korhadni kezd. A bélrothadás hámozási rönk esetében egy bizonyos korlátig elfogadható, mivel annak felhasználása során a rönk közepe egyébként is megmarad, hiszen a technológia sajátosságai miatt nem hámozható egy határátmenet alatt, de más minőségi választékok esetén kizáró ok.

A fatörzs belsejében egyes fajok esetében úgynevezett álgesztesedés alakul ki, amelynek megkülönböztetjük a szürke és a barna változatát. Az előbbi a fának egy védekező reakciója a már létrejött gombafertőzésrel szemben, azaz a faanyagot a gomba már bontani kezdte, ezért az ilyen farész hibás. A barna álgeszt ezzel szemben a fa természetes védekező mechanizmusa a gombafertőzés megállítására, ezért ennek műszaki tulajdonságaival probléma nincs, sőt, szilárdsága a nem álgesztes fáénál jobb, igaz, védekezéssel telíteni az ilyen faanyagot már nem lehet. Az egészséges barna álgeszt ennek ellenére a faanyag értékét, illetve eladhatóságát rendszerint csökkenti.

3. Erdői faválasztékok

Az alább bemutatott választékok leírása általános tájékoztató jellegű, a részletes miniségi és méretjellemzők fafajonként különbözhetnek, és konkrét esetekben a vevő igényei a meghatározók. A szokványos méret és miniségi jellemzőket a mellékletben (41. oldal) táblázatos formában foglaltuk össze.

3.1. Lemezipari rönk választékok

A lemezipari rönk kifejezés a késelési és a hámozási rönk összefoglaló neve, amelyek lombos fafajokból termelhetők. A hámozási rönköt két végén befogják, és hossz tengelye körül megforgatva egész palástfelülete mentén meghámozzák, és ennek eredményeként jön létre a furnér. A késelési rönköt ezzel szemben szeletelik, aminek eredményeként olyan alakú furnér lapok keletkeznek mint főrészelésnél a deszka, csak a keletkező szeletek milliméter vastagságúak.

A lemezipari felhasználás során nagyon fontos, hogy a rönk ne legyen görbe, lényeges fahibák ne forduljanak elő, és minél nagyobb átmérővel rendelkezzen, hiszen annál gazdaságosabban termelhető belőle a furnér. A leggyakoribb kemény lombos fák a bükk kivételével csak késelésre alkalmasak, a puhafákat pedig jellemzően hámozással hasznosítják.

3.2. Főreszipari rönk

A főreszipari rönkökből főreszüzemekben állítanak elő elsősorban fatermékeket, amelyek közül a legjellemzőbbek a prizma, gerenda, deszka, lécszék stb. A főreszrönkkel szemben támasztott miniségi feltételek nem olyan szigorúak, mint a lemezipari rönkök esetében, azonban itt is feltétel az egyenes alak, a repedés és hosszirányú fahiba mentes rönkpalást, és ággöcsökből is legfeljebb egészségesek lehetnek.

3.3. Fagyártmány fa, kivágás

Fagyártmány fának nevezzük azokat a választékokat, amelyeket egy konkrét termék előállítására céljából termelnek, és ilyen módon mindig az adott esetben határozzák meg a méret és miniségi jellemzőket. Ilyen termékek lehetnek a bányadeszka, kerítéslécszék, szőlőkaró, raklapelemek és nagyon sokféle egyedi termék.

A fagyármány fák egyik tipikus fajtája az ún. kivágás, amely olyan főrészáru elı állítására alkalmas választék, amely minı ségében a fırészrönkkel megegyezik, de méreteiben (tipikusan hosszában) a minimális szintet nem éri el. A méretbeli korlátok miatt jellemzi en rövidválasztékok készíthetı k belı le, mint például bútorléc, parkettaléc stb.

3.4. Oszlop

Az oszlopfélék között kerítésoszlop, állványfa, cölöpfa, vezetékoszlop, és szı lı oszlop található. Ezek közül a hosszabbakat az egyenes törzső fenyı kbi l lehet termelni – ezek azonban nem jellemzi ek – a rövidebbeket pedig az ellenálló faanyagú keménylombos fafajokból, például tölgybi l vagy még inkább akácból.

Az oszlopok méret és minı ségi paramétereit a felhasználási céltól függnek: rövid idejő felhasználás esetén – mint amilyen a vadvédelmi kerítés – a kritériumok alacsonyabbak, hosszú távra történı beépítéskor pl. szı lı támrendszer esetén viszont magasak. Így feltétel például az egyenes, csavarodás mentes lefutás, a repedés és korhadás nélküli fapalást, és az egészséges bél. Mivel a beépített faanyagtól a kéreg elválik, és alatta korhadás indul meg, az oszlopot általában kérgezve építik be.

3.5. Rúd- és karámfa

A rúd- és karámfa a gyérítésekben elı forduló választék, amibı l a karámok oldalát készítik, vagy drótkerítések merevítésére használatos. Mivel kérgezése nagyon aprólékos és munkaigényes, hasonlóan az oszlophoz, csak akkor történik, ha a beépítés hosszú távú. A minı ségi kritériumok csak az egyenes alakra és az egészséges, korhadás mentes bélre vonatkoznak, az ággöcsök egyrészt a felhasználás során nem jelentenek problémát, másrészt ilyen korban még erı s oldalágak és azokból göcsök még egyébként sem alakulnak ki.

3.6. Sarangolt választékok

A sarangolt választékok nevüket onnan kapták, hogy mivel kisméretőek, felkészítésük és számbavételezésük sarangba rakva történik (lásd:2. ábra, 22. oldal) Ide soroljuk a rost- és forgácsfát, a papírfát és a tőzifát. Nem törvényszerő, de általában elmondható, hogy a kemény lombos fafajok tőzifának, a lágy lombosok és a fenyı k pedig papír és rostfának al-

kalmasság leginkább. Más választékoktól eltérően a tűzifa átvétele főként a fák törzseinek esetében nem történik, hanem tömeg alapján történik.

A sarangolt választékok körében alaki és minőségi kikötések nincsenek, de egészében átkorhadott fadarabok ide sem kerülhetnek. Az ebben a választékcsoportban jellemző hosszúság az 1 méter, vagy ennek egészszámszorosai.

A papírfa átmérője 10-35 cm, a rost- és forgácsfa 4 cm csúcsátmérővel is rendelkezhet, amelyre a fenyők és a lágy lombok mellett a bükk, tölgy, cser, gyertyán és akác is alkalmas.

A (vastag) tűzifa 5 cm feletti átmérőjű választék, amelyet 35 cm feletti átmérő esetén hasítani kell. Bár tüzelési célra minden fafaj használható, a keményfák – különösen a cser és az akác – keresettebbek.

4. Az erdő állományok választékszerkezete

4.1. A választék-összetételre ható tényezők

Az egyes erdő állományokból kitermelhető választékokat alapjaiban az határozza meg, hogy az adott fafaj egyedei milyen méretet és törzsmérséget érnek el. A fafajok jellemző választékait a 4.2. fejezet mutatja be.

Egy faállomány lehetséges fatermésének mennyiségét és minőségét nagyban meghatározzák annak belső tulajdonságai. Ezek alatt érthetjük a genetikai állományt, azaz hogy a jelenlegi állomány egyedei milyen jó vagy rossz tulajdonságú egyedek utódai, illetve azt, hogy a faállomány magról kelt csemetékből, vagy gyökérről, esetleg tuskóról fakadt sarjakból jött-e létre. Mag eredetű állományokról akkor beszélünk, ha az erdő természetesen hullott, vagy mesterségesen vetett magról, mesterségesen ültetett csemetéről, vagy dugványról jött létre. Ezzel szemben sarj eredetűnek nevezzük azokat az állományokat, amelyek szándékolt gyökérszagatás által létrejövő gyökérsarjak, vagy természetesen keletkező tuskósarjak útján jöttek létre. A mag eredetű állományok képesek kihasználni a fafaj és a termőhely fatermésének mennyiségi és minőségi lehetőségeit, és ugyanez mondható el az egészséges, életerős állományok letermelése után végzett gyökérsarjasztatással felújított (jellemzően akác) faállományokról is. A tuskósarjak – az élőbakkal ellentétben – mivel nagy gyökérfelület táplálja őket, kezdetben gyors növekedést produkálnak, de később ez az élőnyűk elolvad. Emellett egyrészt a tuskók korhadása miatt számos egészségügyi problémával küzdenek, másrészt jellemzően tükörhajlott törzsalakot vesznek fel, amely alakhi hibának számít, és ezért korlátozza a kitermelhető választékok körét.

A faállományon kívüli legfontosabb tényező, hogy az adott fafaj a neki megfelelő termőhelyen található-e. Amennyiben a termőhelyi tényezők túlrosszak (például sekély talaj, rossz vízgazdálkodás, száraz és meleg klíma), a faállomány fahozama alacsony és a törzsalak jellemzően görbe, csavarodott. Emellett igen gyakori, hogy a lassú növekedés és az ezzel együtt járó lassú törzsfeltisztulás erős oldalágakat, és ezek elhalásával nehezen benívesíthető ágcsomókat eredményez, ami a faválasztékokon korhadó ággyökcsök képében jelentkezik.

Amikor a fafaj a termőhelyi igényénél kedvezőbb feltételek közé kerül, például mély és termékeny talaj és bőséges vízellátás, a faállomány fahozama

az átlagosnál jobb, azonban mini ségi választékok mégsem mindig termelhetők, mivel a fa szerkezete ilyenkor sok esetben fellazul, az évgyőrök távol kerülnek egymástól, eloszlásuk egyenetlenné válik, és ez a legigényesebb felhasználási területeken nem megengedhető.

A faállomány kora értelemszerűen meghatározza, hogy a faállomány milyen méretekkel rendelkezik, és ennél fogva azt is, hogy mely választékok termelésére nyílik lehetőség. Természetesen a még nem vágásérett állományokban végrehajtott beavatkozások első sorban a kisebb méretű, rossz alakú, beteg és fahibákkal rendelkező faegyedeket érinti, és emiatt a választékszerkezet nagy részét többnyire az alacsony értékű rostfa, papírfá és tűzifa teszi ki. Ugyanígy egészségi problémákkal kell számolni a túltartott erdő állományok (különösen a gyorsan növekvő akác és nemesnyár faültetvények) esetében, amelyek gyorsan elveszítik életerejüket, az ennek következtében fellépő betegségek pedig utat nyitnak a fatestet rontó gombák számára, és a faanyag mini sége rohamosan csökkenni kezd.

4.2. Fafajok jellemző választékai

4.2.1. Bükk

A bükk legfontosabb választéka a lemezipari rönk és a főrésrönk. Ezeknek a választékoknak a piaca igencsak változékony, de mivel a fő felhasználási területe a bútoripar, általánosságban elmondhatjuk, hogy értékes választékokról van szó. A jó termő helyen álló bükkösök nagy fatérfogatot produkálnak, és jó piac esetén nagyon nagy árbevételre lehet szert tenni.

A bükk faanyagának jellemző hibája az álgesztesedés (lásd 10. oldal), amely a rönkök közepén látható elszíneződés formájában jelenik meg. Kialakulásának okát még nem sikerült pontosan kideríteni, de tény, hogy minél idősebb az állomány, annál valószínűbb a megjelenése, és a fa keresztmetszetének annál nagyobb hányadát érinti. Az egészséges álgeszt a faanyag szilárdságát nem befolyásolja, azonban mind a főrésziparban, mind a lemeziparban esztétikai hibának számít, és emiatt értékcsökkentő tényező. A bútoripar megpróbál ugyan divatot teremteni az egyébként szép és változatos mintázatú álgesztes faanyagból készülő termékeknek, de ezek még nem befolyásolják jelentősen a mini ségi bükk választékok piacát.

4.2.2. Tölgy

A tölgyek közül a legfontosabbak a kocsányos és a kocsánytalan tölgy, ezekről lesz szó az alábbiakban, de rajtuk kívül előfordul a vörös tölgy és a molyhostölgy is. Mindkét itt kiemelt tölgy fajfa termésképességét és minőségét a terméshelyi erdősen befolyásolja.

A tölgy az egyik legtartósabb hazai faanyagfajta, amely nagyon szép és kedvelt mintázattal rendelkezik. Mindezek együtt azt eredményezik, hogy a bútorok és burkolatok (parketta, padló, lambéria) kedvelt alapanyaga nem csak beltéren, hanem kültéren is. Ezen kívül olyan minőség alapanyagot kívánó felhasználási területen, mint például a hordógyártás, igen keresett, igaz, ehhez a csaknem hibátlan alak mellett egyenletes és sűrű rost szerkezet is szükséges.

4.2.3. Cser

A cser – teljes nevén a csertölgy – a többi tölgygel ellentétben faanyagában nem tartalmaz csersavat, emiatt a kártevőkkel szemben kevésbé ellenálló, és így kültéri felhasználásra nem alkalmas. Emellett nagy problémát jelent, hogy a rossz terméshelyen álló cser állományok kis fatérfogatot adnak, és emellett nem ellenállók a törzset támadó csertaplóval szemben, ugyanakkor a jó terméshelyeken könnyen alakul ki fagyfű, amely a lemez- és fűrészipari felhasználást lehetetlenné teszi.

A cser kedvezőtlen tulajdonságai mellett az egyik legkedveltebb tűzifa, ezért a cser állományok értékét alapvetően a tűzifa aktuális ára határozza meg a legnagyobb mértékben.

4.2.4. Akác

Az akác az egyik leggyakoribb fajta hazánkban, amit a terméshelyi szembeni széles tűrőképességnek, a nagyon ellenálló faanyagának és a jó mézeli képességének köszönhet. Fája olajokat tartalmaz, ami egyrészt rendkívüli ellenállóságot eredményez, másrészt javítja az tüzelési tulajdonságokat, és enyhén nedvesen is jól ég.

A furnéripárban és a beltéri bútorok területén nem annyira népszerű, mint a tölgyek, bár újabban a gyökerezési eljárásokkal nagyon szép, trópusi hatású fatermékeket is készítenek belőle. Kültéren viszont szinte minden felhasználási célra alkalmas a kerti bútoroktól, a növénytermesztési

támrendszereken és a kerítéselemeken át a kézi szerszámnyelekig, így rengeteg termék készül belőle.

Mind a túl fiatal, mind az idősebb állományokban a tőzifa a meghatározó erdei választék. Fiatal korban rúdfa és karámfa termelhető, amelyeknek különösen a nagy erdőtelepítések idején van piaca, amikor a vadvédelmi kerítések vízszintes merevítéséhez nagy mennyiségben keresik. Túl idősen kitermelve – bár a faanyagának jelentős károsítója nincs még jelen – közepekorhad, a törzs palástja erősen bordásodik, és a túl nagy átméremi miatt a legjellemzőbb felhasználási célokra (oszlop, főrészáru) alkalmatlanná válik.

4.2.5. Nemesnyárok

A nemesnyár a nemesített nyárfajták összefoglaló neve, a leggyakrabban előforduló klónjai az olasznyár, az óriásnyár, a pannónia nyár stb. A nemesítés során az alaki tulajdonságok mellett a minél nagyobb fatermés elérése volt a cél, amellyel igyekeztek a nem kiszámú károsítóval szemben ellenálló fajták kiválasztására.

A nemesnyárokra általánosan jellemző, hogy puha faanyagukat sok kártevő támadja, és sokféle betegségre érzékenyek. Ezért csak jó termőhelyen, és intenzív talajápolással segítve elég ellenállóak, és csak ott képesek jó minőségű faanyagot produkálni. Az intenzív művelésbe bele kell érteni az elegendő növényterület gyéritése által biztosított és az ágnyeséseket is, amelyekkel egyrészt vastag, másrészt megfelelő hosszúságban ágtisztá törzset lehet nevelni.

Felhasználásuk egyik fő területe a lemezipar, amely hámozási rönköt igényel. A nyárok szolgáltatnak alapanyagot a gyufaiparnak és a különböző csomagolási termékekhez. Főrézipari felhasználásuk során elsősorban a raklapgyártáshoz használják fel. A kisméretű és/vagy alacsony minőségű farészeket papírgyártáshoz, vagy a (forgács és farost) lemeziparban hasznosítják.

A nemesnyár faanyagot korábban a fenyő helyettesítésére próbálták használni, így például tető szerkezetekben építették be, és más területen is felhasználták. Ezek a próbálkozások azonban nem voltak sikeresek, mert sem a környezeti hatásokkal, sem a károsító élőlényekkel szemben nem elég ellenálló.

4.2.6. Fenyő

A fenyőket azért vesszük egy csoportba, mert bár több, nagyban különböző faj is ide tartozik, területi elterjedésük és gazdasági jelentőségük nem indokolja, hogy részletesebben foglalkozzunk velük.

A szóba jövő leggyakoribb fenyőfajok az üde hegyvidékeken a lucfenyő és a vörösfenyő, a száraz homokvidékeken és kopárokon a feketefenyő, és mindkettőnél előfordul az erdőfenyő. Hegyvidéki fenyvesek hazánkban alig találhatók, jellemzően mesterséges erdősítések eredményei, amelyek a nem kedvező termőhely miatt egészségügyi problémákkal küzdenek. Az ilyen helyeken termő luc- és erdőfenyő, amennyiben még egészségesen sikerül kitermelni, nagyon jó minőségű faanyagot szolgáltatnak, amelyek épületszerkezetekhez, padló- és falburkolatokhoz, egyéb főrészaruk gyártásához és bányászati célra is felhasználhatók. A legjobb minőségű fenyőanyagot igénylő épületasztalos ipar számára, az ablak és ajtógyártáshoz azonban csak ritkán felelnek meg.

A száraz termőhelyen álló erdő- és feketefenyő állományok minőségi faanyagot nem szolgáltatnak, mert erdősen göcsösek, sok bennük a gyantatáska és szerkezetük gyenge. A legjobb minőségű választékaikból nem beépített deszka (zsaluzás) vagy raklap készíthető. A minőségénél és méreténél fogva másra nem használható farészek rost- vagy papírfát adnak.

5. A fakitermelés általános ismertetése

5.1. Jelölés és fatérfogat becslés

Az erdő állomány-becslésre azért van szükség, hogy a fakitermelés megkezdése előtt tisztában legyünk a várható famennyiséggel. Minél értékesebb faállományról van szó, annál fontosabb erre figyelmet fordítanunk, hiszen annál nagyobb értékű kell döntéseket hoznunk.

Minden fakitermelés előtt ki kell jelölnünk a kivágandó fákat. Tarvágás esetében a legegyszerűbb ez a feladat, mert csak a letermelendő terület határait kell egyértelműen kijelölni. Más esetekben, például gyérítésekben nagyon fontos, hogy a kivágandó fák távolról látható módon legyenek megjelölve, például színes festékkel, vagy szalaggal. A jelölések egy irányba nézzenek, máskülönben a fakitermelőknek úgy kell felkutatni őket, ami nagyon megnehezíti a munkájukat. Amikor csak a megjelölt egyedek kivágása történik, ajánlatos jelet tenni nem csak a törzsre, hanem a fa tövére is, mivel az majd a kivágás után is ott fog maradni, és így visszaellenőrizheti, hogy a fakitermelő valóban a tervezett munkát végezte-e el.

A becslést ajánlott minden esetben gyakorlott szakemberre bízni, ugyanis apró hibákkal nagyot lehet tévedni a végeredményről. A faállományt feletti fatérfogatának becsléséhez szükség van a fák mellmagasságban mért átmérőjére és a magasságukra. Amikor a törzsek jelölésére szükség van, akkor ezen méretek mérése a jelöléssel egy menetben történik. Tarvágásokban is meg lehet mérni minden fát, de nagy terület esetén ez nagyon sok munkát jelent, ezért rendszerint mintavételezés történik, és a kijelölt fél vagy egy hektáros méretű, az érintett terület eltérő pontjain felvett mintaparcellákon végzik el a méréseket. Ennél kifinomultabb mintavételi eljárások is léteznek, ezeket azonban itt nem célunk ismertetni.

A faegyedeket fafajonként 2 cm ugrásokkal átmérő kategóriákba soroljuk, és ezekhez a kategóriákhoz meghatározzuk az átlagmagasságokat. Ezután minden fafaj minden kategóriájára táblázatokból kikeressük az egy egyedre vonatkozó fatérfogatot, és ezeket beszorozva a kategóriába eső törzsszámmal, majd a fafajonként kapott eredményeket összegezve kapjuk az erdő állomány fatérfogatát.

Az így kapott érték, az a faállományban található t_1 feletti fatérfogat (ún. bruttó fatérfogat). Erről tudnunk kell egyrészt, hogy ez nem a teljes eladható fatérfogat, mivel a nem használható farészeket (mint például az ágak) is magában foglalja. Másrészt még a választékszerkezetet is becsülnünk kell annak érdekében, hogy pénzügyi kalkulációt végezhessünk.

A választékszerkezet becslése legegyszerűbben úgy történhet, hogy a lábon álló fákon – gyakorlott szakember közreműködésével – szembecsléssel végezzük a választékolást, és kiszámoljuk, hogy a fatérfogat milyen arányban oszlik meg a választékok között. A választékeloszlás teljes fatérfogatra vetítésekor először a teljes fatérfogatot csökkenteni kell a fakitermelési veszteséggel és a vékonyfa térfogatával, majd a nem sarangolt választékok esetében le kell vonni a kéregtérfogatot is. Ezeknek a levonásoknak a mértékére léteznek méréseken alapuló táblázatok.

5.2. A fakitermelés lépései

A fakitermelés a legveszélyesebb munkák közé tartozik nem csak az erdőgazdálkodásban, hanem általában is, ezért nagyon fontos, hogy csak megfelelő szakképzettséggel, megfelelő eszközökkel és megfelelő védőöltözetben végezzünk fakitermelést saját érdekünkben!

A fakitermelés első lépése a döntés, amely során az ott tartózkodók biztonságára után arra a legfontosabb figyelni, hogy se az esetlegesen visszamaradó erdőállomány, se az esetlegesen meglévő újulat ne sérüljön az elkerülhetetlen mértéken túl. Ritkán ugyan, de magas fák esetében és szabdaltszerű terepen előfordulhat, hogy a ledöntött faanyag a becsapódáskor károsodik, eltörik, vagy repedések keletkeznek benne. Gyakoribb az az eset, amikor a döntésvágás során túl vastag döntéslécet alakítunk ki, és az emiatt keletkező feszültség hatására a fatörzs a döntés közben felhasad, vagy egy ún. szakáll a fatörzs közepéből kiszakad. Amellett, hogy az ilyen döntés nagyon balesetveszélyes, a törzs károsodása miatt nagyon nagy kárt is okoz.

A ledöntött fát legallyazzák, azaz az 5 cm-nél vékonyabb ágakat eltávolítják, és így egy ágazott fatörzset kapunk. Fontos, hogy a vágások szorosan a törzs mellett történjenek, hogy az ággöcsök a fatörzs palástjába belesimuljanak. Fenyők esetében a fatörzs egyenes, elágazásmentes, lombos fajok esetén fafajtól függően elágazó ágas-bogas törzset kapunk.

Általában elmondható, hogy a fatörzs mozgatása egyszerűbb és olcsóbb egy darabban erős gépekkel, mint darabokban kis gépekkel, esetleg kézzel. Sőt, a legegyszerűbb, ha minél kevesebbet kell mozgatni. Ezért olyan helyeken, ahol a domborzat és a talaj állapota megengedi, hogy a szállító járművek bejárjanak a vágástérre, ott a fatörzseket helyben (tímellett) hossztolják, azaz kijelölik a leendő választékokat, darabolják, és választékonként sarangba vagy máglyákba gyűjtik, és itt történik a számbavétel, illetve innen indul a szállítás.

Amennyiben nem lehet a vágástérről szállítani, a fát ki kell mozgatni (közéltíteni) rakodóra. A közéltítés történhet egészben (ún. hosszúfában), amikor a fatörzset a rakodóra vontatják, és ott történik a hossztolás, darabolás és felkészítés folyamata. A hosszúfás közéltítésre sem nyílik mód mindenhol, hiszen ha van visszamaradó állomány (pl. gyérítésben, vagy védeni kell az újulatot), akkor ez csak a már feldarabolt választékok kihordásával lehetséges. Erre kisebb-nagyobb kihordó szerelvények állnak rendelkezésre, amelyek fordulékonyak, és kímélik a talajt, így az erdőben csak minimális kárt tesznek.

A fakitermelés záró mozzanata a vágástér takarítás és a szállítási utak rendbetétele. A vágástér letisztítása véghasználatokban azért szükséges, mert e nélkül az erdő felújításakor az ültetést és az ápolásokat nem lehet elvégezni. Gyérítésekben lehet, hogy a következő erdészeti munkáig a visszamaradó ágak elbomlanának, de fenyő állományokban például tűzveszélyesek, és ezért feltétlenül el kell távolítani.

A vágástakarítás abból áll, hogy a vágástéren található ágakat és hulladékot felaprítják és szétterítik, vagy rosszabb esetben aprítás helyett elégetik. Olyan esetekben, amikor az erdő felújítás előtt a területet kiteskózzák, akkor majd a tuskózással együtt gyökérfésővel vagy tolólappal halmokba (tuskósorokba) rendezik. A jó tűzifát adó erdőben a vágástéren még az ágfa is értékes, ezért azt érdemes összegyűjtenünk, és egyúttal a területet is megtisztítjuk.

A szállítási útvonalakon a gépek különösen agyagos talajon erős időben nagy károkat okozhatnak, ezeket legvégül helyre kell állítani a további használhatóság érdekében.

5.3. Fakészlet-felvételezés

A kitermelt fa felvételezése választékonként történik. A tűzifát, a rostfát és a papírfát sarangokba készítik fel. A sarang támfák közé rakásolt farakat, amely jellemzően 1 m hosszúságú választékból készül, magassága 1 vagy 1,35 vagy 1,7 méter, hosszúsága pedig általában 10 méter.

Az 1x1x1 méter befoglaló méretű sarang az 1 örméter. Mivel a sarangban a fadarabok nem illeszkednek tömören egymáshoz, ahhoz, hogy tömör köbmétert kapjunk, váltószámot kell használnunk. Bár az, hogy hány örméter ad ki egy tömör köbmétert, függ az adott sarangban levő fák átlagos átmérőjétől, göcsösségétől, sőt, hosszától is, azt mondhatjuk, hogy általában 1,7x1x1 méter egyezik meg 1 köbméterrel. Kisebb átmérő és kevesebb göcs esetén 1,6, ellenkező esetben, illetve 2 méter hosszúságú választékok esetén 1,8 a váltószám.

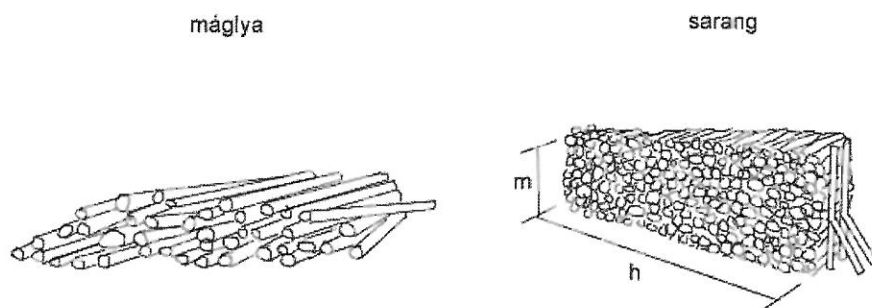

2. ábra: Máglya és sarang sematikus rajzai

Az egyszerűség kedvéért a sarangokat sokszor nem 1 méter, hanem 1,7 méter magasra (vagy az aktuális választékra vonatkozó váltószám szerinti magasságra pl.: 1,6 vagy 1,8 méter magasra) rakják, így ezekből az 1 méter széles, és 1,7 méter magas sarangokból 1 méter hossznyi felel meg 1 köbméternek.

Mivel a kézi rakásolás ilyen magasan nehéz és veszélyes, gyakran használatos az erdei örméter, amely 1,35x1x1 méteres sarangot jelent.

Mindegy azonban, hogy a sarang milyen névleges magassággal rendelkezik, ha az értékesítés nem örméter vagy erdei örméter alapján történik, mivel ilyen esetekben mindig ki kell számítani a tömör köbmétert. Ilyenkor lemérjük a sarang magasságát és hosszát, valamint ellenőrizzük, hogy a

sarangolt választékok hossza, azaz a sarang szélessége megfelel-e? A sarang magasságának méréséhez meg kell állapítani annak tetejét, ami nem a legfelső fadarabok teteje, hanem annál valamivel lejjebb van. Úgy állapítjuk meg, hogy a felső fadarabok tetejét gondolatban levágjuk és ezekkel a levágott részekkel a fadarabok közötti réseket kitöltjük. Az így létrehozható elméleti magasság a sarang magassága.

A sarangokat mérés után megjelölik, mégpedig úgy, hogy a sarangban levő legfelső fadarabokat oldalról, a vágáslapjukon egy folyamatos vonallal megfestik. Ezzel ellenrizni lehet, hogy a sarangot a megmérés után nem bontották-e meg.

A nagyobb és értékesebb választékokat máglyákba rakják, amelyek lényegében szabálytalan halmok. Ez azért nem okoz problémát, mert ezeket a választékokat egyedileg veszik számba. Ha a felméri választékok azonos hosszúságúak, akkor csak a rönkök kéreg nélküli csúcsátmérőjét (a vékonyabbik vége) kell megmérni. A hossz és az átmérő függvényében ún. rönkköböző táblázatból kereshetjük ki a rönkök térfogatát. Ilyen táblázatra adunk mintát a 36. oldaltól. Ha a rönkök nem azonos hosszúságúak, akkor a hosszt is egyedileg le kell mérni, de annak figyelembevételével, hogy a rönkök hosszúsága csak meghatározott ugrásokkal növekedhet (például 1 m, vagy 1,2 m), és ezen felül is rá kell hagyni a két végén néhány centiméter vastagságú ún. védi korongot.

A rönkök vágásfelületére fel kell írni a megállapított térfogatot annak érdekében, hogy a későbbi vitás esetekben kiderüljön, ha szisztematikusan tévedett a felvételező. Emellett a nagyon értékes rönköket egyedi azonosítóval is el szokás látni, aminek segítségével a feldolgozásig terjedő értékesítési láncban nyomon követhető.

5.4. Tárolás és szállítás

Az erdei választékokat a felkészítés helyén kialakított sarangokban vagy máglyákban tárolják. A tároláskor részint arra kell figyelni, hogy egyes fafajok, például a fenyő és a bükk fülledékenyek, azaz gombatámadásokra érzékenyek. Mivel a gombafertőzés a faanyagot elszínezi, ezért rontja annak felhasználhatóságát és ezzel az eladhatóságát is. Fontos ezért, hogy a vegetációs idő szakban termelt, és emiatt nedves faanyagot sokáig ne tároljuk, hanem mielőbb szállítsuk el.

A tárolás másik nagy problémája, hogy a fakészletünket a fatolvajok ellen védeni kell, mert még a lábon álló erdőt is képesek kifosztani, a már kivágott fát pedig méginkább egyszerű elvinni, hiszen nem kell hozzá motorfőrésszel zajongani. Emiatt vagy éjjeli őrrel kell alkalmazni, vagy meg kell szervezni a folyamatos szállítást, hogy csak minimális mennyiség maradjon az erdőn felügyelet nélkül. Gyakran alkalmaznak olyan megoldást is, hogy a vágás alkalmas szervezésével, és a rakodó megfelelő elhelyezésével, a munka végén néhány fa ledöntésével el tudják zárni a rakatokhoz vezető utakat, ezzel megakadályozzák, hogy este szállítójármővel oda lehessen állni, reggel pedig ezeket a fákat készítik fel először.

A fa közúti szállításakor, amennyiben az bérfuvarozás formájában történik, a szállítmányt fuvarlevéllel kell kísérni. Ez az okmány tartalmazza:

- a fuvaroztató és a fuvarozó megnevezését,
- a jármő rendszámát és a gépjármővezető nevét,
- a szállított faválaszték megnevezését és természetes mértékegységben megadott mennyiségét (m^3 vagy db),
- az áru átvételének és kiszolgáltatásának helyét és idejét,
- az indulás, a megállások, és a célállomás megnevezését és a vonatkozó időpontokat a fel- és lerakodás jelölésével,
- az útvonalat, a kilométeróra állást,
- a terhelt és terheletlen kilométer-teljesítményt.

Emellett az erdészeti termékekre külön rendelkezések is vonatkoznak, amelyek szerint a szállított fa eredetét is igazolni kell az alábbi adatok feltüntetésével:

- erdőgazdálkodó megnevezése, székhelye,
- az erdészeti termékek fajtája és mennyisége, valamint a külkereskedelmi forgalomba kerülő termék esetén a nemzetközi kötelezettségvállalásnak megfelelő tanúsítvány,
- a szállítmány származási helye,
- a szállítás időpontja.

A szállításra vonatkozó jogszabályi előírások megváltozhatnak; az itt leírtak a kiadvány írásakor hatályos rendelkezéseken alapulnak.

5.5. A fakitermelések felügyelete

A fakitermelés – még a gyérítések esetében is – az erdő évtizedes növekedésének végeredménye. Nagy értékű a faállomány életében, ezért a munkákat felügyelni kell. A felügyelet egyrészt a tulajdonos és a gazdálkodó részéről történik a fakitermelést kivitelezési irányában. Tekintettel arra, hogy nekik általában nincs sem szakismeretük sem gyakorlatuk, helyettük egy szakirányító látja el ezt a feladatot. A szakirányító ellenőrzi, hogy a fakitermelés szakszerűen történik-e, nem károsodik-e az erdő talaja, az újulat vagy a visszamaradó faállomány, kihozzák-e a legértékesebb választékokat, nem pazarolnak-e, megfelelő-e a tuskómagasság, a kijelölt fákat vágják-e stb. Igen gyakran a szakirányító nem csak ellenőrzi a fakitermelést, hanem a lebonyolításában is részt vesz. Ekkor a fentiek mellett végzi a hosszto-
lást, a készletek felmérését, szervezi a szállításokat és közvetíti az értékesítésben is.

A tulajdonos és a gazdálkodó érdekei mellett a fakitermeléshez közérdekek is kötődnek. Ezek a közérdekek bár nincsenek nevesítve jogszabályokban, vagy csak nagyon általánosan, azt jelentik, hogy a termő földek jó karbantartása, és termő képességük megőrzése nemzeti érdek. Ez természetesen összhangban áll a tulajdonos érdekeivel is, ezért a kivitelezés hatósági ellenőrzése részben a területet is szolgálja.

A hatóság a fakitermelések során azt ellenőrzi, hogy az engedélyezett területen és gyérítések esetén az engedélyezett eréllyel (mértékben) történ-e a fakitermelés. Ellenőrzi, hogy az üzemtervi elírásoknak eleget tettek-e, az esetlegesen elírt technológiai korlátozásokat betartották-e, az újulat és a visszamaradó faállomány a szükségesnél nagyobb kárt nem szenvedett-e.

6. Faértékesítési módok

6.1. Az eladó által kitermelt fa értékesítése

A faértékesítés évtizedekkel ezelőtti klasszikusnak nevezhető formája a választékonkénti értékesítés volt. Ilyenkor a választékok kitermeléséről és felkészítéséről az eladó gondoskodik, és általában a különböző választékokat különböző vevőknek adja el, nagy mennyiség esetén akár többnek is.

Ehhez az értékesítési formához az eladónak teljesen felkészültnek kell lenni az erdészeti szakmai kérdésekben, és ismerni kell a fapiac aktuális lehetőségeit. Az eladónak meg kell tudni határozni, hogy az adott állományból milyen választékokat termeltet a fakitermelés kivitelezésével, ehhez pedig ismernie kell az egyes választékok méret- és miniségkövetelményeit. Természetesen csak olyan választékok jöhetnek számításba, amelyek az adott állományban az értékesítéshez elegendően nagy mennyiségben keletkeznek, túlságosan kis mennyiség esetén ugyanis, ha akad is rá vevő, a kis tételű szállítás nem lesz gazdaságos.

A megfelelő piaci információk az eladó számára nélkülözhetetlenek, ami alatt érteni kell egyrészt a potenciális felvásárlók ismeretét, és azt is, hogy éppen milyen választékokra van kereslet, és mi az, amit éppen nem igényel a piac.

Az elmondottak alapján tanácsos, ha az eladó a fakitermelés előtt megállapodást köt a felvásárlókkal, és legalább a kitermelendő mennyiség nagy részét szerződéssel leköti. Ennek a biztonságon túl az az előnye is megvan, hogy a választékok méret- és miniségkövetelményeit a vevővel előre lehet egyeztetni, amivel az üzletmenet gördülékenyebbé tehető. Egyes különleges és általában kis mennyiségben előforduló választékoknál, mint például az erdei gyümölcsfák rönkjei, vagy kifejezetten egyenletes szövetű, és ezért nagy értékű rönköknél mindenképpen előre kell vevőt keresni, mert ezek értékesítési piaca szűk, vevő nélkül pedig a nagy érték ellenére sincs értelme a termelésnek.

Eladáskor a vevő ellenében az áru miniségét, ami nem feltétlenül az erdei rakodón történik, sarangolt választék esetében gyakoribb a leszállításkori szemrevételezés. Mivel a főrészt és lemezipari rönkök árát a miniség nagyban befolyásolja, ezért ezeket a választékokat a vevő (rönkátvevő) a

rakodón megnézi, és ott a helyszínen ad árajánlatot. Ehhez gyakran van szükség arra is, hogy a rönköket daruval megemeljék, és egyedileg szemrevételezzék. Ez a módszer bár nagyon aprólékosnak tönhet, a későbbi minőségi kifogások megelőzhetőek ezen a módon.

A választékok szállításának részleteiről minden eladás esetében meg kell állapodni.

A választékonkénti értékesítéskor az eladó gondoskodik a kitermelésről, a felkészítésről, a vágástakarításról és az erdő felújításáról, illetve a fakitermeléssel és erdő felújítással kapcsolatos hatósági eljárásokban is részt kell vennie.

Az erdőgazdálkodók a legtöbbször önmaguk nem rendelkeznek elegendő ismerettel egy fakitermelés lebonyolítására, ezért gyakori az a megoldás, hogy olyan erdőszakember közvetítéssel szolgáltatását veszik igénybe, akinek jó kapcsolatai és gyakorlata van ezen a téren. Ilyenkor általában az a szakirányító látja el ezt a feladatot, aki egyébként is felügyeli az erdőgazdálkodó területén zajló munkák szakszerűségét. Természetesen ebbe a szakirányítási munkába nem feltétlenül tartozik bele a fakitermelések levezénylése és az értékesítés megszervezése, ezért ez külön megállapodás tárgya kell, hogy képezze, és általában annak megfelelően külön díjazást is igényel.

A választékonkénti értékesítés egyik formája, amikor a vevő a teljes kitermelt mennyiségre ajánlatot tesz, amit „ömlesztett” értékesítésnek neveznek, bár az egyes választékokat ilyenkor is külön-külön készítik fel és veszik számba. Ennek az értékesítési módnak csak akkor van jelentősége, amikor viszonylag kevés számú választékot termelnek, és a sarangolt választékok (tőzifa, papírfa stb.) nehezen adhatók el, de a fakitermeléskor szükségszerűen keletkeznek, hiszen másra nem használhatók. Ilyenkor a vevő az alacsonyabb értékű választékokat csak a magasabb értékűekkel együtt hajlandó megvenni és így az egész tételre egyben adja meg az ajánlatát.

6.2. Faértékesítés, ha a fakitermelést a vevő végzi

Amikor az eladó a fát úgy adja el, hogy annak kitermelése a vevő feladata, tehát a vevő szervezi meg a fakitermelést, a határozza meg a termelendő választékok körét, és a gondoskodik a szállításról is, azt lábon ér-

tékesítésnek nevezzük. Az elnevezés onnan származik, hogy egy egyösszegő vételárról még akkor megegyeznek, amikor a faállomány áll, azonban ez nem mindig ebben a klasszikus formában jelenik meg, lehetséges változatait az alábbiakban ismertetjük.

Ezzel az értékesítési móddal kapcsolatban korábban sok kritika fogalmazódott meg, kifogásolva, hogy az erdőgazdálkodó kiengedi kezéből az erdőgazdálkodás egyik kulcsfeladatát, a fakitermelést, és így az értéktérítési döntéseket (milyen választékot termeljek, és kinek adjam el?) más veszi át tőle, amivel értelemszerűen a nyereség egy részéről is le kell mondania. Ugyanakkor kifejezetten ajánlott ez az értékesítési mód azon erdőgazdálkodók számára, akik sem az erdőgazdálkodási szakmai ismeretekkel nem rendelkeznek, sem a fapiac aktuális lehetőségeit nem ismerik. Ilyen esetekben fontosabb a fakitermelés értékének biztonságos realizálása, mint annak maximalizálása.

A lábon értékesítés klasszikus esetében a megállapodás egy adott erdő-részletre szól, amelyet a vevő szemrevételez, megbecsüli a benne található famennyiséget, és ad egy egyösszegő árajánlatot. Később, mind a minőség, mind a mennyiség és a piaci feltételek tekintetében is a kockázatot a vevő vállalja, az eladó erre vonatkozó kifogást nem fogad el. A fatérfigat meghatározására közösen elfogadhatják az üzemtéri adatokat is, ám ennek nincs jelentősége akkor, ha több ajánlatot is kér az eladó, hiszen a pénzügyi tényezők közül az egyösszegő ajánlat fog számítani.

A lábon értékesítés egyik ritkán alkalmazott módszere, amikor a fakitermelést a vevő végzi, de az ajánlata nem egyösszegő, hanem kitermelt nettó m³-re vonatkozik, és fizetése a felkészített faanyag után történik. Ezzel a módszerrel ki lehet zárni az álló faállomány fatérfigat-becslésének pontatlanságát. Lényegében ez is egy ömlesztett értékesítés annyi különbséggel, hogy a kitermelés a vevő feladata. Ez a módszer magában hordozza azt a veszélyt, hogy a vevő ilyenkor a faállomány teljes értékének kiaknázását kevésbé tartja fontosnak az elvárhatónál, hiszen csak a felkészített faanyagért fizet, és így számára csak a „nagyja” kitermelése fontos. Ugyanennek az eljárásnak további finomítását jelenti, ha a felkészített faanyagot választékonként árazzák be. Ez lényegében ugyanaz az eset, mintha klasszikus választékonkénti értékesítés történne, azzal a különbséggel, hogy a kitermelést a vevő végzi, és ugyanúgy fellép az elnagyolt választékolás veszélye, mint az előbbi esetben.

7. Szerzői dési feltételek

A különböző szerzői dési típusokra a mellékletben mintákat közlünk, itt most azokat a szempontokat emeljük ki rövid magyarázattal, amelyeket mindenképpen meg kell fontolni, amikor a megállapodást megkötjük.

A szerzői déseket mindig írásban rögzítsük!

7.1. Fakitermelési vállalkozói díj

A fakitermelésekre vonatkozó szerzői désekben mindig rögzítsük, hogy a felek a kitermelésre szánt állományt, illetve fákat egyértelműen megjelölik, és le kell írni, hogy a jelölés milyen módon (festés, kéreghántás stb.) történt, valamint azt, hogy a vágástéren kívüli, vagy a vágásra ki nem jelölt fák kivágásából származó károkat milyen módon rendezik.

Ajánlott, hogy a szerzői dési tartalmazza, hogy a munka- és tűzvédelmi, valamint egyéb biztonsági előírások betartásáért a munkavégző felel.

Szerzői dési keretében érdemes rendezni azt is, hogy az erdőgazdálkodónak dolgozó szakirányítónak a fakitermelést végző felé milyen jogkörei vannak, és a szakmai követelmények elleni részére, illetve betartatására is jogosult.

A szerzői dési keretében javasolt megállapodni továbbá:

- a felkészítés helyében,
- ki végzi a vágástakarítást,
- a vágástérről mekkora átmérőig szükséges kiközelíteni és felkészíteni a faanyagot,
- mekkora tuskómagasság fogadható el,
- ki végzi a készletek részét,
- milyen módon rendezik az újulatban, a visszamaradó faállományban, vagy a talajban keletkezett károkat, és
- ki végzi a szállítási utak rendbetételét.

Természetesen ki kell kötni az árat, amelyet a kitermelt és felkészített vastag (5 cm feletti) faanyag nettó térfogata (nettó m³) után kell fizetni. Ez lehet a termelt választékonként különböző is (lásd: 8.1. fejezet). Rögzíteni kell a fizetés formáját, ütemezését, és a fizetés alapjául szolgáló kitermelt fatérfogat felvételezésének körülményeit.

7.2. Faválasztékok értékesítése

A faválasztékok értékesítésekor a legfontosabb az árak rögzítése, a fizetés ideje, módja, és annak kikötése, hogy az áru átvétele hol történik, azaz hogy az eladónak kell-e leszállítania az árut. Rendezni kell azt is, hogy ha ugyanaz a vevő többféle választékot vesz, akkor mi a biztosíték arra, hogy nem csak az értékesebb árut szállítja el, és nem marad ott az értéktelenebb, amire aztán nehéz lesz önmagában vevőt találni, miközben az értékesebb választékból esetleg éppen azért adtunk kedvezményt, mert vesz mellette kisebb értékűt is.

7.3. Lábonálló fa értékesítése

Mivel a lábon értékesítéskor a vevő végzi a fakitermelést, a 7.1. pontban leírtakat figyelembe kell venni.

Ritkán alkalmazzák, de előfordul, hogy a vevő elvállalja az erdő terület felújítását is, amivel kapcsolatban nyilván meg kell állapodni arról, hogy mikor tekinthető az erdő felújítás befejezettnek, és a területet a vevő mikor adja át.

Rendelkezni kell a vételárról, a fizetés idejéről és módjáról, esetleg ütemezéséről, ha nem egyösszegben történik. Ha szükséges kaució és védi ár (lásd: 8.3. pont) alkalmazásáról is írásban kell megállapodni.

8. Ösztönzi k, biztosítékok és versenytechnikák

Mivel a fa értékesítésekor nagyon nagy értékek cserélnek gazdát, és nagyon sokszor ezt a tapasztalatlan tulajdonosok és gazdálkodók bonyolítják, ez jó terep a rosszhiszemű csalók számára. Ezért mindenkinek azt javasoljuk, hogy akkor is az ismert, közelben lakó, elérhető és kipróbált becsülető partnert válassza, még ha valaki jobb, vagy lényegesen jobb pénzügyi ajánlatot tesz is. Különösen akkor legyünk óvatosak, ha a jó ajánlat mellé a közelebbi nem ismert partner nem vállalja az alább is részletezett biztosítékok nyújtását. Ezek a mesés ajánlatok ugyanis rendszerint nem egyebek, mint egyszerű csalétkék, és szinte biztos, hogy aki az ajánlatot tette, lóvá akar tenni bennünket. Saját érdekünkben tiszteljük az erdészeti vállalkozók hírnevét és referenciáit!

Az alábbiakban olyan ösztönzi ket és biztosítékokat ismertetünk, amelyekkel érdekeinket érvényre tudjuk juttatni.

8.1. Differenciált fakitermelési díj

A fakitermelés díját a legegyszerűbb esetben a kitermelt és felkészített fatérfogat alapján fizetik. Ez magában foglalja a kitermelendő fák döntését és felkészítését, és alapesetben nem értjük bele a vágástakarítást.

A fakitermelések esetén nagyon fontos, hogy a kivitelező érdekelt legyen a gondos munkavégzésben, amelynek egyik fontos területe a minél nagyobb értékű választékok termelése. Erre a célra szokásos alkalmazni a differenciált fakitermelési díjat. Eszerint a magasabb értékű választékokért, a különböző rönkökért magasabb, a sarangolt választékokért alacsonyabb fakitermelési díjat fizetnek.

Ugyanilyen fontos területe a megfelelő érdekeltség megteremtésének az, hogy a vágásterületet a fakitermelő megfelelő állapotban adja át. Kritikus pontok a talaj állapota, a tuskók magassága és az, hogy a vágástéren felkészítetlenül csak az 5 cm-nél vékonyabb ágak maradjanak. Erre mindenképpen fel kell hívni a fakitermelő figyelmét, és ki kell kötni, hogy hiányosság esetén a fakitermelési díj egy előre meghatározott részének visszatartásával kell számolnia.

8.2. Előrefizetés és szállításkori fizetés

Akárki veszi is meg a fákat, neki a minél későbbi fizetés az érdeke, hiszen ha például kereskedőről van szó, akkor először is megpróbálja to-

vábadni, és ha már megkapta a pénzét, majd abból fizetni. Ez azonban csak a már régóta meglévő kereskedelmi kapcsolatokban szokásos, ismeretlen partnerekkel nem ajánlott.

Vevő és eladó számára is elfogadhatónak kell lennie annak a megállapodásnak, hogy a fizetés legkésőbb a faanyag szállításakor történjen. Ez gyakran úgy zajlik, hogy a szállítókamion sofijére adja át a pénzt, átveszi a fizetés bizonylatát, és elszállítja a kifizetett mennyiséget.

Lábon értékesítés esetén a szállításokat nem tudjuk ellenőrizni, legfeljebb megközelítőleg a munka előrehaladását. Ilyen esetben, ha csak az eladott faállomány nem túl nagy, a vételárat egyösszegben előre szokták kérni, vagy ha két-három részletben történik is a fizetés, a fizetés mindig megelőzi a tényleges letermelést.

A fokozatos fizetés esetében figyelni kell arra, hogy a fizetési részletekhez tartozó letermelési faállomány-részek értékükben illeszkedjenek. Előfordulhat ugyanis, hogy először letermelik a nagyobb értékű, vagy könnyebben termelhető állományrészt, ki is fizetik, elő is szállítják, a ki nem fizetett részeket pedig otthagyják. Természetesen ilyenkor a már letermelt állományrész értékesebb, mint amennyit fizettek érte, az otthagyottért pedig nem fogunk olyan árat kapni, mint a még egész faállományra megállapított átlagár volt. Ilyen esetek kivédésére alkalmas a védi ár és a kaució. (lásd a következő pontot)

8.3. Kaució, kötbér és védi ár

Amikor munkát rendelünk meg (például fakitermelést) akkor a fizetés utólag történik. Ilyenkor, ha kifogásolunk valamit a munkavégzéssel kapcsolatban, akkor természetesen lehet segítségünk van a fizetést addig megtagadni, amíg az előre megállapodott, vagy az egyébként is elvárható módon elő nem végzik azt.

A fa értékesítésekor, amikor eladói helyzetben vagyunk, az előre fizetést kötjük ki. Sokszor azonban ez nem elég, ugyanis ha például az eladás lábon történik, akkor amellet, hogy az eladott értéket a vevő kifizesse, szükség van arra is, hogy a fakitermelés minőségére is anyagi ösztönző erőnk legyen. Természetesen a munkavégzés rossz színvonala nem csak a munka legvégén derül ki, hanem menet közben is láthatók a hiányosságok, amikor még az előre fizetésből származó előnyös pozíciónk meg-

van. De vannak olyan követelmények, amelyek csak a munka befejezésére vonatkoznak, és ha a kivitelező ezeket elmulasztja, akkor már nem lesz a kezünkben anyagi ösztönző eszköz. Ilyen például a szállítási utak rendbetétele és a vágástakarítás, amennyiben az a megállapodás szerint a fakitermelést végző feladata, és nem folyamatosan, hanem a végén egyszerre tervezi a kivitelező elvégezni. Ezekre az esetekre szokás kauciót kérni, amely kifogástalan munka esetén a kivitelezőnek hiánytalanul visszajár.

Általánosságban a szerződésekben vállalt kötelezettségek biztosítékként kötbért szoktak kikötni. A szerződések kötelezettje (pl. fakitermelési szerződés esetén a fakitermelő vállalkozó) az írásos szerződésben meghatározott pénzüsszeget tartozik fizetni abban az esetben, ha olyan okból, amiért felelős, nem, vagy nem a szerződésben foglaltak szerint teljesít.

Különösen gyakori, hogy a késedelmes teljesítés esetére határoznak meg egy napi összeget, amelyet a határidő túllépésétől a tényleges teljesítésig eltelt idő szak napjaira kell fizetni. Ennek lényege, hogy a szerződésben meghatározzuk a teljesítési határidőt, és kikötjük, hogy a határidő túllépése után minden nap mekkora összeget vonunk le a szerződéses összegből. A kötbér napi mértékének elegendően nagyoknak kell lenni ahhoz, hogy a szerződés partnernek ne érje meg a munka elvégzését halogatni.

A kötelezett abban az esetben nem kell, hogy a kötbért megfizesse, ha a késedelem rajta kívülálló és előre nem várható okok miatt következett be. Így például a kötbér fizetésére kötelezett nem hivatkozhat arra, hogy a szerződéses idő szak alatt az időjárás miatt nem tudott minden nap dolgozni, mert az előre várható, hogy lesznek ilyen napok. Ugyanakkor, ha a kérdéses idő szakban mindvégig árvíz alatt állt a munkaterület, akkor az kivételes eseménynek tekinthető. Amennyiben kötbér kikötése mellett döntünk, érdemes legalább azon időjárási események (pl. eső napok száma) rögzítése, amelyek esetén a kötbér alkalmazásától a felek eltekinthetnek.

A kötbér sajátossága még, hogy akkor is érvényesíteni lehet, ha a határidő elmulasztása miatt a kötbér jogosultjának tényleges kára nem keletkezett.

A szerződés nem teljesítésének esetére lábon értékesítés esetén az ún. védi árat használják. Ennek lényege, hogy a kialakított ár mellett kikötnek

egy második vételárat is arra az esetre, ha a vevő a munkát félbehagyná, vagy a határidőt túllépné. Ez az ár általában a rendes ár kétszerese. Alkalmazására egy példa, amikor a lábon eladott faállományban körülbelül bruttó 300 m³ fa vár letermelésre, amelyet 3 millió Ft-ért (tehát 10 ezer Ft/bruttó m³ áron) vettek meg, és ki is fizettek egyösszegben, kétszeres vételi ár kikötése mellett. Ha a munkát hozzávetőlegesen 100 m³ letermelése után abbahagyják, akkor a teljes 3 millió Ft vételárból 2 millió Ft (100 m³ x 20 ezer Ft) az eladónál marad, és a maradék illeti meg a munkát félbehagyó vevőt. Természetesen a már kitermeléssel érintett területet ilyenkor is az elvett megállapodásnak megfelelően kell átadnia.

8.4. Versenytechnikák

Az eladó számára az egyik legfontosabb szempont, hogy a fáját a legjobb áron adja el, akár választékban, akár lábon történik is az értékesítés. Ennek a legjobb módja, ha a vevőt megversenyeztetjük, és több ajánlatot kérünk ugyanarra a tételre. A kért ajánlatok számának természetesen háttérben az ésszerűség, ezért hacsak nem valami nagyon különleges árról van szó, és nincsenek bejáratott kapcsolataink, akkor két-három ajánlat kérése szokásos. Figyelni kell arra, hogy az ajánlatok bekérése előtt minden lényeges körülményt tisztázzunk, és minden ajánlattevőre azonos feltételeket támasszunk, mert az ajánlatok csak így lesznek összehasonlíthatóak.

Az értékesítés módjától (választékban vagy lábon) függetlenül alkalmazhatunk különböző ajánlatkérési módszereket. Az ajánlattétel lehet egyfordulós zárt, azaz minden érdeklődő megküldi az ajánlatát, és ezek közül lehet választani a legjobbat. Tarthatunk árverést is, amikor a legmagasabb licit választja ki a nyertest. Fontos azonban tudnunk, hogy árverést csak akkor szabad tartani, ha biztosak vagyunk abban, hogy az értékes választékunkra, vagy a lábonálló faállományunkra ténylegesen nagy a kereslet, mert ha a licit elindul, akkor a legmagasabb liciten akkor is el kell adnunk az állományt, ha annak nagyságával nem vagyunk elégedettek. Ha el akarjuk kerülni az ilyen kellemetlenségeket, akkor minimál árat kell kikötnünk, amit azonban a licit meghirdetésekor közölnünk kell. Tisztában kell lennünk azzal is, hogy az árveréseken előfordulhat, hogy a megjelentek egy csoportja megpróbálja a többieket megfélemlíteni, akik

ezért nem licitálnak tovább, és végül a leütési ár alacsony lesz, vagy az árverés eredménytelenül zárul.

Választékban történő értékesítés esetén az ajánlatokat a termelt választékok mindegyikére egyszerre kérjük. Számíthatunk arra, hogy az alacsonyabb értékű választékokat a magasabb értékűekkel együtt hajlandók csak a vevők megvenni, ahogyan azt a 6.1. pontban már ismertettük. A nagyobb értékű rönköknél pedig egyedileg, minden rönkre külön történik az ajánlattétel, ezért szükség lehet azok megemelésére is, hogy pontosan szemre lehessen vételezni őket.

Lábon történő értékesítés esetében az ajánlatot elég az egész kitermelendő mennyiségre egy összegben és nem egységnyi (1 bruttó m³) fatérfogatra kérni. Ezzel elkerülhető, hogy későbbiekben a fatérfogattal kapcsolatban a vevő kifogást emeljen, ami azért okoz nagy problémákat, mert a fatérfogat megállapítása egyébként is pontatlan, ha az állomány részben le van termelve, akkor pedig különösen.

1/a. melléklet: Rönkköbözői táblázat csúcsátmérő szerint – tölgyek

Hossz (m)	ÁTMÉRŐ (cm) – TÖLGYEK																		
	12	13	14	15	16	17	18	19	20	21	22	23	24	25	26	27	28	29	30
1,0	0,012	0,014	0,016	0,019	0,021	0,024	0,027	0,030	0,033	0,036	0,039	0,043	0,047	0,051	0,055	0,059	0,063	0,068	0,073
1,1	0,013	0,016	0,018	0,021	0,023	0,026	0,029	0,033	0,036	0,040	0,044	0,048	0,052	0,056	0,061	0,065	0,070	0,075	0,080
1,2	0,015	0,017	0,020	0,023	0,026	0,029	0,032	0,036	0,040	0,044	0,048	0,052	0,057	0,061	0,066	0,071	0,077	0,082	0,088
1,3	0,016	0,019	0,022	0,025	0,028	0,031	0,035	0,039	0,043	0,047	0,052	0,057	0,062	0,067	0,072	0,077	0,083	0,089	0,095
1,4	0,017	0,020	0,023	0,027	0,030	0,034	0,038	0,042	0,047	0,051	0,056	0,061	0,066	0,072	0,078	0,084	0,090	0,096	0,103
1,5	0,019	0,022	0,025	0,029	0,033	0,037	0,041	0,045	0,050	0,055	0,060	0,066	0,071	0,077	0,084	0,090	0,097	0,103	0,111
1,6	0,020	0,024	0,027	0,031	0,035	0,039	0,044	0,049	0,054	0,059	0,065	0,070	0,077	0,083	0,089	0,096	0,103	0,111	0,118
1,7	0,022	0,025	0,029	0,033	0,037	0,042	0,047	0,052	0,057	0,063	0,069	0,075	0,082	0,088	0,095	0,103	0,110	0,118	0,126
1,8	0,023	0,027	0,031	0,035	0,040	0,045	0,050	0,055	0,061	0,067	0,073	0,080	0,087	0,094	0,101	0,109	0,117	0,125	0,134
1,9	0,025	0,028	0,033	0,037	0,042	0,047	0,053	0,059	0,065	0,071	0,078	0,085	0,092	0,099	0,107	0,115	0,124	0,133	0,142
2,0	0,026	0,030	0,035	0,039	0,045	0,050	0,056	0,062	0,068	0,075	0,082	0,089	0,097	0,105	0,113	0,122	0,131	0,140	0,149
2,1	0,027	0,032	0,037	0,042	0,047	0,053	0,059	0,065	0,072	0,079	0,086	0,094	0,102	0,111	0,119	0,128	0,138	0,147	0,157
2,2	0,029	0,034	0,039	0,044	0,050	0,056	0,062	0,069	0,076	0,083	0,091	0,099	0,107	0,116	0,125	0,135	0,145	0,155	0,165
2,3	0,031	0,035	0,041	0,046	0,052	0,058	0,065	0,072	0,080	0,087	0,095	0,104	0,113	0,122	0,131	0,141	0,152	0,162	0,173
2,4	0,032	0,037	0,043	0,048	0,055	0,061	0,068	0,076	0,083	0,091	0,100	0,109	0,118	0,128	0,138	0,148	0,159	0,170	0,181
2,5	0,034	0,039	0,045	0,051	0,057	0,064	0,071	0,079	0,087	0,096	0,104	0,114	0,123	0,133	0,144	0,155	0,166	0,177	0,189
2,6	0,035	0,041	0,047	0,053	0,060	0,067	0,075	0,083	0,091	0,100	0,109	0,119	0,129	0,139	0,150	0,161	0,173	0,185	0,198
2,7	0,037	0,043	0,049	0,055	0,062	0,070	0,078	0,086	0,095	0,104	0,114	0,124	0,134	0,145	0,156	0,168	0,180	0,193	0,206
2,8	0,038	0,044	0,051	0,058	0,065	0,073	0,081	0,090	0,099	0,108	0,118	0,129	0,140	0,151	0,163	0,175	0,187	0,200	0,214
2,9	0,040	0,046	0,053	0,060	0,068	0,076	0,084	0,093	0,103	0,113	0,123	0,134	0,145	0,157	0,169	0,182	0,195	0,208	0,222
3,0	0,042	0,048	0,055	0,063	0,071	0,079	0,088	0,097	0,107	0,117	0,128	0,139	0,151	0,163	0,175	0,188	0,202	0,216	0,231
3,1	0,043	0,050	0,057	0,065	0,073	0,082	0,091	0,101	0,111	0,121	0,133	0,144	0,156	0,169	0,182	0,195	0,209	0,224	0,239
3,2	0,045	0,052	0,060	0,068	0,076	0,085	0,094	0,104	0,115	0,126	0,137	0,149	0,162	0,175	0,188	0,202	0,217	0,232	0,247
3,3	0,047	0,054	0,062	0,070	0,079	0,088	0,098	0,108	0,119	0,130	0,142	0,155	0,167	0,181	0,195	0,209	0,224	0,240	0,256
3,4	0,049	0,056	0,064	0,073	0,082	0,091	0,101	0,112	0,123	0,135	0,147	0,160	0,173	0,187	0,201	0,216	0,232	0,248	0,264
3,5	0,050	0,058	0,066	0,075	0,084	0,094	0,105	0,116	0,127	0,139	0,152	0,165	0,179	0,193	0,208	0,223	0,239	0,256	0,273
3,6	0,052	0,060	0,069	0,078	0,087	0,097	0,108	0,119	0,131	0,144	0,157	0,170	0,185	0,199	0,215	0,230	0,247	0,264	0,281
3,7	0,054	0,062	0,071	0,080	0,090	0,101	0,112	0,123	0,136	0,148	0,162	0,176	0,190	0,205	0,221	0,237	0,254	0,272	0,290
3,8	0,056	0,064	0,073	0,083	0,093	0,104	0,115	0,127	0,140	0,153	0,167	0,181	0,196	0,212	0,228	0,245	0,262	0,280	0,299
3,9	0,058	0,066	0,076	0,086	0,096	0,107	0,119	0,131	0,144	0,158	0,172	0,187	0,202	0,218	0,235	0,252	0,270	0,288	0,307
4,0	0,060	0,068	0,078	0,088	0,099	0,110	0,122	0,135	0,148	0,162	0,177	0,192	0,208	0,224	0,241	0,259	0,277	0,296	0,316
4,1	0,061	0,071	0,080	0,091	0,102	0,114	0,126	0,139	0,153	0,167	0,182	0,198	0,214	0,231	0,248	0,266	0,285	0,305	0,325
4,2	0,063	0,073	0,083	0,094	0,105	0,117	0,130	0,143	0,157	0,172	0,187	0,203	0,220	0,237	0,255	0,274	0,293	0,313	0,334
4,3	0,065	0,075	0,085	0,096	0,108	0,120	0,133	0,147	0,162	0,177	0,192	0,209	0,226	0,244	0,262	0,281	0,301	0,321	0,343
4,4	0,067	0,077	0,088	0,099	0,111	0,124	0,137	0,151	0,166	0,181	0,198	0,214	0,232	0,250	0,269	0,289	0,309	0,330	0,351
4,5	0,069	0,079	0,090	0,102	0,114	0,127	0,141	0,155	0,170	0,186	0,203	0,220	0,238	0,257	0,276	0,296	0,317	0,338	0,360
4,6	0,071	0,082	0,093	0,105	0,117	0,131	0,145	0,159	0,175	0,191	0,208	0,226	0,244	0,263	0,283	0,304	0,325	0,347	0,369
4,7	0,073	0,084	0,095	0,108	0,121	0,134	0,149	0,164	0,179	0,196	0,213	0,231	0,250	0,270	0,290	0,311	0,333	0,355	0,379
4,8	0,075	0,086	0,098	0,111	0,124	0,138	0,152	0,168	0,184	0,201	0,219	0,237	0,256	0,276	0,297	0,319	0,341	0,364	0,388
4,9	0,078	0,089	0,101	0,113	0,127	0,141	0,156	0,172	0,189	0,206	0,224	0,243	0,263	0,283	0,304	0,326	0,349	0,373	0,397
5,0	0,080	0,091	0,103	0,116	0,130	0,145	0,160	0,176	0,193	0,211	0,230	0,249	0,269	0,290	0,312	0,334	0,357	0,381	0,406
5,1	0,082	0,094	0,106	0,119	0,133	0,148	0,164	0,181	0,198	0,216	0,235	0,255	0,275	0,297	0,319	0,342	0,365	0,390	0,415
5,2	0,084	0,096	0,109	0,122	0,137	0,152	0,168	0,185	0,203	0,221	0,241	0,261	0,282	0,303	0,326	0,349	0,374	0,399	0,425
5,3	0,086	0,098	0,111	0,125	0,140	0,156	0,172	0,189	0,207	0,226	0,246	0,267	0,288	0,310	0,333	0,357	0,382	0,408	0,434
5,4	0,088	0,101	0,114	0,128	0,143	0,159	0,176	0,194	0,212	0,232	0,252	0,273	0,295	0,317	0,341	0,365	0,390	0,416	0,443
5,5	0,091	0,103	0,117	0,132	0,147	0,163	0,180	0,198	0,217	0,237	0,257	0,279	0,301	0,324	0,348	0,373	0,399	0,425	0,453
5,6	0,093	0,106	0,120	0,135	0,150	0,167	0,184	0,203	0,222	0,242	0,263	0,285	0,308	0,331	0,356	0,381	0,407	0,434	0,462
5,7	0,095	0,108	0,123	0,138	0,154	0,171	0,188	0,207	0,227	0,247	0,269	0,291	0,314	0,338	0,363	0,389	0,416	0,443	0,472
5,8	0,097	0,111	0,126	0,141	0,157	0,175	0,193	0,212	0,232	0,253	0,274	0,297	0,321	0,345	0,371	0,397	0,424	0,452	0,482
5,9	0,100	0,114	0,128	0,144	0,161	0,178	0,197	0,216	0,237	0,258	0,280	0,303	0,327	0,352	0,378	0,405	0,433	0,462	0,491

1. melléklet: Rönkköbőzi táblázatok

6,0	0,102	0,116	0,131	0,147	0,164	0,182	0,201	0,221	0,242	0,263	0,286	0,310	0,334	0,359	0,386	0,413	0,441	0,471	0,501
Hossz (m)	ÁTMÉRŐ (cm) - TÖLGYEK																		
	31	32	33	34	35	36	37	38	39	40	41	42	43	44	45	46	47	48	49
1,0	0,078	0,083	0,088	0,094	0,099	0,105	0,111	0,117	0,123	0,129	0,136	0,142	0,149	0,156	0,163	0,170	0,178	0,185	0,193
1,1	0,086	0,092	0,098	0,103	0,110	0,116	0,122	0,129	0,136	0,142	0,150	0,157	0,164	0,172	0,180	0,188	0,196	0,204	0,213
1,2	0,094	0,101	0,107	0,113	0,120	0,127	0,134	0,141	0,148	0,156	0,164	0,172	0,180	0,188	0,197	0,205	0,214	0,223	0,232
1,3	0,102	0,109	0,116	0,123	0,130	0,138	0,145	0,153	0,161	0,169	0,178	0,186	0,195	0,204	0,213	0,223	0,233	0,242	0,252
1,4	0,110	0,118	0,125	0,133	0,141	0,149	0,157	0,165	0,174	0,183	0,192	0,201	0,211	0,220	0,230	0,241	0,251	0,262	0,272
1,5	0,118	0,127	0,135	0,143	0,151	0,160	0,169	0,178	0,187	0,196	0,206	0,216	0,226	0,237	0,247	0,258	0,270	0,281	0,293
1,6	0,126	0,136	0,144	0,153	0,162	0,171	0,180	0,190	0,200	0,210	0,221	0,231	0,242	0,253	0,265	0,276	0,288	0,300	0,313
1,7	0,134	0,145	0,154	0,163	0,173	0,182	0,192	0,203	0,213	0,224	0,235	0,246	0,258	0,270	0,282	0,294	0,307	0,320	0,333
1,8	0,143	0,154	0,163	0,173	0,183	0,194	0,204	0,215	0,226	0,238	0,249	0,261	0,274	0,286	0,299	0,312	0,326	0,339	0,353
1,9	0,151	0,163	0,173	0,183	0,194	0,205	0,216	0,228	0,239	0,252	0,264	0,277	0,290	0,303	0,317	0,330	0,345	0,359	0,374
2,0	0,159	0,172	0,183	0,194	0,205	0,216	0,228	0,240	0,253	0,266	0,279	0,292	0,306	0,320	0,334	0,349	0,364	0,379	0,394
2,1	0,168	0,182	0,193	0,204	0,216	0,228	0,240	0,253	0,266	0,280	0,293	0,307	0,322	0,337	0,352	0,367	0,383	0,399	0,415
2,2	0,176	0,191	0,202	0,214	0,227	0,240	0,253	0,266	0,280	0,294	0,308	0,323	0,338	0,353	0,369	0,385	0,402	0,419	0,436
2,3	0,185	0,200	0,212	0,225	0,238	0,251	0,265	0,279	0,293	0,308	0,323	0,338	0,354	0,370	0,387	0,404	0,421	0,439	0,457
2,4	0,193	0,210	0,222	0,236	0,249	0,263	0,277	0,292	0,307	0,322	0,338	0,354	0,371	0,388	0,405	0,422	0,440	0,459	0,478
2,5	0,202	0,219	0,232	0,246	0,260	0,275	0,290	0,305	0,320	0,337	0,353	0,370	0,387	0,405	0,423	0,441	0,460	0,479	0,499
2,6	0,210	0,229	0,243	0,257	0,271	0,287	0,302	0,318	0,334	0,351	0,368	0,386	0,404	0,422	0,441	0,460	0,479	0,499	0,520
2,7	0,219	0,238	0,253	0,268	0,283	0,298	0,315	0,331	0,348	0,365	0,383	0,402	0,420	0,439	0,459	0,479	0,499	0,520	0,541
2,8	0,228	0,248	0,263	0,278	0,294	0,310	0,327	0,344	0,362	0,380	0,399	0,417	0,437	0,457	0,477	0,498	0,519	0,540	0,562
2,9	0,237	0,258	0,273	0,289	0,306	0,323	0,340	0,358	0,376	0,395	0,414	0,434	0,454	0,474	0,495	0,517	0,538	0,561	0,584
3,0	0,245	0,267	0,284	0,300	0,317	0,335	0,353	0,371	0,390	0,409	0,429	0,450	0,470	0,492	0,513	0,536	0,558	0,582	0,605
3,1	0,254	0,277	0,294	0,311	0,329	0,347	0,366	0,385	0,404	0,424	0,445	0,466	0,487	0,509	0,532	0,555	0,578	0,602	0,627
3,2	0,263	0,287	0,304	0,322	0,340	0,359	0,378	0,398	0,418	0,439	0,460	0,482	0,504	0,527	0,550	0,574	0,598	0,623	0,648
3,3	0,272	0,297	0,315	0,333	0,352	0,372	0,391	0,412	0,433	0,454	0,476	0,498	0,521	0,545	0,569	0,593	0,619	0,644	0,670
3,4	0,281	0,307	0,326	0,345	0,364	0,384	0,404	0,425	0,447	0,469	0,492	0,515	0,539	0,563	0,588	0,613	0,639	0,665	0,692
3,5	0,290	0,317	0,336	0,356	0,376	0,396	0,418	0,439	0,461	0,484	0,508	0,531	0,556	0,581	0,606	0,632	0,659	0,686	0,714
3,6	0,299	0,328	0,347	0,367	0,388	0,409	0,431	0,453	0,476	0,499	0,523	0,548	0,573	0,599	0,625	0,652	0,680	0,707	0,736
3,7	0,308	0,338	0,358	0,379	0,400	0,422	0,444	0,467	0,491	0,515	0,539	0,565	0,591	0,617	0,644	0,672	0,700	0,729	0,758
3,8	0,318	0,348	0,369	0,390	0,412	0,434	0,457	0,481	0,505	0,530	0,556	0,582	0,608	0,635	0,663	0,692	0,721	0,750	0,780
3,9	0,327	0,359	0,380	0,402	0,424	0,447	0,471	0,495	0,520	0,546	0,572	0,598	0,626	0,654	0,682	0,712	0,741	0,772	0,803
4,0	0,336	0,369	0,391	0,413	0,436	0,460	0,484	0,509	0,535	0,561	0,588	0,615	0,643	0,672	0,702	0,731	0,762	0,793	0,825
4,1	0,346	0,380	0,402	0,425	0,449	0,473	0,498	0,524	0,550	0,577	0,604	0,632	0,661	0,691	0,721	0,752	0,783	0,815	0,848
4,2	0,355	0,390	0,413	0,437	0,461	0,486	0,512	0,538	0,565	0,592	0,621	0,650	0,679	0,709	0,740	0,772	0,804	0,837	0,870
4,3	0,364	0,401	0,424	0,449	0,473	0,499	0,525	0,552	0,580	0,608	0,637	0,667	0,697	0,728	0,760	0,792	0,825	0,859	0,893
4,4	0,374	0,412	0,436	0,461	0,486	0,512	0,539	0,567	0,595	0,624	0,654	0,684	0,715	0,747	0,779	0,812	0,846	0,881	0,916
4,5	0,383	0,422	0,447	0,472	0,499	0,525	0,553	0,581	0,610	0,640	0,670	0,701	0,733	0,766	0,799	0,833	0,867	0,903	0,939
4,6	0,393	0,433	0,458	0,485	0,511	0,539	0,567	0,596	0,626	0,656	0,687	0,719	0,751	0,785	0,819	0,853	0,889	0,925	0,962
4,7	0,403	0,444	0,470	0,497	0,524	0,552	0,581	0,611	0,641	0,672	0,704	0,736	0,770	0,804	0,838	0,874	0,910	0,947	0,985
4,8	0,412	0,455	0,482	0,509	0,537	0,566	0,595	0,625	0,656	0,688	0,721	0,754	0,788	0,823	0,858	0,895	0,932	0,970	1,008
4,9	0,422	0,466	0,493	0,521	0,550	0,579	0,609	0,640	0,672	0,704	0,738	0,772	0,807	0,842	0,878	0,916	0,953	0,992	1,031
5,0	0,432	0,477	0,505	0,533	0,563	0,593	0,624	0,655	0,688	0,721	0,755	0,790	0,825	0,861	0,899	0,936	0,975	1,015	1,055
5,1	0,441	0,489	0,517	0,546	0,576	0,606	0,638	0,670	0,703	0,737	0,772	0,807	0,844	0,881	0,919	0,957	0,997	1,037	1,078
5,2	0,451	0,500	0,529	0,558	0,589	0,620	0,652	0,685	0,719	0,754	0,789	0,825	0,862	0,900	0,939	0,979	1,019	1,060	1,102
5,3	0,461	0,511	0,541	0,571	0,602	0,634	0,667	0,701	0,735	0,770	0,806	0,843	0,881	0,920	0,959	1,000	1,041	1,083	1,126
5,4	0,471	0,523	0,553	0,584	0,615	0,648	0,681	0,716	0,751	0,787	0,824	0,862	0,900	0,940	0,980	1,021	1,063	1,106	1,149
5,5	0,481	0,534	0,565	0,596	0,629	0,662	0,696	0,731	0,767	0,804	0,841	0,880	0,919	0,959	1,000	1,042	1,085	1,129	1,173
5,6	0,491	0,546	0,577	0,609	0,642	0,676	0,711	0,747	0,783	0,821	0,859	0,898	0,938	0,979	1,021	1,064	1,107	1,152	1,197
5,7	0,501	0,557	0,589	0,622	0,656	0,690	0,726	0,762	0,799	0,838	0,877	0,917	0,957	0,999	1,042	1,085	1,130	1,175	1,221
5,8	0,512	0,569	0,601	0,635	0,669	0,704	0,741	0,778	0,816	0,855	0,894	0,935	0,977	1,019	1,063	1,107	1,152	1,199	1,246
5,9	0,522	0,581	0,614	0,648	0,683	0,719	0,756	0,793	0,832	0,872	0,912	0,954	0,996	1,039	1,084	1,129	1,175	1,222	1,270
6,0	0,532	0,593	0,626	0,661	0,697	0,733	0,771	0,809	0,849	0,889	0,930	0,972	1,016	1,060	1,105	1,151	1,198	1,246	1,294

1/b. melléklet: Rönkköbözői táblázat csúcsátmérei szerint – akác

Hossz (m)	ÁTMÉRI (cm) - AKÁC																		
	12	13	14	15	16	17	18	19	20	21	22	23	24	25	26	27	28	29	30
1,0	0,012	0,014	0,017	0,019	0,021	0,024	0,027	0,030	0,033	0,036	0,040	0,043	0,047	0,051	0,055	0,059	0,064	0,068	0,073
1,1	0,014	0,016	0,018	0,021	0,024	0,027	0,030	0,033	0,037	0,040	0,044	0,048	0,052	0,056	0,061	0,066	0,070	0,076	0,081
1,2	0,015	0,017	0,020	0,023	0,026	0,029	0,033	0,036	0,040	0,044	0,048	0,053	0,057	0,062	0,067	0,072	0,077	0,083	0,088
1,3	0,016	0,019	0,022	0,025	0,028	0,032	0,036	0,040	0,044	0,048	0,052	0,057	0,062	0,067	0,073	0,078	0,084	0,090	0,096
1,4	0,018	0,021	0,024	0,027	0,031	0,035	0,039	0,043	0,047	0,052	0,057	0,062	0,067	0,073	0,079	0,084	0,091	0,097	0,104
1,5	0,019	0,022	0,026	0,029	0,033	0,037	0,042	0,046	0,051	0,056	0,061	0,067	0,072	0,078	0,084	0,091	0,098	0,104	0,112
1,6	0,021	0,024	0,028	0,032	0,036	0,040	0,045	0,049	0,055	0,060	0,065	0,071	0,077	0,084	0,090	0,097	0,104	0,112	0,119
1,7	0,022	0,026	0,030	0,034	0,038	0,043	0,048	0,053	0,058	0,064	0,070	0,076	0,083	0,089	0,096	0,104	0,111	0,119	0,127
1,8	0,024	0,027	0,032	0,036	0,041	0,045	0,051	0,056	0,062	0,068	0,074	0,081	0,088	0,095	0,103	0,110	0,118	0,127	0,135
1,9	0,025	0,029	0,034	0,038	0,043	0,048	0,054	0,060	0,066	0,072	0,079	0,086	0,093	0,101	0,109	0,117	0,125	0,134	0,143
2,0	0,027	0,031	0,036	0,040	0,046	0,051	0,057	0,063	0,070	0,076	0,083	0,091	0,098	0,106	0,115	0,123	0,132	0,142	0,151
2,1	0,028	0,033	0,038	0,043	0,048	0,054	0,060	0,067	0,073	0,081	0,088	0,096	0,104	0,112	0,121	0,130	0,140	0,149	0,159
2,2	0,030	0,035	0,040	0,045	0,051	0,057	0,063	0,070	0,077	0,085	0,093	0,101	0,109	0,118	0,127	0,137	0,147	0,157	0,168
2,3	0,032	0,037	0,042	0,047	0,053	0,060	0,067	0,074	0,081	0,089	0,097	0,106	0,115	0,124	0,134	0,144	0,154	0,165	0,176
2,4	0,033	0,038	0,044	0,050	0,056	0,063	0,070	0,077	0,085	0,093	0,102	0,111	0,120	0,130	0,140	0,150	0,161	0,172	0,184
2,5	0,035	0,040	0,046	0,052	0,059	0,066	0,073	0,081	0,089	0,098	0,107	0,116	0,126	0,136	0,146	0,157	0,169	0,180	0,192
2,6	0,037	0,042	0,048	0,055	0,062	0,069	0,077	0,085	0,093	0,102	0,111	0,121	0,131	0,142	0,153	0,164	0,176	0,188	0,201
2,7	0,038	0,044	0,051	0,057	0,064	0,072	0,080	0,088	0,097	0,107	0,116	0,126	0,137	0,148	0,159	0,171	0,183	0,196	0,209
2,8	0,040	0,046	0,053	0,060	0,067	0,075	0,083	0,092	0,101	0,111	0,121	0,132	0,143	0,154	0,166	0,178	0,191	0,204	0,218
2,9	0,042	0,048	0,055	0,062	0,070	0,078	0,087	0,096	0,106	0,116	0,126	0,137	0,148	0,160	0,172	0,185	0,198	0,212	0,226
3,0	0,044	0,050	0,057	0,065	0,073	0,081	0,090	0,100	0,110	0,120	0,131	0,142	0,154	0,166	0,179	0,192	0,206	0,220	0,235
3,1	0,045	0,052	0,060	0,067	0,076	0,085	0,094	0,104	0,114	0,125	0,136	0,148	0,160	0,173	0,186	0,199	0,214	0,228	0,243
3,2	0,047	0,054	0,062	0,070	0,079	0,088	0,097	0,108	0,118	0,129	0,141	0,153	0,166	0,179	0,192	0,207	0,221	0,236	0,252
3,3	0,049	0,057	0,064	0,073	0,082	0,091	0,101	0,112	0,123	0,134	0,146	0,159	0,172	0,185	0,199	0,214	0,229	0,245	0,261
3,4	0,051	0,059	0,067	0,076	0,085	0,094	0,105	0,116	0,127	0,139	0,151	0,164	0,178	0,192	0,206	0,221	0,237	0,253	0,270
3,5	0,053	0,061	0,069	0,078	0,088	0,098	0,108	0,120	0,131	0,144	0,156	0,170	0,184	0,198	0,213	0,229	0,245	0,261	0,278
3,6	0,055	0,063	0,072	0,081	0,091	0,101	0,112	0,124	0,136	0,148	0,162	0,175	0,190	0,204	0,220	0,236	0,253	0,270	0,287
3,7	0,057	0,065	0,074	0,084	0,094	0,105	0,116	0,128	0,140	0,153	0,167	0,181	0,196	0,211	0,227	0,243	0,260	0,278	0,296
3,8	0,059	0,068	0,077	0,087	0,097	0,108	0,120	0,132	0,145	0,158	0,172	0,187	0,202	0,218	0,234	0,251	0,268	0,287	0,305
3,9	0,061	0,070	0,079	0,090	0,100	0,112	0,124	0,136	0,149	0,163	0,177	0,192	0,208	0,224	0,241	0,258	0,277	0,295	0,315
4,0	0,063	0,072	0,082	0,092	0,103	0,115	0,127	0,140	0,154	0,168	0,183	0,198	0,214	0,231	0,248	0,266	0,285	0,304	0,324
4,1	0,065	0,075	0,085	0,095	0,107	0,119	0,131	0,145	0,158	0,173	0,188	0,204	0,220	0,238	0,255	0,274	0,293	0,313	0,333
4,2	0,067	0,077	0,087	0,098	0,110	0,122	0,135	0,149	0,163	0,178	0,194	0,210	0,227	0,244	0,263	0,282	0,301	0,321	0,342
4,3	0,070	0,079	0,090	0,101	0,113	0,126	0,139	0,153	0,168	0,183	0,199	0,216	0,233	0,251	0,270	0,289	0,309	0,330	0,351
4,4	0,072	0,082	0,093	0,104	0,117	0,130	0,143	0,158	0,173	0,188	0,205	0,222	0,240	0,258	0,277	0,297	0,318	0,339	0,361
4,5	0,074	0,084	0,096	0,107	0,120	0,133	0,147	0,162	0,177	0,194	0,210	0,228	0,246	0,265	0,285	0,305	0,326	0,348	0,370
4,6	0,076	0,087	0,098	0,111	0,123	0,137	0,151	0,166	0,182	0,199	0,216	0,234	0,253	0,272	0,292	0,313	0,334	0,357	0,380
4,7	0,079	0,090	0,101	0,114	0,127	0,141	0,156	0,171	0,187	0,204	0,222	0,240	0,259	0,279	0,300	0,321	0,343	0,366	0,389
4,8	0,081	0,092	0,104	0,117	0,130	0,145	0,160	0,176	0,192	0,209	0,227	0,246	0,266	0,286	0,307	0,329	0,352	0,375	0,399
4,9	0,083	0,095	0,107	0,120	0,134	0,149	0,164	0,180	0,197	0,215	0,233	0,252	0,272	0,293	0,315	0,337	0,360	0,384	0,409
5,0	0,086	0,097	0,110	0,123	0,138	0,152	0,168	0,185	0,202	0,220	0,239	0,259	0,279	0,300	0,322	0,345	0,369	0,393	0,418
5,1	0,088	0,100	0,113	0,127	0,141	0,156	0,173	0,189	0,207	0,226	0,245	0,265	0,286	0,308	0,330	0,353	0,378	0,402	0,428
5,2	0,090	0,103	0,116	0,130	0,145	0,160	0,177	0,194	0,212	0,231	0,251	0,271	0,293	0,315	0,338	0,362	0,386	0,412	0,438
5,3	0,093	0,106	0,119	0,133	0,148	0,164	0,181	0,199	0,217	0,237	0,257	0,278	0,300	0,322	0,346	0,370	0,395	0,421	0,448
5,4	0,095	0,108	0,122	0,137	0,152	0,169	0,186	0,204	0,223	0,242	0,263	0,284	0,307	0,330	0,354	0,378	0,404	0,431	0,458
5,5	0,098	0,111	0,125	0,140	0,156	0,173	0,190	0,209	0,228	0,248	0,269	0,291	0,314	0,337	0,362	0,387	0,413	0,440	0,468
5,6	0,101	0,114	0,128	0,144	0,160	0,177	0,195	0,213	0,233	0,254	0,275	0,297	0,321	0,345	0,370	0,395	0,422	0,450	0,478
5,7	0,103	0,117	0,132	0,147	0,164	0,181	0,199	0,218	0,238	0,259	0,281	0,304	0,328	0,352	0,378	0,404	0,431	0,459	0,488
5,8	0,106	0,120	0,135	0,151	0,168	0,185	0,204	0,223	0,244	0,265	0,287	0,311	0,335	0,360	0,386	0,413	0,440	0,469	0,498
5,9	0,108	0,123	0,138	0,154	0,171	0,189	0,208	0,228	0,249	0,271	0,294	0,317	0,342	0,367	0,394	0,421	0,449	0,479	0,509
6,0	0,111	0,126	0,141	0,158	0,175	0,194	0,213	0,233	0,255	0,277	0,300	0,324	0,349	0,375	0,402	0,430	0,459	0,488	0,519

1. melléklet: Rönkköbözői táblázatok

Hossz (m)	ÁTMÉRI (cm) - AKÁC																		
	31	32	33	34	35	36	37	38	39	40	41	42	43	44	45	46	47	48	49
1,0	0,078	0,085	0,090	0,095	0,101	0,107	0,112	0,119	0,125	0,131	0,138	0,144	0,151	0,158	0,165	0,172	0,180	0,187	0,195
1,1	0,086	0,094	0,099	0,105	0,112	0,118	0,124	0,131	0,138	0,145	0,152	0,159	0,167	0,174	0,182	0,190	0,198	0,207	0,215
1,2	0,094	0,103	0,109	0,116	0,122	0,129	0,136	0,143	0,151	0,159	0,166	0,174	0,183	0,191	0,200	0,208	0,217	0,226	0,236
1,3	0,102	0,112	0,119	0,126	0,133	0,141	0,148	0,156	0,164	0,172	0,181	0,190	0,199	0,208	0,217	0,226	0,236	0,246	0,256
1,4	0,111	0,121	0,129	0,136	0,144	0,152	0,160	0,169	0,178	0,187	0,196	0,205	0,215	0,224	0,235	0,245	0,255	0,266	0,277
1,5	0,119	0,130	0,138	0,147	0,155	0,164	0,173	0,182	0,191	0,201	0,210	0,221	0,231	0,241	0,252	0,263	0,274	0,286	0,298
1,6	0,127	0,140	0,148	0,157	0,166	0,175	0,185	0,195	0,205	0,215	0,225	0,236	0,247	0,258	0,270	0,282	0,294	0,306	0,319
1,7	0,136	0,149	0,158	0,168	0,177	0,187	0,197	0,208	0,218	0,229	0,241	0,252	0,264	0,276	0,288	0,300	0,313	0,326	0,340
1,8	0,144	0,159	0,169	0,178	0,189	0,199	0,210	0,221	0,232	0,244	0,256	0,268	0,280	0,293	0,306	0,319	0,333	0,347	0,361
1,9	0,153	0,169	0,179	0,189	0,200	0,211	0,223	0,234	0,246	0,258	0,271	0,284	0,297	0,310	0,324	0,338	0,353	0,367	0,382
2,0	0,161	0,178	0,189	0,200	0,212	0,223	0,235	0,248	0,260	0,273	0,286	0,300	0,314	0,328	0,343	0,357	0,372	0,388	0,404
2,1	0,170	0,188	0,200	0,211	0,223	0,236	0,248	0,261	0,274	0,288	0,302	0,316	0,331	0,346	0,361	0,377	0,393	0,409	0,425
2,2	0,178	0,198	0,210	0,222	0,235	0,248	0,261	0,275	0,289	0,303	0,318	0,333	0,348	0,364	0,380	0,396	0,413	0,430	0,447
2,3	0,187	0,208	0,221	0,234	0,247	0,260	0,274	0,289	0,303	0,318	0,333	0,349	0,365	0,382	0,398	0,415	0,433	0,451	0,469
2,4	0,196	0,219	0,232	0,245	0,259	0,273	0,287	0,302	0,318	0,333	0,349	0,366	0,382	0,400	0,417	0,435	0,453	0,472	0,491
2,5	0,205	0,229	0,243	0,257	0,271	0,286	0,301	0,316	0,332	0,349	0,365	0,382	0,400	0,418	0,436	0,455	0,474	0,493	0,513
2,6	0,214	0,239	0,254	0,268	0,283	0,298	0,314	0,330	0,347	0,364	0,382	0,399	0,418	0,436	0,455	0,475	0,495	0,515	0,536
2,7	0,223	0,250	0,265	0,280	0,295	0,311	0,328	0,345	0,362	0,380	0,398	0,416	0,435	0,455	0,475	0,495	0,515	0,537	0,558
2,8	0,232	0,260	0,276	0,292	0,308	0,324	0,341	0,359	0,377	0,395	0,414	0,433	0,453	0,473	0,494	0,515	0,536	0,558	0,581
2,9	0,241	0,271	0,287	0,303	0,320	0,338	0,355	0,373	0,392	0,411	0,431	0,451	0,471	0,492	0,513	0,535	0,558	0,580	0,604
3,0	0,250	0,282	0,298	0,315	0,333	0,351	0,369	0,388	0,407	0,427	0,447	0,468	0,489	0,511	0,533	0,556	0,579	0,602	0,626
3,1	0,259	0,293	0,310	0,328	0,346	0,364	0,383	0,403	0,423	0,443	0,464	0,486	0,508	0,530	0,553	0,576	0,600	0,625	0,650
3,2	0,268	0,304	0,322	0,340	0,358	0,378	0,397	0,417	0,438	0,459	0,481	0,503	0,526	0,549	0,573	0,597	0,622	0,647	0,673
3,3	0,277	0,315	0,333	0,352	0,371	0,391	0,412	0,432	0,454	0,476	0,498	0,521	0,545	0,568	0,593	0,618	0,644	0,670	0,696
3,4	0,287	0,326	0,345	0,364	0,384	0,405	0,426	0,447	0,470	0,492	0,515	0,539	0,563	0,588	0,613	0,639	0,665	0,692	0,720
3,5	0,296	0,338	0,357	0,377	0,398	0,419	0,440	0,463	0,485	0,509	0,533	0,557	0,582	0,607	0,634	0,660	0,687	0,715	0,743
3,6	0,306	0,349	0,369	0,390	0,411	0,433	0,455	0,478	0,501	0,525	0,550	0,575	0,601	0,627	0,654	0,682	0,709	0,738	0,767
3,7	0,315	0,361	0,381	0,402	0,424	0,447	0,470	0,493	0,517	0,542	0,568	0,593	0,620	0,647	0,675	0,703	0,732	0,761	0,791
3,8	0,325	0,372	0,393	0,415	0,438	0,461	0,485	0,509	0,534	0,559	0,585	0,612	0,639	0,667	0,696	0,725	0,754	0,784	0,815
3,9	0,334	0,384	0,406	0,428	0,451	0,475	0,500	0,525	0,550	0,576	0,603	0,631	0,659	0,687	0,716	0,746	0,777	0,808	0,840
4,0	0,344	0,396	0,418	0,441	0,465	0,490	0,515	0,540	0,567	0,594	0,621	0,649	0,678	0,707	0,738	0,768	0,800	0,831	0,864
4,1	0,354	0,408	0,431	0,455	0,479	0,504	0,530	0,556	0,583	0,611	0,639	0,668	0,698	0,728	0,759	0,790	0,822	0,855	0,889
4,2	0,364	0,420	0,444	0,468	0,493	0,519	0,545	0,572	0,600	0,628	0,657	0,687	0,717	0,748	0,780	0,812	0,845	0,879	0,913
4,3	0,374	0,432	0,456	0,481	0,507	0,534	0,561	0,588	0,617	0,646	0,676	0,706	0,737	0,769	0,802	0,835	0,869	0,903	0,938
4,4	0,383	0,444	0,469	0,495	0,521	0,549	0,576	0,605	0,634	0,664	0,694	0,725	0,757	0,790	0,823	0,857	0,892	0,927	0,963
4,5	0,393	0,457	0,482	0,509	0,536	0,564	0,592	0,621	0,651	0,682	0,713	0,745	0,778	0,811	0,845	0,880	0,915	0,952	0,989
4,6	0,404	0,469	0,496	0,523	0,550	0,579	0,608	0,638	0,668	0,700	0,732	0,764	0,798	0,832	0,867	0,903	0,939	0,976	1,014
4,7	0,414	0,482	0,509	0,536	0,565	0,594	0,624	0,654	0,686	0,718	0,751	0,784	0,818	0,853	0,889	0,926	0,963	1,001	1,039
4,8	0,424	0,495	0,522	0,551	0,580	0,609	0,640	0,671	0,703	0,736	0,770	0,804	0,839	0,875	0,911	0,949	0,987	1,026	1,065
4,9	0,434	0,508	0,536	0,565	0,594	0,625	0,656	0,688	0,721	0,754	0,789	0,824	0,860	0,896	0,934	0,972	1,011	1,051	1,091
5,0	0,444	0,521	0,549	0,579	0,609	0,641	0,672	0,705	0,739	0,773	0,808	0,844	0,881	0,918	0,956	0,995	1,035	1,076	1,117
5,1	0,455	0,534	0,563	0,593	0,624	0,656	0,689	0,722	0,757	0,792	0,828	0,864	0,902	0,940	0,979	1,019	1,060	1,101	1,143
5,2	0,465	0,547	0,577	0,608	0,640	0,672	0,706	0,740	0,775	0,811	0,847	0,885	0,923	0,962	1,002	1,043	1,084	1,126	1,170
5,3	0,476	0,560	0,591	0,623	0,655	0,688	0,722	0,757	0,793	0,830	0,867	0,905	0,944	0,984	1,025	1,066	1,109	1,152	1,196
5,4	0,486	0,574	0,605	0,637	0,670	0,704	0,739	0,775	0,811	0,849	0,887	0,926	0,966	1,006	1,048	1,090	1,134	1,178	1,223
5,5	0,497	0,587	0,619	0,652	0,686	0,721	0,756	0,793	0,830	0,868	0,907	0,947	0,987	1,029	1,071	1,115	1,159	1,204	1,250
5,6	0,507	0,601	0,634	0,667	0,702	0,737	0,773	0,810	0,848	0,887	0,927	0,968	1,009	1,051	1,095	1,139	1,184	1,230	1,277
5,7	0,518	0,615	0,648	0,683	0,718	0,754	0,791	0,828	0,867	0,907	0,947	0,989	1,031	1,074	1,118	1,163	1,209	1,256	1,304
5,8	0,529	0,629	0,663	0,698	0,734	0,770	0,808	0,847	0,886	0,926	0,968	1,010	1,053	1,097	1,142	1,188	1,235	1,282	1,331
5,9	0,540	0,643	0,678	0,713	0,750	0,787	0,826	0,865	0,905	0,946	0,988	1,031	1,075	1,120	1,166	1,213	1,260	1,309	1,359
6,0	0,551	0,657	0,692	0,729	0,766	0,804	0,843	0,883	0,924	0,966	1,009	1,053	1,098	1,143	1,190	1,238	1,286	1,336	1,386

1/c. melléklet: Rönkköböző táblázat csúcsátmérő szerint – nyárok

Hossz (m)	ÁTMÉRŐ (cm) - NYÁRÁK																		
	31	32	33	34	35	36	37	38	39	40	41	42	43	44	45	46	47	48	49
1,0	0,078	0,084	0,089	0,095	0,100	0,106	0,112	0,118	0,124	0,130	0,137	0,143	0,150	0,157	0,164	0,171	0,179	0,186	0,194
1,1	0,086	0,093	0,099	0,104	0,111	0,117	0,123	0,130	0,137	0,144	0,151	0,158	0,165	0,173	0,181	0,189	0,197	0,205	0,214
1,2	0,094	0,102	0,108	0,114	0,121	0,128	0,135	0,142	0,150	0,157	0,165	0,173	0,181	0,189	0,198	0,207	0,216	0,225	0,234
1,3	0,102	0,111	0,117	0,124	0,132	0,139	0,147	0,155	0,163	0,171	0,179	0,188	0,197	0,206	0,215	0,225	0,234	0,244	0,254
1,4	0,110	0,120	0,127	0,135	0,142	0,150	0,159	0,167	0,176	0,185	0,194	0,203	0,213	0,222	0,232	0,243	0,253	0,264	0,275
1,5	0,119	0,129	0,137	0,145	0,153	0,162	0,171	0,180	0,189	0,199	0,208	0,218	0,229	0,239	0,250	0,261	0,272	0,283	0,295
1,6	0,127	0,138	0,146	0,155	0,164	0,173	0,183	0,192	0,202	0,212	0,223	0,234	0,245	0,256	0,267	0,279	0,291	0,303	0,316
1,7	0,135	0,147	0,156	0,165	0,175	0,185	0,195	0,205	0,216	0,227	0,238	0,249	0,261	0,273	0,285	0,297	0,310	0,323	0,336
1,8	0,144	0,156	0,166	0,176	0,186	0,196	0,207	0,218	0,229	0,241	0,252	0,265	0,277	0,290	0,303	0,316	0,329	0,343	0,357
1,9	0,152	0,166	0,176	0,186	0,197	0,208	0,219	0,231	0,243	0,255	0,267	0,280	0,293	0,307	0,320	0,334	0,349	0,363	0,378
2,0	0,161	0,175	0,186	0,197	0,208	0,220	0,232	0,244	0,256	0,269	0,282	0,296	0,310	0,324	0,338	0,353	0,368	0,383	0,399
2,1	0,169	0,185	0,196	0,208	0,219	0,232	0,244	0,257	0,270	0,284	0,298	0,312	0,326	0,341	0,356	0,372	0,387	0,404	0,420
2,2	0,178	0,195	0,206	0,218	0,231	0,244	0,257	0,270	0,284	0,298	0,313	0,328	0,343	0,358	0,374	0,391	0,407	0,424	0,441
2,3	0,187	0,204	0,217	0,229	0,242	0,256	0,269	0,284	0,298	0,313	0,328	0,344	0,360	0,376	0,393	0,410	0,427	0,445	0,463
2,4	0,195	0,214	0,227	0,240	0,254	0,268	0,282	0,297	0,312	0,328	0,343	0,360	0,376	0,393	0,411	0,429	0,447	0,465	0,484
2,5	0,204	0,224	0,237	0,251	0,265	0,280	0,295	0,310	0,326	0,342	0,359	0,376	0,393	0,411	0,429	0,448	0,467	0,486	0,506
2,6	0,213	0,234	0,248	0,262	0,277	0,292	0,308	0,324	0,340	0,357	0,375	0,392	0,410	0,429	0,448	0,467	0,487	0,507	0,528
2,7	0,222	0,244	0,258	0,273	0,289	0,305	0,321	0,338	0,355	0,372	0,390	0,409	0,428	0,447	0,466	0,487	0,507	0,528	0,549
2,8	0,231	0,254	0,269	0,285	0,301	0,317	0,334	0,351	0,369	0,387	0,406	0,425	0,445	0,465	0,485	0,506	0,527	0,549	0,571
2,9	0,240	0,264	0,280	0,296	0,313	0,330	0,347	0,365	0,384	0,403	0,422	0,442	0,462	0,483	0,504	0,526	0,548	0,570	0,593
3,0	0,249	0,275	0,291	0,308	0,325	0,342	0,361	0,379	0,398	0,418	0,438	0,459	0,480	0,501	0,523	0,545	0,568	0,592	0,616
3,1	0,258	0,285	0,302	0,319	0,337	0,355	0,374	0,393	0,413	0,433	0,454	0,475	0,497	0,519	0,542	0,565	0,589	0,613	0,638
3,2	0,267	0,295	0,313	0,331	0,349	0,368	0,388	0,408	0,428	0,449	0,470	0,492	0,515	0,538	0,561	0,585	0,610	0,635	0,660
3,3	0,276	0,306	0,324	0,342	0,361	0,381	0,401	0,422	0,443	0,465	0,487	0,509	0,533	0,556	0,581	0,605	0,631	0,656	0,683
3,4	0,285	0,316	0,335	0,354	0,374	0,394	0,415	0,436	0,458	0,480	0,503	0,527	0,551	0,575	0,600	0,626	0,652	0,678	0,705
3,5	0,295	0,327	0,346	0,366	0,386	0,407	0,429	0,451	0,473	0,496	0,520	0,544	0,569	0,594	0,620	0,646	0,673	0,700	0,728
3,6	0,304	0,338	0,358	0,378	0,399	0,420	0,443	0,465	0,488	0,512	0,536	0,561	0,587	0,613	0,639	0,666	0,694	0,722	0,751
3,7	0,314	0,349	0,369	0,390	0,412	0,434	0,457	0,480	0,504	0,528	0,553	0,579	0,605	0,632	0,659	0,687	0,715	0,745	0,774
3,8	0,323	0,360	0,381	0,402	0,424	0,447	0,471	0,495	0,519	0,544	0,570	0,596	0,623	0,651	0,679	0,708	0,737	0,767	0,797
3,9	0,333	0,371	0,392	0,415	0,437	0,461	0,485	0,509	0,535	0,560	0,587	0,614	0,642	0,670	0,699	0,728	0,759	0,789	0,821
4,0	0,342	0,382	0,404	0,427	0,450	0,474	0,499	0,524	0,550	0,577	0,604	0,632	0,660	0,689	0,719	0,749	0,780	0,812	0,844
4,1	0,352	0,393	0,416	0,439	0,463	0,488	0,513	0,539	0,566	0,593	0,621	0,650	0,679	0,709	0,739	0,770	0,802	0,835	0,868
4,2	0,361	0,404	0,428	0,452	0,477	0,502	0,528	0,555	0,582	0,610	0,638	0,668	0,698	0,728	0,760	0,791	0,824	0,857	0,891
4,3	0,371	0,416	0,440	0,464	0,490	0,516	0,542	0,570	0,598	0,626	0,656	0,686	0,717	0,748	0,780	0,813	0,846	0,880	0,915
4,4	0,381	0,427	0,452	0,477	0,503	0,530	0,557	0,585	0,614	0,643	0,673	0,704	0,736	0,768	0,801	0,834	0,868	0,903	0,939
4,5	0,391	0,439	0,464	0,490	0,517	0,544	0,572	0,601	0,630	0,660	0,691	0,722	0,755	0,788	0,821	0,856	0,891	0,926	0,963
4,6	0,401	0,451	0,476	0,503	0,530	0,558	0,587	0,616	0,646	0,677	0,709	0,741	0,774	0,808	0,842	0,877	0,913	0,950	0,987
4,7	0,411	0,462	0,489	0,516	0,544	0,572	0,602	0,632	0,663	0,694	0,726	0,759	0,793	0,828	0,863	0,899	0,936	0,973	1,011
4,8	0,421	0,474	0,501	0,529	0,557	0,587	0,617	0,648	0,679	0,711	0,744	0,778	0,813	0,848	0,884	0,921	0,958	0,997	1,036
4,9	0,431	0,486	0,514	0,542	0,571	0,601	0,632	0,663	0,696	0,729	0,762	0,797	0,832	0,868	0,905	0,943	0,981	1,020	1,060
5,0	0,441	0,498	0,526	0,555	0,585	0,616	0,647	0,679	0,712	0,746	0,781	0,816	0,852	0,889	0,926	0,965	1,004	1,044	1,085
5,1	0,451	0,510	0,539	0,569	0,599	0,631	0,663	0,695	0,729	0,764	0,799	0,835	0,872	0,909	0,948	0,987	1,027	1,068	1,110
5,2	0,462	0,522	0,552	0,582	0,613	0,645	0,678	0,712	0,746	0,781	0,817	0,854	0,892	0,930	0,969	1,010	1,050	1,092	1,135
5,3	0,472	0,535	0,565	0,596	0,628	0,660	0,694	0,728	0,763	0,799	0,836	0,873	0,912	0,951	0,991	1,032	1,074	1,116	1,160
5,4	0,482	0,547	0,578	0,609	0,642	0,675	0,709	0,744	0,780	0,817	0,854	0,893	0,932	0,972	1,013	1,055	1,097	1,141	1,185
5,5	0,493	0,560	0,591	0,623	0,656	0,690	0,725	0,761	0,797	0,835	0,873	0,912	0,952	0,993	1,035	1,077	1,121	1,165	1,210
5,6	0,503	0,572	0,604	0,637	0,671	0,705	0,741	0,777	0,815	0,853	0,892	0,932	0,973	1,014	1,057	1,100	1,144	1,190	1,236
5,7	0,514	0,585	0,618	0,651	0,685	0,721	0,757	0,794	0,832	0,871	0,911	0,951	0,993	1,035	1,079	1,123	1,168	1,214	1,261
5,8	0,525	0,598	0,631	0,665	0,700	0,736	0,773	0,811	0,850	0,889	0,930	0,971	1,014	1,057	1,101	1,146	1,192	1,239	1,287
5,9	0,535	0,611	0,644	0,679	0,715	0,752	0,789	0,828	0,867	0,908	0,949	0,991	1,034	1,078	1,123	1,169	1,216	1,264	1,313
6,0	0,546	0,624	0,658	0,694	0,730	0,767	0,806	0,845	0,885	0,926	0,968	1,011	1,055	1,100	1,146	1,193	1,240	1,289	1,339

2. melléklet: Faválasztékok méret és minimális jellegzetességei

Az itt felsorolt választék-jellemzők nem elírások, hanem csak szokványos értékek, amelyeket a vevő kívánásai felülírnak.

	Ipari választékok I. osztályú minimális jellegzetességben				
	Kérelési	Hámozási	Főrézsrönk lombos	Főrézsrönk fenyő	Kivágás
Hossz (m)	1,8 -től 0,1 m ugrásokkal	1,4 vagy 2,2 illetve ezek többszöröse	2,0-6,0 0,1 m ugrásokkal	2,0-6,6 0,25-0,3 m ugrásokkal	0,5-től 0,1 m ugrásokkal
Átmérő (cm)	30-36-től fafajtól függően	24-26-től fafajtól függően	16-től	16-től	10-16-től
Ággöcs egészséges	0,5 cm-ig korlátlanul 5 cm-ig 2 db	1 cm-ig korlátlanul 5 cm-ig 2 db	3 cm-ig korlátlanul 2 m hossz felett méterenként 1 db 8 cm-es	4 cm-ig korlátlanul	3 cm-ig korlátlanul
Ággöcs korhadás	2 cm mélységig korlátlanul	2 cm mély 1 db	2 cm-ig 1 db méterenként	nem lehet kivéve lucfenyő	2 cm-ig 1 db méterenként
Hengeresség	2 cm eltérés a legkisebb és legnagyobb átmérő között		-	-	-
Sudarlósság	-		-	2 cm átmérő különbség méterenként	-
Síkgörbeség	1 cm méterenként		4 cm méterenként	2 cm méterenként	2-4 cm méterenként
Fagyrepedés	nem megengedett				
Egészséges álgeszt	megegyezés alapján				
Csillagos álgeszt	nem lehet	csúcsátmérő 25%-ig	nem lehet		
Bélkorhadás	nem lehet	max. 5-8. cm	nem lehet		
	Egyéb választékok				
	Oszlop	Papírfá	Rostfa	Tőzifa	
Hossz (m)	1,8 felett felhasználási cél függvényében	1 vagy 2	1 vagy 2	1	
Átmérő (cm)	10 cm felett felhasználási cél függvényében	10-től 35 felett hasítva	4-től (kéregben)	5-től 25 felett egyszer, 35 felett kétszer hasítva	
Egyéb	síkgörbeség 4 cm méterenként, csak egészséges	ággöcs 2,5 cm-ig korlátlanul 5 cm-ig max. 5 db méterenként	bélkorhadás nem lehet	max 18 cm húrma- gasság elágazás nem lehet	

3/a melléklet

KITERMELT FA ADÁS-VÉTELI SZERZŐI DŐS MAGÁNSZEMÉLYTI L

Amely létrejött a (.....),
továbbiakban mint Vevő, másrészről

Név:

Lakcím:

Adóazonosító jel:

továbbiakban, mint Eladó között az alulírott helyen és időben, az alábbi tartalommal:

1. Az eladó eladja a kizárólagos tulajdonát képező alább felsorolt tételeket a vevőnek.

Megnevezés	Mennyiség	Egységár	Vételár
		Ft	Ft
		Ft	Ft

Összesen: Ft, azazforint.

2. Az első pontban feltüntetett vételárat a Vevő az Eladónak a jelen szerzői dős aláírással

egy összegben kifizeti.

3. Az Eladó szavatol az adás-vétel tárgyát képező faanyag per-, igény- és tehermentességéért.

4. Alulírott Eladó kijelentem, hogy folyó évben az ingó vagyontárgy értékesítéséből származó árbevételelemnek összege nem éri el a személyi jövedelemadó kötelezettségének alapját.

5. Jelen szerzői dősben nem szabályozott kérdésekben a PTK vonatkozó rendelkezései irányadók.

Jelen szerzői dősöt a felek, elolvasás és értelmezés után, mint akaratukkal mindenben megegyezően, az alulírott tanúk előtt, jóváhagyólag aláírták

Kelt:

.....
eladó

.....
vevő

Tanúk:

név.....

név.....

lakcím.....

lakcím.....

3/b melléklet

KITERMELT FA ADÁS-VÉTELI SZERZİ DÉS VÁLLALKOZÁSTÓL

amely létrejött egyrészr l a (szék-
helye:....., adószám:....., banksz.:.....); képviseli:
.....ügyvezeti igazgató (továbbiakban, mint Eladó)

másrészr l a (szék-
helye:....., adószám:....., banksz.:.....); képviseli:
.....ügyvezeti igazgató (továbbiakban, mint Vevı) között a
mai napon az alábbi feltételek mellett:

Szerzi dı felek jelenleg még részben lábon álló, de évben kitermelésre kerülı
tölgy főrészrönkre kötnek adásvételi szerzi d ést a jelen szerzi d ésb en megjelölt fel-
tétélekkel.

1.) Eladó eladja, Vevı pedig megvásárolja az erdı részletben kiter-
melésre kerülı , és Eladó tulajdonát képezi cca.m³ mennyiségő, export
és hazai minı ségő tölgy főrészrönköt az itt megjelölt bontásban és egységáron:

Tölgy export főrészrönk tı mellettFt/m³ + 20 % Áfa,
Tölgy hazai főrészrönk tı mellettFt/m³ + 20 % Áfa

Összesen:.....Ft + 20 % Áfa, azazforint + 20 % Áfa.

A kitermelésre érvényes hatósági vágási engedély alapján kerül sor, amely határo-
zatnak a száma:

A kitermelést Eladó saját költségére végzi. A kiszállítást és elszállítást a Vevı saját
ütemezésében az Eladóval egyeztetve és saját költségére végzi.

2.) Felek megállapodnak abban, hogy a kitermelt rönk minden darabja válogatás
nélkül sorszámozásra kerül, amely alapján teljes konszignáció készül, így minı ségi
és mennyiségi reklamációt az Eladó nem fogad el. Az Eladó tájékoztatja a Vevı t,
hogy a kitermelt rönk mintegy %-ában szilánkosság jelei mutatkoznak.

3.) A vételár fizetésének módja és feltételei:

Eladó-ig m³ mennyiségő főrészrönkr l számlát állít ki.
A fennmaradó tétel pontos meghatározása után Eladó a meghatározott mennyiségri l
számlát állít ki. A fizetési határidı a számlák kiállításának napjától számított
..... nap, a fizetés módja átutalás.

4.) Vevı kötelezettséget vállal arra, hogy visszalépés esetén peres eljárásn kívül
.....Ft, azaz forint kötbért fizet meg az Eladónak.

Felek megállapodnak, hogy esetleges jogvita esetén a magyar jog szabályai az
irányadóak a jogvita eldöntésére, felek alávetik magukat a magyar bíróságoknak.

Kelt:.....

.....
Képv.:

.....
Képv.:

3/c melléklet

LÁBONÁLLÓ FA ADÁS-VÉTELI SZERZİ DÉS

amely létrejött egyrészrıltovábbiakban mint Eladó,
 másrészrıl.....továbbiakban mint Vevı
 között az alábbiak szerint:

1. Eladó a Vevı nek aerdı részleten található faállományt eladja.
2. Az Eladó kötelezettséget vállal arra, hogy
 - a) a fakitermeléshez szükséges hatósági engedélyeket beszerzi és azokat a Vevı számára a letermelés kezdetéig másolatban átadja,
 - b) a fakitermeléshez mint erdı gazdálkodási tevékenységhez szükséges szakirányítóról gondoskodik,
 - c) kapcsolatot tart a hatóságokkal és a hatósági eljárásokkal kapcsolatos díjakat kiegyenlíti,
 - d) a faállomány tulajdonosaival a vételárból rájuk esı részzel elszámol,
 - e) a fakitermelés helyszínét legkésı bb.....-ig átadja.
3. A Vevı kötelezettséget vállal arra, hogy
 - a) a faállományt a fakitermelési engedélyben foglaltak szerint szakszerően letermeli és elszállítja,
 - b) a természetvédelmi hatóság elı írásait maradéktalanul betartja
 - c) a tevékenységgel kapcsolatban harmadik félnek okozott kárt megtéríti,
 - d) a talajban és a szállító utakban okozott kárt helyreállítja, és az ezekkel kapcsolatban esetlegesen felmerülı bírságokat megfizeti,
 - e) a fakitermelést az elvárható gondossággal végzi, amely alatt különösen érteni kell:
 - a tuskók talaj feletti magassága nem haladhatja meg acm-t,
 - cserjék és fák lábán állva nem maradhatnak
 - a vágástéren 5 cm-nél vastagabb ágak nem maradhatnak
 - f) a munkabiztonsági szabályokat betartja.
4. A fakitermelés és a szállítás költségei a Vevı t, a vágástakarítás és a fakitermelés nyomán keletkezi erdı felújítási kötelezettség az Eladót terheli.
5. Letermelési határidı :
6. Elszállítási határidı :
7. Bármely határidı elmulasztása esetére a Vevı napi.....Ft, azaz.....forint kötbért köteles fizetni Eladó részére.
8. A felekFt, azazforint vételárban állapodnak meg, amit Vevı egy összegben fizet meg az aláírással egyidı ben.
9. Felek kijelentik, hogy az erdı részlet és az eladott faállomány határait közösen megállapították, és a helyszínen azonosították.

A felek a fenti 1-9 pontokat átolvasták, azt megértették és mint akaratukkal mindenben egyezı t helybenhagyólag aláírták.

Kelt:.....

.....
 Eladó

.....
 Vevı

Tanuk:

név:

név:

lakcím:

lakcím:

3/d melléklet**FAKITERMELÉSI VÁLLALKOZÁSI SZERZI DÉS**

Amely létrejött egyrészrő I a
 (székhely:....., cégj.szám:, adószám:.....,
 képviseli :.....) mint megrendelő – a továbbiakban: **Megrendelő** –,

másrészrő I.....
 (székhely:.....váll.ig.szám:....., adószám:.....,
 képviseli :.....) mint vállalkozó – a továbbiakban: **Vállalkozó** –
 között az alulírott helyen és időben az alábbi feltételekkel:

1. A szerzi dës tárgya:

A vállalkozó a jelen szerzi dëssel vállalja, hogy az alábbi munkákat Megrendelő részére elvégzi:

- fakitermelés
- csemeteültetés
- csemeteszedés
- útjavítás

2. A teljesítés helye, idő pontja:

a.) A Vállalkozó az 1. pontban megnevezett munkát a Megrendelő által meghatározott helyen és idő pontban köteles elvégezni.

b.) Megrendelő biztosítja a munkaterület zavartalan használatához szükséges hatósági engedélyeket és hozzájárulásokat.

c.) Vállalkozó a jelen szerzi dësbő elvállalt munkát saját munkaeszközeivel végzi el. A szükséges anyagokat a Megrendelő biztosítja.

d.) Jelen szerzi dës érvényessége:.....

3. A vállalkozás díja

a.)Az elszámolás alapja a kitermelt nettó m³.

A szerzi dí felek megállapodnak abban, hogy Vállalkozót a fakitermelési feladatok teljesítéséért TRV Kem., lágyFt/m³, TRV Akác Ft/m³, FVV Ft/m³, TKG Y Ft/m³ vállalkozási díj illeti meg, amely összeg az 1992. évi LXXIV. tv szerinti általános forgalmi adót nem tartalmazza, azt a Megrendelő az elszámoláskor benyújtott számlán szereplő általános forgalmi adó szerint fizeti ki. A vállalkozói díj magában foglalja a feladat ellátásához szükséges valamennyi anyag-, munka- és egyéb költségeket.

Többslet és pótmunka elszámolására csak a Megrendelő általi elízetes megrendelés, és az alapján a felek által kötött szerzi dës módosításnak megfelelő en kerülhet sor.

Az 1) pontban megnevezett többi feladat elvégzése esetén a vállalkozói díj a két fél általi megegyezés alapján kerül megállapításra.

b.) A Vállalkozó a feladat ellátását annak befejeztével köteles készre jelenteni. Megrendelő képviseli je a feladat ellátását leigazolja (teljesítésigazolás). Megrendelő a Vállalkozó által kiállított számlát annak kézhezvételétől számított 8 napon belül általással köteles kiegyenlíteni.

4. Vállalkozó alvállalkozó(k) igénybevételére jogosult. Az igénybe vett alvállalkozó(k) tevékenységéért Megrendelő vel szemben a Vállalkozó felel.

5. Vállalkozó köteles az általa elvégzett munkát szakmailag elvárható gondossággal elvégezni, melyre kötelezi garanciát vállal.

6. Vállalkozó a Megrendelő utasítása szerint köteles eljárni.

Ha a Megrendelő szakszerűtlen utasításához Vállalkozó tiltakozása ellenére ragaszkodik, Vállalkozó a szerzi d éstől elállhat. Ha ezzel a jogával nem él, az utasításnak köteles eleget tenni, de a Megrendelő kizárólagos kockázatára.

7. A tevékenység végzése során Vállalkozó köteles a Megrendelő alábbi környezetvédelmi elvárásainak eleget tenni:

Vállalkozó elfogadja a Megrendelő környezeti politikáját, betartja a Megrendelő hulladékkezelési szabályzatát, és elfogadja a Megrendelő részéről a környezetvédelmi elleni r zéseket és azok eredményeit.

8. A Megrendelő jogosult a Vállalkozó munkavégzését folyamatosan ellenőrizni.

Megrendelő részéről a folyamatos kapcsolattartóTel:.....

9. Vállalkozó a tevékenységével okozott bármely kárért – ide értve harmadik személy tulajdonában keletkezett kárt is – teljes körű felelősséggel tartozik, felel a baleseti, tűzrendészeti, munkavédelmi rendszabályok, a vonatkozó szavatossági, garanciális jogszabályok, elírások megtartásáért és megtartatásáért.

10. a.) A Megrendelő a jelen szerzi d éstől bármikor elállhat, de ez esetben köteles a Vállalkozó kárának megfizetésére.

b.) Amennyiben az elállásra azért kerül sor, mert a teljesítési határidő lejártá el nyilvánvalóvá vált, hogy a Vállalkozó a munkát csak olyan számottevő késéssel tudja elvégezni, hogy a teljesítés emiatt a Megrendelő nek már nem áll érdekében, Vállalkozó köteles a Megrendelő ebből eredő kárát megtéríteni.

11. Amennyiben a Vállalkozó neki felróható okból a szerzi d ést teljesítésével késedelembe esik, kötbér címén napi Ft összeget köteles a Megrendelő részére megfizetni.

12. Szerzi d ő felek megállapodnak abban, hogy a jelen megállapodással kapcsolatos vitás kérdéseket első sorban békés úton kísérlik meg rendezni.

Amennyiben ez eredménytelen, jelen megállapodás aláírásával a felek a megállapodásból eredő, illetve azzal összefüggő bármely jogvita esetén visszavonhatatlanul alávetik magukat – a hatáskörtől függően – a(Városi) Bíróság, illetőleg a (Megyei) Bíróság kizárólagos illetékességének.

13. A Jelen szerzi d ésb en nem szabályozott kérdésekben a Ptk. vonatkozó rendelkezései az irányadóak.

A szerzi d ő felek a jelen szerzi d ést, mint akaratukkal mindenben megegyezőt, jóváhagyólag és saját kezőleg írták alá 4 példányban.

Kelt:.....

.....
Megrendelő

.....
Vállalkozó

3/e melléklet

SZÁLLÍTÁSI SZERZI DÉS

1) Szerzi di felek:

Megrendeli :

Cégnév, Székhely, Postacím

Cégjegyzékszám:

Adószám:

Bankszámlaszám:

Képviseli :

Szállító:

Cégnév, Székhely, Postacím

Cégjegyzékszám:

Adószám:

Bankszámlaszám:

Képviseli :

2) A szerzi d é s tárgy a:

Farostfa (F), Bükk r önk (R) és R önk exportra (E) szállítása.

3) Fafaj, választék, méret és min i ség:

Mennyiség F uvardíj E gységár

a) kemény farostfa (cser, tölgy, akác) (F)

b) lágy farostfa (nyár, f őz) (F)

c) feny ő farostfa (F)

d) r önk (bükk r önk) (R)

e) I-214 nemesnyár r önk, export célra (E)

Méret, min i ség:

(F) Forgácsfa: MSZ 08-0585/1-78/K-11

(R) Hosszúság: 1,40 2,20 (2,80 3,00) és 3,60 m; Csúcsátmér ő 26 cm-ti l

Jelzés „H” Min i ség átvétel szerint!

(E) Hosszúság: 4,3 m 10%-ban 2,60 m (+5 cm túlméret); Csúcsátmér ő 25 cm-ti l

K öbözés: csúcsátmér ő kéreg nélkül mérve.

(F) Három hónapnál id ő sebb anyag nem szállítható. Lágy farostfa esetében 2 m hosszban termelt faanyagot Megrendeli nem fogad. Hárs, éger, nyír farostfa szállítmányokat Megrendeli nem fogad.

(E) Export hámozási min i ség. Friss 30 napnál nem régebbi kitermelés ő faanyag. Repedés, fagyléc, gy őr ő s elválás nem megengedett.

4) Teljesítés ütemezése:

(F) Megrendeli 2 nappal korábban adott havi avagy heti avagy napi diszpozíciója szerint a 3) pont szerinti mennyiségb ő l. Megrendeli i diszpozíció hiányában havi egyenl ő ütemezésben köteles Szállító szállítani. Kifejezett Megrendeli i nyilatkozat hiányában az el ő teljesítés nem engedett. A szerzi d ésszer ő teljesítés körében $\pm 10\%$ mennyiségi eltérés megengedett, a diszpozícióhoz képest.

(R) A szerzi d őtt mennyiségb ő l bükk fafaj kivételével egységesen az I. n.évben 30%, II. n.évben 30%, III. n.évben 20%, IV. n.évben 20% szállítandó. Bükk fafajú választékból január 1. - május 31. között az éves mennyiség 75%-a, szeptember 1. - december 31. között 25%-a szállítandó. A megadott ütemezésben a negyedévek között és éves szinten $\pm 10\%$ ingás megengedett. A havi, negyedéves és éves teljesítésbe az illet ő id ő szak utolsó napjának 24. órájáig feladott szállítmányok számítanak be.

5) A szerzi d é s id ı tartama:

Felek a jelen szerzi d ést határozott id ı re, ezen szerzi d é s aláírásától számítva –-ig tartó id ı tartamra, hozzák létre. A szerzi d é s automa-
tikusan a fenti id ı tartammal meghosszabbodik, ha azt bármelyik fél a szerzi d é s
lejártát megeli z ı en 3 hónappal korábban kézbesítetten nem mondja fel.

6) Teljesítés módja:

Szállítás:

(F) Vagonban vagy gépkocsival történik. Faküldemény csak tökéletesen kitisztí-
tott szállítójármőben küldhetı . A faanyagnak idegen anyagtól, szennyezı d é s-
tı l mentesnek kell lennie (kı , kavics, szén, salak, föld, vas stb.). Amennyiben
a fentiektı l eltérı szállítmány érkezik, a szállítmányt hibás teljesítésnek kell
minı síteni.

(R) A szerzi d é s teljesítése vasúton és gépkocsival történik. A vagonok kihaszná-
lása korlátozott tengelynyomású vonalakon a berakható súly figyelembe véte-
lével történik, és a vasút által megjelölt berakható súlynál 1000 kg-mal keve-
sebb nem lehet.

Teljesítés helye: Megrendelı székhelyére leszállítva.

Rakodás:

(F) A szállítójármövet úgy kell megrakni, hogy gépi kirakásra alkalmas legyen. A
szállítójármővön hosszirányban két sorban kell a farostfát rakni. Eltérés ese-
tén a rakodási többletköltséget a Szállító viseli. Vegyes fafaj és vegyes hosz-
szúságú faanyag szállítása egy gépjármőben nem megengedett.

(R) Nem korlátozott rakodásnál a rakodási szabályok által elı írt rendelkezések
figyelembe vételével a kiállított kocsiba – az adott paraméterek mellett – a
lehetı legtöbb árút kell berakni. A kellı gondossággal megrakott kocsik ese-
tében – függetlenül azok súlyától – holt fuvardíj nem merül fel. Holtfuvar kár-
igénnyel csak akkor foglalkozunk érdemben, ha azt a megrendelı a szállít-
mány beérkezésekor – a vagon elégtelen megrakásáról – szállítónak távirati-
lag bejelentette. Ennek hiányában holtfuvar térítési igény nem érvényesíthe-
tı .

Mennyiség megállapítása: A szállítójármőre soronként felrakott farostfát soron-
ként (lábanként) kell felmérni, és normál örméterben megadni.

Fuvarlevél kitöltése és konszignálása: A Szállító a fuvarlevélen köteles feltüntet-
ni a fafajt és a szállított mennyiséget normál örméterben. A konszignáción fel kell
tüntetni a mennyiség megállapítására vonatkozó mérési adatokat. Ezen adatok
feltüntetésének elmaradása adatszolgáltatási hiányosságot jelent, mert az átvé-
telt akadályozza. Gépkocsin történı szállítás esetén a konszignációnak a szál-
lítmánnyal együtt kell érkezni.

7) A mennyiségi és minı ségi átvétel:

Mennyiségi átvétel:

(F) A Megrendelı nek a szállítmányt újra fel kell mérnie és egyeztetni a konszig-
náció adataival. Amennyiben eltérés mutatkozik, úgy Megrendelı mérési ada-
tai az irányadóak. Ugyanezt az eljárást kell alkalmazni abban az esetben is,
ha az átvételkor konszignáció nem áll rendelkezésre.

(E) Külföldi vevı telephelyén. A Szállító az áru mennyiségéért és minı ségéért
mindaddig felelı sséggel tartozik, míg a Megrendelı felelı ssége a külföldi vevı
felé fennáll.

Mini ségi átvétel:

- (F) Esetleges mini ségi kifogás esetén a Megrendeli a kifogásolt szállítmányt jegyzı könyv felvétele mellett kirakja és külön tárolja mindaddig, amíg a kifogást a felek nem rendezik.
- (E) A Szállító készrejelentését követı en az átvétel a Megrendeli képviseli je vagy közvetlenül a külföldi vevı partner által történik meg. Az átvétel darabonként, a termelés helyszínén történik, így az árut ennek megfelelı en kell átvételre eli készíteni. Az áru repedése esetén kapcsolás szükséges.
- A Megrendeli a kifogásról 3 napon belül a Szállítót köteles értesíteni. A Szállító a kézhezvételtı l számított 3 napon belül nyilatkozik, hogy képviseltetni kívánja-e magát a kifogásolás lerendezésekor. Az egyeztetést 5 napon belül kell megejteni - ellenkezı esetben a jegyzı könyvben megállapítottakat fogadják el a felek.
- A Vevı az áru feldolgozásának megkezdése után reklamációval nem élhet.

8) Számlázás:

- (F) A teljesítést követı en kiállított számlát 2 példányban kell megküldeni és mel- lékelni kell a szállítási jegyzék (konszignáció) 1 példányát.
- (R) A MÁV és a bankok által megkívánt szállítási okmányokon felül a szállít- mányhoz szállítási jegyzéket (konszignációt) kell csatolni. Amennyiben az va- lamilyen okból nem lehetséges, azt a küldemény feladását követı 24 órán belül ajánlott levélben kell a megrendeli részére elküldeni. A szállítmány számlázása a szállítási jegyzék alapján történik, ennek elsı példányát a számlához kell csatolni.

9) Fuvar költség viseli : Megrendeli

- (E) Növény-egészségügyi vizsgálat a Megrendeli terhére. Szállítási cím a fuvar- okmányok, illetve a Megrendeli rendelkezései szerint. Az export fuvarokmá- nyokat a Szállító az áru feladásától számított 72 órán belül Megrendeli nek köteles feladni.

10) Fizetés:

Átutalással, a számla és a konszignáció kézhezvételét követı en, attól számítottan ... napon belül az igazolt számlaérték alapján kell fizetni. Késedelmes fizetés esetén a Megrendeli a mindenkori jegybanki alapkamat ...%-át tartozik megfi- zetni. Elmaradt számlakifizetés esetén a további szállítás a fizetés rendezéséig a vevı terhére felfüggesztheti .

11) Egyéb feltételek:

- (R) A szállítási szerzi désre vonatkozó, a felek által kikötött egyéb feltételeket a szállítási szerzi dést kiegészítı függelék tartalmazza. A megállapodásban rögzített feltételektı l eltérni csak mindkét fél közös akaratával, eli zetes egyeztetést követı en lehetséges.
- Megrendeli képviseli je bünteti jogi felelı ssége tudatában kijelenti, hogy a Megrendeli ellen csı d eljárás, felszámolási vagy végelszámolási eljárás je- lenleg nincs folyamatban, illetve ezek folyamatba tétele esetén a Megrendeli a Szállítót azonnal értesíti.
- A szerzi dnek az itt és a Függelékben nem szabályozott egyéb részleteire a szállítási szerzi dsekre vonatkozó mindenkori jogszabályok eli írásai vo- natkoznak.
- (E) A Szállító köteles a szállítóeszközök maximális kihasználtságáról gondos- kodni, az esetleges hibás, vagy szállítási rendelkezéstı l eltérı teljesítés mi- att felmerülı minden költség és kár Szállítót terheli. Mini ségi, mennyiségi ki-

3. melléklet: Szerzői dísminták

fogásokat a Megrendelő köteles a Szállító tudomására hozni, aki az értesítést követő 48 órán belül érdemben nyilatkozik. Ha ezt a Szállító elmulasztja a Megrendelő a kifogást elfogadottnak tekinti, és ezt a Szállító felé érvényesíti.

Alulírott szerzői díj felek fenti megállapodás átolvasását és értelmezését követően, mint akaratukkal mindenben megegyezően, helybenhagyólag írták alá.

Kelt:.....

.....

Megrendelő

.....

Szállító

Függelék a évi „Szállítási Szerzői díj”-hez

Fafaj, választék, mennyiség, méret, minőség részletezése.

Egységárak részletezése.

Szállítások részletezése (időszak, szállítási cím, rendeltetési állomás).

A fenti függelék évi „Szállítási Szerzői díj” tartozéka, attól el nem választható, vele együtt érvényes.

Kelt:.....

.....

Megrendelő

.....

Szállító

TARTALOMJEGYZÉK

1. Fakitermelési módok	5
1.1. Tisztítás	6
1.2. Törzskiválasztó gyérités	6
1.3. Növedékfokozó gyérités	6
1.4. Véghasználat.....	7
1.5. Egészségügyi fakitermelés.....	8
2. Fahibák.....	9
3. Erdei faválasztékok	11
3.1. Lemezipari rönk választékok	11
3.2. Főrézipari rönk.....	11
3.3. Fagyártmány fa, kivágás	11
3.4. Oszlop	12
3.5. Rúd- és karámfa	12
3.6. Sarangolt választékok	12
4. Az erdő állományok választékszerkezete	14
4.1. A választék-összetételre ható tényezők	14
4.2. Fafajok jellemző választékai.....	15
5. A fakitermelés általános ismertetése	19
5.1. Jelölés és fatérfogat becslés	19
5.2. A fakitermelés lépései	20
5.3. Fakészlet-felvételezés.....	22
5.4. Tárolás és szállítás.....	23
5.5. A fakitermelések felügyelete	25
6. Faértékesítési módok.....	26
6.1. Az eladó által kitermelt fa értékesítése.....	26
6.2. Faértékesítés, ha a fakitermelést a vevő végzi	27
7. Szerzői dési feltételek	29
7.1. Fakitermelési vállalkozói díj.....	29
7.2. Faválasztékok értékesítése.....	30
7.3. Lábonálló fa értékesítése	30
8. Ösztönzők, biztosítékok és versenytechnikák	31
8.1. Differenciált fakitermelési díj	31
8.2. Előrefizetés és szállításkori fizetés.....	31
8.3. Kaució, kötbér és védőár.....	32
8.4. Versenytechnikák	34

MELLÉKLETEK

1. melléklet: Rönkköbözői táblázatok	36
1/a. melléklet: Rönkköbözői táblázat csúcsátméri szerint – tölgyek.....	36
1/b. melléklet: Rönkköbözői táblázat csúcsátméri szerint – akác.....	38
1/c. melléklet: Rönkköbözői táblázat csúcsátméri szerint – nyárok.....	40
2. melléklet: Faválasztékok méret és minőségi jellemzői	41
3. melléklet: Szerzői dősminták	42
3/a melléklet: Kitermelt fa adás-vételi szerzői dős magánszemélytől.....	42
3/b melléklet: Kitermelt fa adás-vételi szerzői dős vállalkozástól.....	43
3/c melléklet: Lábonálló fa adás-vételi szerzői dős.....	44
3/d melléklet: Fakitermelési vállalkozási szerzői dős.....	45
3/e melléklet: Szállítási szerzői dős.....	47



A projekt a Nemzeti Kutatási és Technológiai Hivatal támogatásával valósult meg.

Előterjesztés
Kevermes Nagyközség Önkormányzata Képviselő-testülete és szervei Szervezeti és Működési Szabályzatáról szóló 6/2013. (IV.29.) önkormányzati rendelet módosításáról
Kevermes Nagyközségi Önkormányzat Képviselő-testületének 2015. január 27-én tartandó ülésére.

Tisztelt Képviselő-testület!

Korábbi döntés alapján - 144/2014. (XII. 17.) határozat - aljegyzői státuszt kell létrehozni a Kevermesi KÖH szervezetében.

Ez az önkormányzat SZMSZ-ét is érinti, így módosítani kell azt.

Továbbá két kormányzati funkcióval ki kell egészíteni az alaptevékenységet az ellátott feladatok miatt: ezek a mezőgazdasági tevékenység és az erdőgazdálkodás.

A rendelet tervezetet elkészítettem az alábbiak szerint:

Előzetes hatásvizsgálat

A rendelet társadalmi, gazdasági, költségvetési, környezeti hatása, egészségi következménye, adminisztratív terheket befolyásoló és egyéb hatása:

A rendeletnek ilyen hatása nincs.

A rendelet megalkotásának szükségessége, a jogalkotás elmaradásának várható következményei:

A rendelet megalkotásának szükségessége egy korábbi képviselő-testületi döntés végrehajtása.

A rendelet alkalmazásához szükséges személyi, szervezeti, tárgyi, pénzügyi feltételek:

A rendelet végrehajtáshoz szükséges feltételek – személyi feltételeken kívül - jelenleg rendelkezésre állnak. Eredményes pályázat esetén a személyi feltétel is teljesülni fog.

Indokolás

A szervezeti és működési szabályzat változtatását az alábbiak teszik indokolttá:

A képviselő-testület a 144/2014. (XII. 17.) határozatában döntött aljegyzői álláshely létrehozása mellett. Mivel erről az SZMSZ nem rendelkezik, így módosítani kell azt.

Az Mőtv. az aljegyzőre vonatkozó lényeges szabályokat tartalmazza, így azokat ismételni szükségtelen és nem is lehetséges:

„81.§ (2) A jegyzőt az aljegyző helyettesíti, ellátja a jegyző által meghatározott feladatokat.”

„82.§ (5) A jegyző, főjegyző jogállására vonatkozó szabályokat az aljegyzőre is megfelelően alkalmazni kell.”

Mindössze a státuszt kell rögzíteni, illetve mindkettőjük tartós távolléte esetén követendő eljárást.

A kormányzati funkciók felvétele miatt az 1. mellékletet módosítani kell.

Keveemes, 2015. január 20.

Gácsér Béla
jegyző



**Kevermes Nagyközség Önkormányzata Képviselő-testületének
../. (.. ...) önkormányzati rendelete
Kevermes Nagyközség Önkormányzata Képviselő-testülete és szervei
Szervezeti és Működési Szabályzatáról szóló 6/2013. (IV.29.) önkormányzati rendelet
módosításáról**

Kevermes Nagyközségi Önkormányzat Képviselő-testülete az Alaptörvény 32. cikk (2) bekezdésében meghatározott eredeti jogalkotói hatáskörében, az Alaptörvény 32. cikk (1) bekezdés d) pontjában meghatározott feladatkörében eljárva a következőket rendeli el:

1. §

Kevermes Nagyközség Önkormányzata Képviselő-testülete és szervei Szervezeti és Működési Szabályzatáról szóló 9/2014. (XI.26.) önkormányzati rendelet (továbbiakban:R.) 61. §-a helyébe a következő rendelkezés lép:

„61.§ (1) Kevermes polgármestere a jegyző helyettesítésére, munkájának segítésére aljegyzőt nevez ki.

(2) A jegyzői és az aljegyzői tisztség egyidejű betöltetlensége, illetve tartós akadályoztatásuk esetére - legfeljebb hat hónap időtartamra - a jegyzői feladatok ellátására Kevermes polgármestere más önkormányzat jegyzőjét bízta meg.”

2.§

Az R. 1. melléklete helyébe a rendelet melléklete lép.

3.§

Ez a rendelet a kihirdetését követő napon lép hatályba.

Kevermes, 2015. január 27.

Lantos Zoltán
polgármester

Gácsér Béla
jegyző

A rendelet kihirdetve: 2015. január 28.

Gácsér Béla
jegyző

I. melléklet a .../.....(...) önkormányzati rendelethez [I.melléklet a 6/2013.(IV.29.) önkormányzati rendelethez]

A Kevermes Nagyközség Önkormányzata alaptevékenységének kormányzati funkciók szerinti besorolása:

011130	Önkormányzatok és önkormányzati hivatalok jogalkotó és általános igazgatási tevékenysége
011220	Adó-, vám- és jövedéki igazgatás
013320	Köztemető-fenntartás és – működtetés
013350	Az önkormányzati vagyonnal való gazdálkodással kapcsolatos feladatok
031030	Közterület rendjének fenntartása
041231	Rövid időtartamú közfoglalkoztatás
041232	Start-munka program – Téli közfoglalkoztatás
041233	Hosszabb időtartamú közfoglalkoztatás
041237	Közfoglalkoztatási mintaprogram
042130	Növénytermesztés, állattenyésztés és kapcsolódó szolgáltatások
042220	Erdőgazdálkodás
045120	Út, autópálya építése
045160	Közutak, hidak, alagutak üzemeltetése, fenntartása
051030	Nem veszélyes (települési) hulladék vegyes (ömlesztett) begyűjtése, szállítása, átrakása
064010	Közvilágítás
066020	Város-, községgazdálkodási egyéb szolgáltatások
072111	Háziorvosi alapellátás
072311	Fogorvosi alapellátás
074031	Család és nővédelmi egészségügyi gondozás
074032	Ifjúság-egészségügyi gondozás
082044	Könyvtári szolgáltatások
082091	Közművelődés – közösségi és társadalmi részvétel fejlesztése

Előterjesztés
a Kevermesi KÖH SZMSZ-ének módosításáról Kevermes Nagyközségi Önkormányzat
Képviselő-testületének 2015. január 27-én tartandó ülésére.

Tisztelt Képviselő-testület!

Az aljegyzői státusz bevezetése miatt módosítani kell a Kevermesi KÖH SZMSZ-ét, továbbá a jogszabályi változások is szükségessé tesznek néhány módosítást.

A következő pontok módosulnak:

„2.6 Alaptevékenysége: 841105 Helyi önkormányzatok és társulások igazgatási tevékenysége

A költségvetési szerv alaptevékenységének kormányzati funkciók szerinti besorolása:

011130	Önkormányzatok és önkormányzati hivatalok jogalkotó és általános igazgatási tevékenysége
016010	Országgyűlési, önkormányzati és európai parlamenti képviseléválasztásokhoz kapcsolódó tevékenységek
016020	Országos és helyi népszavazással kapcsolatos tevékenységek”

3.2.1 „A Hivatal vezetése:

Az önkormányzat közigazgatási-szakmai vezetője a Jegyző. A Hivatalt a Jegyző vezeti, és ennek keretében kiadja a KÖH dolgozóinak a konkrét munkaszervezési utasításokat, feladatokat, ellenőrzi azok teljesítését.

Alapvető feladatai közé tartozik a testületi szervek üléseinek előkészítése, az előterjesztések szakmai megalapozása, valamint az ülések lebonyolítása, a határozatok meghozatala és végrehajtása során a törvényesség megtartása.

Ennek során az Mőtv. 81. §-ában, valamint a KÖH SZMSZ-ében meghatározottak szerint jár el – figyelemmel a központi jogszabályokban, a helyi önkormányzati rendeletekben meghatározottakra. Ennek keretében gyakorolja a munkáltatói jogokat a KÖH köztisztviselői tekintetében. Az egyéb munkáltatói jogokat (munkaköri leírás elkészítése, munkáltatói utasítás, helyettesítés, túlmunka, belföldi kiküldetés elrendelése, szabadság kiadása, stb.) a beosztott dolgozókkal kapcsolatban az aljegyző és a pénzügyi vezető bevonásával gyakorolja. A kinevezéshez, vezetői megbízáshoz, felmentéshez, a vezetői megbízás visszavonásához, jutalmazáshoz – a Polgármester külön írásbeli intézkedésében meghatározott körben – a Polgármester egyetértése szükséges.”

„3.3.8 A Jegyző a hatáskörébe tartozó egyes munkáltatói jogkörök gyakorlását az aljegyzőre átruházhatja.”

„3.4.15 A Jegyző az önkormányzat működésével kapcsolatos feladatokat az aljegyzőre átruházhatja.”

”

3.5 Az aljegyző:

- 3.5.1 Gondoskodik az igazgatási csoport hatáskörébe tartozó feladatok színvonalas szakmai ellátásáról, és felelős a feladatok szakszerű és törvényes ellátásáért, a csoporthoz tartozó ügyintézők munkájáért.
 - 3.5.2 Gondoskodik az ügyfélfogadás folyamatosságáról az ügyfélszolgálati időben.
 - 3.5.3 Ellátja a Jegyző által rá bízott egyéb feladatokat.
 - 3.5.4 Közreműködik a képviselő-testület, valamint a bizottsági előterjesztések elkészítésében.
- 3.6 A pénzügyi csoportvezető:
- 3.6.1 Gondoskodik a pénzügyi csoport hatáskörébe tartozó feladatok színvonalas szakmai ellátásáról, és felelős a feladatok szakszerű és törvényes ellátásáért, a csoporthoz tartozó ügyintézők munkájáért.
 - 3.6.2 Gondoskodik az ügyfélfogadás folyamatosságáról az ügyfélszolgálati időben.
 - 3.6.3 Ellátja a Jegyző által rá bízott egyéb feladatokat.
 - 3.6.4 Közreműködik a képviselő-testület, valamint a bizottsági előterjesztések elkészítésében.”

„A KÖH belső szervezeti tagozódása

- 4.1
- Polgármester
 - Jegyző
 - Aljegyző
 - Igazgatási Csoport
 - a) igazgatási ügyintéző
 - b) szociális ügyintéző
 - c) műszaki ügyintéző
 - Pénzügyi Csoport:
 - a) pénzügyi csoportvezető
 - b) adóigazgatási ügyintéző
 - c) főkönyvi könyvelő
 - d) pénztáros
 - Kisdombegyházi Kirendeltség
 - a) szociális ügyintéző
 - b) adóigazgatási ügyintéző
 - Magyardombegyházi Kirendeltség
 - a) gazdálkodási ügyintéző”

„4.4.1 A KÖH képviselőjét a Jegyző látja el, akadályoztatása esetén az Aljegyző.”

„5.1.21 Ellátja a jogszabály alapján az önkormányzat (Képviselő-testület), a Polgármester, a Jegyző, az Aljegyző (vagy a KÖH ügyintézője) feladat-és hatáskörébe tartozó valamennyi nem hatósági jellegű területfejlesztési, közlekedési, hírközlési, vízügyi, kommunális, köztisztasági, mezőgazdasági, földügyi, tűzvédelmi, közterület-használati, állategészségügyi hatáskörből adódó feladatot, valamint ezen ügyek döntésre történő érdemi előkészítését, a meghatározott feladatok végrehajtásának szervezését, ellenőrzését.”

„5.1.23 Ellátja a települések üzemeltetésével, az azzal összefüggő közmunka-tevékenység szervezésével kapcsolatos feladatokat, s tevékenyen közreműködik az önkormányzati vagyoni hasznosításával kapcsolatos szakmai munka végzésében.”

„6.4 Helyettesítés rendje:

Kinevezett Jegyző és Aljegyző hiányában – átmeneti jelleggel legfeljebb féléves időtartamra – a jegyzői teendőket az önkormányzatok egymás közötti megállapodása alapján helyettes jegyző látja el. A Jegyzőt akadályoztatása, vagy távolléte esetén – megbízás alapján - megfelelő képesítésű munkatárs helyettesíti. A Jegyző és helyettese közötti munkakapcsolatot, munkamegosztást, a KÖH-ben történő kiadmányozás rendjét a jegyzői „Intézkedés” szabályozza.”

„6.6 A jogviszony megszűnése, vagy a munkakör megváltozása esetén a Jegyző esetében a Polgármester, míg Aljegyző esetében a Jegyző, az egyéb köztisztviselők esetében az érintett csoportvezető köteles gondoskodni a munkakör jegyzőkönyvben rögzített átadás-átvételéről.”

1. melléklet a KÖH SZMSZ-hez

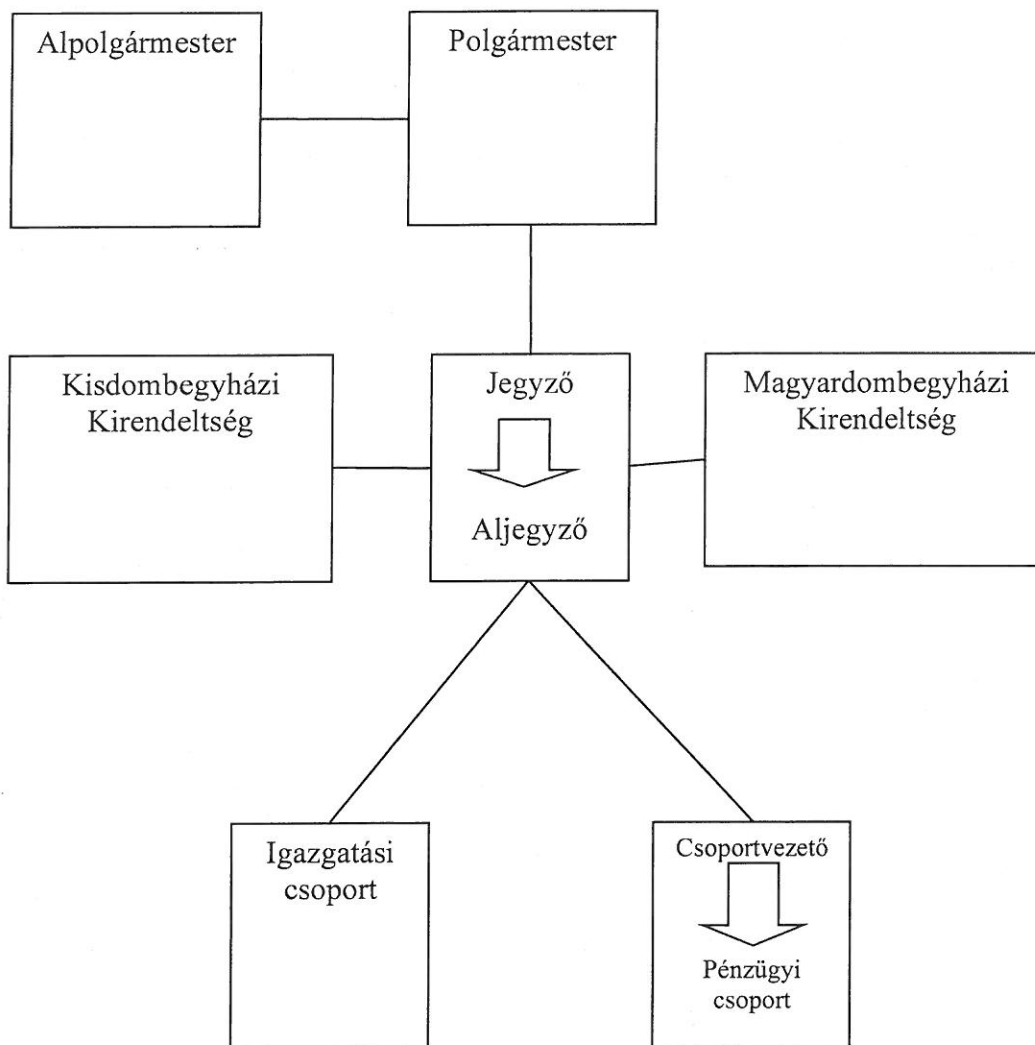

Határozati javaslat:

Kevermes Nagyközség Önkormányzatának Képviselő-testülete a Kevermesi Közös Önkormányzati Hivatal Szervezeti és Működési Szabályzatának módosítását az előterjesztésnek megfelelően elfogadja.

Felelős: Gácsér Béla jegyző

Határidő: azonnal

Az SZMSZ módosításokkal egységes szerkezetben:

KEVERMESI KÖZÖS ÖNKORMÁNYZATI HIVATAL

SZERVEZETI ÉS MŰKÖDÉSI SZABÁLYZATA

Kevermes Nagyközség Önkormányzatának Képviselő-testülete, Kisdombgyház Község Önkormányzatának Képviselő-testülete és Magyardombgyház Község Önkormányzatának Képviselő-testülete (a továbbiakban Önkormányzatok) Magyarország helyi önkormányzatairól szóló 2011. évi CLXXXIX. törvény (a továbbiakban: Möt.) 84. § (2) bekezdése, valamint az államháztartásról szóló 2011. évi CXCV. törvény (a továbbiakban: Áht.) 9. § (1) bekezdésének a) pontjában kapott felhatalmazás alapján – figyelemmel az államháztartás működési rendjéről szóló többször módosított 368/2011. (XII. 31.) Kormányrendelet (a továbbiakban: Ávr.) 13. § (1) bekezdésében foglaltakra – Kevermesi Közös Önkormányzati Hivatal Szervezeti és Működési Szabályzatát (a továbbiakban: KÖH SZMSZ) a következők szerint állapítja meg:

I.

1. Általános rendelkezések

1.

A Kevermesi Közös Önkormányzati Hivatal megnevezése, adatai

- 1.1 A Hivatal megnevezése: Kevermesi Közös Önkormányzati Hivatal (a továbbiakban: KÖH)
- 1.2 A Hivatal székhelye: 5744 Kevermes, Jókai u. 1.
- 1.3 Kirendeltségei: 5837 Kisdombgyház, Kossuth u. 77.. szám,
5838 Magyardombgyház, Zalka M. 61. szám (a továbbiakban: Kirendeltségek)
- 1.4 Központi levelezési címe: 5744 Kevermes, Jókai u. 1.
- 1.5 Honlapja: www.kevermes.hu

2.

A KÖH jogállása, képviselete

- 2.1. A KÖH az Áht. 10. § (3) bekezdése alapján önállóan gazdálkodó, az előirányzatok feletti rendelkezési jogosultság szempontjából teljes jogkörrel rendelkező költségvetési szerv.
- 2.2. A KÖH önálló jogi személy.
- 2.3. A KÖH képviseletét a Jegyző látja el.
- 2.4. Működési területe: Kevermes nagyközség, Kisdombgyház község valamint Magyardombgyház község közigazgatási területe.
- 2.5. Alapító szerv: Kevermes Nagyközség Önkormányzatának Képviselő-testülete

testülete Kisdombgyház Község Önkormányzata Képviselő-
testülete Magyardombgyház Község Önkormányzata Képviselő-

2.5.1 Alapítás éve: 2013.

2.5.2 Alapító okirat száma: Kevermes Nagyközség Önkormányzatának Képviselő-
testületének 34/2013. (III.25.) Kt. határozata
Kisdombgyház Község Önkormányzatának Képviselő-
testületének 15/2013. (III.25.) Kdkt. határozata
Magyardombgyház Község Önkormányzatának
Képviselő-testületének 13/2013. (III.25) Mkdt.
határozata

2.6 Alaptevékenysége: 841105 Helyi önkormányzatok és társulások igazgatási
tevékenysége

A költségvetési szerv alaptevékenységének kormányzati funkciók szerinti besorolása:

011130	Önkormányzatok és önkormányzati hivatalok jogalkotó és általános igazgatási tevékenysége
016010	Országgyűlési, önkormányzati és európai parlamenti képviselőválasztásokhoz kapcsolódó tevékenységek
016020	Országos és helyi népszavazással kapcsolatos tevékenységek

Az alaptevékenységet szabályozó jogszabály: Magyarország helyi önkormányzatairól szóló
2011. évi CLXXXIX. törvény 84.§(1) bekezdése.

2.7 A vállalkozási tevékenysége: Vállalkozási tevékenységet nem végez.

2.8 Költségvetési szerv törzskönyvi
nyilvántartási száma: **344058**

2.9 Költségvetési szerv költségvetésének végrehajtására szolgáló számlaszám:

53500016-10005154

2.10 Feladatellátását
szolgáló vagyona: Önkormányzati törzsvagyon. A vagyon feletti
rendelkező: Kevermes Nagyközség Képviselő-
testülete (a Kirendeltségeit érintően
Kisdombgyház Község, illetve
Magyardombgyház Község Képviselő-testülete)

2.11 Finanszírozása, forrásai: Központi pénzeszközök, átvett pénzeszközök,
saját bevételek.

- 2.12 A KÖH engedélyezett létszámát a Képviselő-testület évente, a költségvetésről szóló rendeletében határozza meg.
- 2.13 Bélyegzőinek hivatalos szövege:

**„Kevermesi Közös Önkormányzati Hivatal”
„Kevermesi Közös Önkormányzati Hivatal Jegyzője”**

- 2.13.1 Kirendeltségein: **„Kevermesi Közös Önkormányzati Hivatal Kisdombegyházi Kirendeltsége „
„Kevermesi Közös Önkormányzati Hivatal Magyardombegyházi Kirendeltsége”**

3.

A KÖH irányítása és vezetése

3.1 A KÖH irányítása:

A KÖH-t a Polgármester (Kisdombegyházon működő Kirendeltség esetében Kisdombegyház Község Polgármestere, Magyardombegyházon működő Kirendeltség esetében Magyardombegyház Község Polgármestere (a továbbiakban: Polgármester) – mint az önkormányzat egész működéséért, a gazdálkodás szabályszerűségért felelős vezető – a Képviselő-testület döntései szerint és saját önkormányzati jogkörében eljárva irányítja. E feladatkörében az Mötv-ben megállapított jogosítványok illetik meg, illetve azokat gyakorolja.

A Polgármester tartós távollétében, illetve akadályoztatása esetén általános helyettese az Alpolgármester. Az Alpolgármestert a Polgármester távollétében annak irányítási jogosítványai illetik meg. Az Alpolgármester a Polgármester által meghatározott feladatokat látja el.

3.2.2 A Hivatal vezetése:

Az önkormányzat közigazgatási-szakmai vezetője a Jegyző. A Hivatalt a Jegyző vezeti, és ennek keretében kiadja a KÖH dolgozóinak a konkrét munkaszervezési utasításokat, feladatokat, ellenőrzi azok teljesítését.

Alapvető feladatai közé tartozik a testületi szervek üléseinek előkészítése, az előterjesztések szakmai megalapozása, valamint az ülések lebonyolítása, a határozatok meghozatala és végrehajtása során a törvényesség megtartása.

Ennek során az Mötv. 81. §-ában, valamint a KÖH SZMSZ-ében meghatározottak szerint jár el – figyelemmel a központi jogszabályokban, a helyi önkormányzati rendeletekben meghatározottakra. Ennek keretében gyakorolja a munkáltatói jogokat a KÖH köztisztviselői tekintetében. Az egyéb munkáltatói jogokat (munkaköri leírás elkészítése, munkáltatói utasítás, helyettesítés, túlmunka, belföldi kiküldetés elrendelése, szabadság kiadása, stb.) a beosztott dolgozókkal kapcsolatban az aljegyző és a pénzügyi vezető bevonásával

gyakorolja. A kinevezéshez, vezetői megbízáshoz, felmentéshez, a vezetői megbízás visszavonásához, jutalmazáshoz – a Polgármester külön írásbeli intézkedésében meghatározott körben – a Polgármester egyetértése szükséges.

3.2.3 A Jegyző feladatai különösen:

3.2.2.1. Gondoskodik a jogszabályok és a szakmai követelmények érvényesüléséről, gyakorolja a munkáltatói jogokat.

3.2.2.2. Meghatározza a KÖH szervezeti felépítését és működésének főbb szabályait, a feladatok ellátásához szükséges vezetői, ügyintézői, ügykezelői és fizikai alkalmazotti munkaköröket, érvényesíti a közigazgatás korszerűsítésének követelményeit.

3.2.2.3. Gondoskodik a belső ellenőrzéssel kapcsolatos feladatok ellátásáról, gondoskodik a működés személyi és tárgyi feltételeiről.

(1) Évente munkaértekezlet keretében értékeli a hivatali munkát.

3.3 A Jegyző munkáltatói jogai:

3.3.1 Dönt a csoportvezetői megbízásokról.

3.3.2 Tárgyévire vonatkozóan meghatározza a teljesítmény-követelményeket, és év végén értékeli azt.

3.3.3 Dönt a KÖH nevében tanulmányi szerződés megkötéséről, engedélyezi a köztisztviselők szabadságát.

3.3.4 Minősíti a KÖH köztisztviselőit.

3.3.5 Gyakorolja a közszolgálati szabályzatban meghatározott jogait.

3.3.6 Gyakorolja a kinevezés, a felmentés, a fegyelmi valamint a kártérítési felelősségre vonás jogát.

3.3.7 Dönt – minden alkalmazottra vonatkozóan – a fizetés nélküli szabadság engedélyezéséről.

3.3.8 A Jegyző a hatáskörébe tartozó egyes munkáltatói jogkörök gyakorlását az aljegyzőre átruházhatja.

3.3.9 A Jegyző gondoskodik az önkormányzat működésével kapcsolatos feladatok ellátásáról.

3.4 A Jegyző önkormányzati munkával kapcsolatos feladatai:

- 3.4.17 Biztosítja a munkavégzés személyi és technikai feltételeinek megteremtését, ehhez gondoskodik a köztisztviselők képzésének, továbbképzésének megvalósulásáról, a tárgyi, és egyéb technikai feltételek korszerűsítéséről.
- 3.4.18 Biztosítja a KÖH munkavégzésére vonatkozó jogszabályok, szabályzatok, intézkedések (pl. munkafegyelem, munka-időbeosztás, titoktartás stb.) elkészítését és betartását.
- 3.4.19 Jogszabályban megállapított hatósági ügyekben hatósági jogkört gyakorol.
- 3.4.20 Hatáskörébe tartozó ügyekben szabályozza a kiadmányozás rendjét.
- 3.4.21 A KÖH működésének és gazdálkodásának eredményessége érdekében működteti a folyamatba épített, előzetes és utólagos vezetői ellenőrzési rendszert.

3.7 Az aljegyző:

- 3.7.1 Gondoskodik az igazgatási csoport hatáskörébe tartozó feladatok színvonalas szakmai ellátásáról, és felelős a feladatok szakszerű és törvényes ellátásáért, a csoporthoz tartozó ügyintézők munkájáért.
- 3.7.2 Gondoskodik az ügyfélfogadás folyamatosságáról az ügyfélszolgálati időben.
- 3.7.3 Ellátja a Jegyző által rá bízott egyéb feladatokat.
- 3.7.4 Közreműködik a képviselő-testület, valamint a bizottsági előterjesztések elkészítésében.

3.8 A pénzügyi csoportvezető:

- 3.8.1 Gondoskodik a pénzügyi csoport hatáskörébe tartozó feladatok színvonalas szakmai ellátásáról, és felelős a feladatok szakszerű és törvényes ellátásáért, a csoporthoz tartozó ügyintézők munkájáért.
- 3.8.2 Gondoskodik az ügyfélfogadás folyamatosságáról az ügyfélszolgálati időben.
- 3.8.3 Ellátja a Jegyző által rá bízott egyéb feladatokat.
- 3.8.4 Közreműködik a képviselő-testület, valamint a bizottsági előterjesztések elkészítésében.

3.9 Ügyintéző:

- 3.9.1 Az ügyintéző a munkaköri leírásban foglaltaknak megfelelően a jegyző feladat- és hatáskörébe tartozó ügyeket érdemi döntésre előkészíti, — felhatalmazás esetén — kiadmányozza.
- 3.9.2 Eljár mindazon ügyekben, amellyel a felettese megbízza.

3.10 Fizikai alkalmazott:

- 3.4.1 Tanácskozási joggal részt vesz a testület és a bizottságok ülésein.
- 3.4.2 Törvényességi észrevételeket tesz adott esetben a szavazás előtt az előterjesztés vitájában.
- 3.4.3 Rendszeresen tájékoztatja a Polgármestert, a Képviselő-testületet és a bizottságokat az önkormányzat munkáját érintő jogszabályokról, évente beszámol a KÖH munkájáról.
- 3.4.4 Gondoskodik a Képviselő-testület és a bizottságok elé kerülő előterjesztések előkészítéséről.
- 3.4.5 Ellátja a testület, a bizottságok szervezési és ügyviteli tevékenységével kapcsolatos feladatokat.
- 3.4.6 Gondoskodik a testületi és bizottsági ülések jegyzőkönyvének elkészítéséről.
- 3.4.7 Szakmailag felügyeli a KÖH működését, biztosítja a munkatársak közötti információáramlást, kapcsolattartást és tájékoztatást.
- 3.4.8 A KÖH-höz beérkező postát a polgármester bontja, a jegyző a megfelelő ügyintéző részére szignálja azt.
- 3.4.9 Összefogja a helyi önkormányzati rendeletek és szabályzatok megszerkesztését.
- 3.4.10 Gondoskodik a megalkotott rendeletek kihirdetéséről és az alkalmazás érdekében való közzétételéről, a megalkotott rendeletnek a Kormányhivatal részére való megküldéséről.
- 3.4.11 Közreműködik az egyedi hatósági ügyek, testületi ügyek és az önkormányzati intézményeknél tartandó törvényességi vizsgálatokon.
- 3.4.12 Felhívja a köztisztviselők figyelmét azokra a jogszabályi változásokra, amelyek a hivatali ügyintézéshez és a Képviselő-testület munkájához szükséges.
- 3.4.13 A képviselők ilyen irányú kérése estén biztosítja a kért hatályos jogszabályokat.
- 3.4.14 Nyilvántartja a településen működő civil és más társadalmi szerveződéseket, azok képviselőit, valamint azokat a társaságokat, társulások alapító okiratait, amelyekben az önkormányzat közreműködik.
- 3.4.15 A Jegyző az önkormányzat működésével kapcsolatos feladatokat az aljegyzőre átruházhatja.
- 3.4.16 Irányítja a nemzetiségi önkormányzat működéséből fakadó feladatainak elvégzését, részt vesz a nemzetiségi önkormányzat ülésén.

tagozódik csoportokra.

A KÖH munkarendje

4.3 A KÖH működése:

4.3.1 A KÖH köztisztviselőinek és a közszolgálati munkavállalóinak munkaideje heti 40 óra.

A hivatali munkaidő: hétfőtől-csütörtökig 7.30-tól-16.00 óráig
pénteken 7.30-tól-13.30 óráig

A hivatal ügyfélfogadási rendje Kevermesen:

Hétfő	08.00 – 12.00 óráig	délután 13.00-tól – 16.00 óráig
Kedd	08.00 – 12.00 óráig	délután ügyfélfogadás nincs
Szerda	08.00 – 12.00 óráig	délután 13.00-tól – 16.00 óráig
Csütörtök	08.00 – 12.00 óráig	délután ügyfélfogadás nincs
Péntek	08.00 – 12.00 óráig	

A jegyző ügyfélfogadási rendje:

Hétfő	08.00 – 12.00 óráig
Csütörtök	08.00 – 12.00 óráig

A hivatal ügyfélfogadási rendje a Kisdombgyházi Kirendeltségen:

szociális ügyintéző: Hétfő 08.00 – 12.00 óráig

Péntek 08.00 – 12.00 óráig

adós ügyintéző: Szerda kivételével 08.00 – 12.00 óráig

A jegyző ügyfélfogadási rendje:

Kedd	08.00 – 12.00 óráig
------	---------------------

A hivatal ügyfélfogadási rendje a Magyardombgyházi Kirendeltségen:

szociális ügyintéző: Kedd 08.00 – 12.00 óráig

Csütörtök 08.00 – 12.00 óráig

adós ügyintéző: Szerda 08.00 – 12.00 óráig

A jegyző ügyfélfogadási rendje:

Kedd	13.00 – 16.00 óráig
------	---------------------

A gazdálkodási ügyintéző minden hétfőn és szerdán Kisdombgyházon, míg a hét többi napján Magyardombgyházon végzi munkáját.

A pénzügyi vezető minden héten szerdán a kirendeltségeken végzi munkáját az aktuális feladatok szerint megosztva.

4.3.2 A Képviselő-testület a heti munkaidő figyelembevételével a napi munkaidő beosztását eltérően is megállapíthatja (Kttv. vonatkozó rendelkezése alapján) A munkaidőt a Jegyző legfeljebb 4 havi keretben is meghatározhatja.

4.3.3 A KÖH foglalkoztatottak munkavégzésre irányuló jogviszonyára a

- 3.10.1 A fizikai alkalmazott ellátja a munkaköri leírásban részére megállapított, illetve a felettese által meghatározott feladatokat a kapott utasítások és határidők figyelembevételével és a jogszabályok betartásával, ellátja mindazokat a kisegítői feladatokat, amelyekkel a felettese megbízza.

II.

A KÖH Szervezete

4.

A KÖH belső szervezeti tagozódása

- 4.1
- Polgármester
 - Jegyző
 - Aljegyző
 - Igazgatási Csoport
 - a) igazgatási ügyintéző
 - b) szociális ügyintéző
 - c) műszaki ügyintéző
 - Pénzügyi Csoport:
 - a) pénzügyi csoportvezető
 - b) adóigazgatási ügyintéző
 - c) főkönyvi könyvelő
 - d) pénztáros
 - Kisdombegyházi Kirendeltség
 - a) szociális ügyintéző
 - b) adóigazgatási ügyintéző
 - Magyardombegyházi Kirendeltség
 - a) gazdálkodási ügyintéző

A KÖH szervezeti felépítését a 1. melléklet tartalmazza.

4.2 A szervezeti egységekkel kapcsolatos általános rendelkezések:

- 4.2.1 A KÖH egységes hivatalt képez, csak munkamegosztás szempontjából

Kttv., Kjt. és a Munka Törvénykönyve rendelkezései az irányadóak.

4.4 A KÖH képvisellete:

4.4.1 A KÖH képviselét a Jegyző látja el, akadályoztatása esetén az aljegyző.

4.4.2 A képviselleti jogot a feladat ellátása során viselt döntési, illetve végrehajtási felelősség körében

- a törvény, kormányrendelet és önkormányzati rendelet által telepített saját hatáskör,
- az átruházott hatáskör,
- a kiadmányozási jogkör gyakorlója látja el a tevékenység gyakorlásával kapcsolatos feladatokban.

4.4.3 A KÖH jogi képviselét az önkormányzatok jogi képviselője látja el.

A KÖH feladatai

a)

B) 4.5 A KÖH ÁLTALÁNOS FELADATAI:

- 4.5.1 A KÖH elősegíti a Képviselő-testület, a Polgármester, Alpolgármester, nemzetiségi önkormányzat, a bizottságok, valamint a Jegyző munkájának eredményességét.
- 4.5.2 A KÖH döntés-előkészítő, szervező, végrehajtó, ellenőrző és szolgáltató tevékenységet folytat a települések lakossága érdekében. A képviselő-testület, a Polgármester, Alpolgármester, nemzetiségi önkormányzat, valamint a bizottságok működésével összefüggő feladatok végrehajtásában közreműködik.
- 4.5.3 A KÖH köztisztviselői szakmailag előkészítik a testületi előterjesztéseket, határozati javaslatokat, rendelettervezeteket.
Segítik a képviselők munkáját, jogaik gyakorlását és kötelezettségeik teljesítését. Döntésre előkészítik a Polgármester hatósági, önkormányzati és vezetői feladata ellátásához kapcsolódó ügyeket, szervezik azok végrehajtását. Ellátják az önkormányzat tulajdonosi részvételével működő gazdasági társaságok vonatkozásában a tulajdonosi jogok gyakorlásával kapcsolatos döntés-előkészítési, végrehajtás-szervezési feladatokat.
- 4.5.4 Honvédelmi igazgatási ügyekben közreműködik a Polgármesternek és a Jegyzőnek a törvényekben és ágazati jogszabályokban meghatározott feladat-és hatásköreinek ellátásában.
- 4.5.5 Döntésre előkészítik a Jegyző hatósági, vezetői feladatával kapcsolatos ügyeket, szervezik azok végrehajtását.
- 4.5.6 A KÖH ügyintézője törvény, vagy kormányrendelet által meghatározott feladatot saját hatáskörben lát el.

A KÖH részletes feladatai

5.1 Igazgatási csoport:

- 5.1.1 A testületi szervek, nemzetiségi önkormányzat működésével és egyéb fórumok (polgármesteri, jegyzői tanácskozások, közmeghallgatás stb.) rendezésével összefüggő jogi és szervezési feladatok ellátására.
- 5.1.2 A testületi szervek éves munkatervének, üléseinek előkészítésére.
- 5.1.3 Az előterjesztések elkészítésének koordinálására, törvényességi ellenőrzésének elvégzésére.
- 5.1.4 Az előterjesztések, döntési tervezetek előzetes bizottsági megtárgyalására, valamint a testületi szervek, a nemzetiségi önkormányzat testülete működésének (ülések, döntések, jegyzőkönyvek stb.) törvényességi szempontból történő figyelemmel kísérésére, ellenőrzésére.
- 5.1.5 A testületi szervek meghívói, előterjesztései és döntései (rendeletek, határozatok) érintettek felé történő továbbítására.
- 5.1.6 Az önkormányzat rendeletei, testületi szervek határozatai nyilvántartására, végrehajtásuk figyelemmel kísérésére, az arról való beszámolásra.
- 5.1.7 Az önkormányzat és a KÖH jogi ügyeinek és jogi képviselésének előkészítésére, megbízás alapján ellátására.
- 5.1.8 Az országgyűlési, önkormányzati képviselői választási feladatok ellátására, a népszavazási ügyek intézésére.
- 5.1.9 A KÖH személyzeti, munkaügyi feladatainak ellátására.
- 5.1.10 A helyi önkormányzati információs rendszer kialakításában, működtetésében való közreműködésre – a számítástechnika esetében az önkormányzat informatikai felelősével együttműködve.
- 5.1.11 A KÖH belső törvényességi ellenőrzésében való közreműködésre – a Belső ellenőrrel együttműködve.
- 5.1.12 Az önkormányzat sajtó-média és egyéb kommunikációs tevékenységének szervezésére, koordinálására.
- 5.1.13 Az önkormányzat SZMSZ-e (továbbiakban SZMSZ) , az önkormányzati rendeletek és egyéb hivatali szabályzatok jogi szempontból történő előkészítésére és karbantartására, az önkormányzatot és szerveit érintő jogügyletek (szerződés, megállapodás, alapító okiratok stb.) előkészítésében való részvételre, azok jogszerűségének véleményezésére.

- 5.1.14 Az önkormányzat intézményei, gazdasági társaságai, alapítványai, társulásai alapításának, átalakításának, megszüntetésének stb. jogi szempontból történő előkészítésére.
- 5.1.15 A települési önkormányzatok jogi tájékoztatásának, szakmai konzultációinak – felkérésre történő – szervezésére, koordinálására és az ilyen fórumokon (előadás, jegyzői értekezlet, jegyzői klub, szakmai nap stb.) való részvétellel.
- 5.1.16 Szervezi az önkormányzat térségi együttműködését, illetve együttműködik a fejlesztést irányító, koordináló kistérségi, megyei, regionális és országos, valamint nemzetközi szervezetekkel.
- 5.1.17 A Jegyző (vagy a KÖH ügyintézője) számára megállapított mindazon állam- és önkormányzati igazgatási, valamint közszolgáltatási feladatok, hatósági hatáskörök – az állampolgárok, jogi személyek egyedi hatósági ügyei – ellátásában, amelyek jogszabály előír.
- 5.1.18 A Polgármester számára – kivételesen – megállapított államigazgatási hatósági hatáskörök gyakorlásában, hatósági ügyek intézésében.
- 5.1.19 Feladata az SZMSZ-ben meghatározott bizottságok tevékenységének a szakterület szerinti megfelelő segítése.
- 5.1.20 Közreműködés a Polgármester, a testületi szervek önkormányzati hatósági ügyeinek intézésében.
- 5.1.21 Ellátja a jogszabály alapján az önkormányzat (Képviselő-testület), a Polgármester, a Jegyző, az Aljegyző (vagy a KÖH ügyintézője) feladat-és hatáskörébe tartozó valamennyi nem hatósági jellegű területfejlesztési, közlekedési, hírközlési, vízügyi, kommunális, köztisztasági, mezőgazdasági, földügyi, tűzvédelmi, közterület-használati, állategészségügyi hatáskörből adódó feladatot, valamint ezen ügyek döntésre történő érdemi előkészítését, a meghatározott feladatok végrehajtásának szervezését, ellenőrzését.
- 5.1.22 Közreműködik a települések rendjének, köztisztaságának biztosításával, infrastruktúrájának, kommunális ellátásának fejlesztésével, üzemeltetésével, karbantartásával, a tervezések, beruházások műszaki előkészítésével, ellenőrzésével kapcsolatos szakmai feladatok ellátásában.
- 5.1.23 Ellátja a települések üzemeltetésével, az azzal összefüggő közmunkatevékenység szervezésével kapcsolatos feladatokat, s tevékenyen közreműködik az önkormányzati vagyon hasznosításával kapcsolatos szakmai munka végzésében.
- 5.1.24 Közreműködik a honvédelemmel, a katasztrófa elhárítással (polgári védelemmel, ár-és belvízvédekezéssel stb.) összefüggő feladatok végzésében, szervezésében, koordinálásában.

5.1.25 Kezdeményező és aktív közreműködő szerepet tölt be a feladatkörébe tartozó, vagy azt érintő pályázatok készítésében és megvalósításában.

5.1.26 Vezeti és naprakészen tartja a feladatkörébe tartozó település-üzemeltetéssel, fejlesztéssel összefüggő műszaki és egyéb nyilvántartásokat, a településrendezési és egyéb térképeket (közműtérkép stb.).

5.2 Pénzügyi Csoport:

Tevékenyen közreműködik az önkormányzat gazdasági programja kidolgozásában, annak megvalósításában, az ezzel összefüggő teljes munkafolyamatot önkormányzati szinten összefogja, koordinálja, feladatai továbbá:

5.2.1 Az önkormányzati gazdálkodás meghatározó erejeként ellátja az önkormányzati költségvetéssel kapcsolatos valamennyi feladatot, különös tekintettel: az éves, illetve középtávú fejlesztéssel, felújítással, működéssel összefüggő szakmai elemzési, tervezési, az időben történő és pontos gazdálkodási, számviteli, számlakezelési, elszámolási és beszámolási, vagyongazdálkodási, nyilvántartási, valamint – a belső ellenőrrel együttműködve – a pénzügyi-gazdasági ellenőrzési feladatok végzésére.

5.2.2 Ennek keretében – jogszabályban meghatározottak szerint – végzi a nemzetiségi önkormányzat, illetve az önállóan működő költségvetési szervek gazdálkodásával kapcsolatos operatív gazdálkodási teendőket.

5.2.3 Feladatkörüket érintően az ügyintézőkkel és az intézményekkel együttműködve összehangolja az intézmények költségvetési koncepciójának, költségvetésének, zárszámadásának készítését, rendszeresen elemzi és figyelemmel kíséri a költségvetést érintő felhasználásukat, működési feltételeiket.

5.2.4 Önkormányzati szinten is meghatározó szerepet kell játszania az ésszerű, takarékos és szabályszerű önkormányzati gazdálkodás megvalósításában. Ennek érdekében közreműködik a belső tartalékok feltárásában és az indokolt módosításokra, átszervezésekre javaslatot tesz.

5.2.5 Biztosítja a jogszabályokban meghatározott – az önkormányzati gazdálkodással összefüggő – dokumentumok (szabályzatok, intézkedések stb.) elkészítését, kiadását, naprakészségét, azok végrehajtását, betartásukat figyelemmel kíséri, ellenőrzi.

5.2.6 Figyelemmel kíséri, segíti az említett dokumentumok elkészültét és a belső ellenőrrel együttműködve vizsgálja azok hatályosulását az önkormányzati költségvetési szervek esetében.

5.2.7 Kiemelt figyelmet fordít az önkormányzati vagyon nyilvántartására, az önkormányzati tulajdonú gazdasági szervezet gazdálkodására, a Képviselő-testület (vagy a Polgármester) által meghatározott módon közreműködik az önkormányzat ezzel összefüggő tulajdonosi jogai gyakorlásában.

- 5.2.8 Feladata az KÖH SZMSZ-ben meghatározott bizottság (Pénzügyi Bizottság), illetve az önkormányzat rendeletében meghatározott más bizottság tevékenységének a szakterület szerinti megfelelő segítése.
- 5.2.9 Kezdeményezően, tevékenyen közreműködik a helyi adópolitika kialakításában és végrehajtásában.
- 5.2.10 Végzi az önkormányzati adóhatóság (Jegyző) feladatkörébe tartozó valamennyi adóval összefüggő igazgatási feladatot (adómegállapítás, nyilvántartás, behajtás.) Közreműködik az adók módjára behajtandó köztartozások behajtásában. Ellátja az adó és értékbizonyítványok kiadásával kapcsolatos hatósági feladatokat.

5.3 Kirendeltségek:

- 5.3.1 A KÖH SZMSZ-ben szabályozott feladatokon kívül – Kisdombgyház és Magyardombgyház községre vonatkozóan értelemszerűen – a Kirendeltségek látják a KÖH tevékenységi körébe tartozó feladatokat, a Jegyző szakmai felkészültséget és leterheltséget figyelembe vevő munkamegosztása alapján, a KÖH ügyintézőinek szakmai közreműködésével és segítségnyújtásával.

6.

Működési szabályok

1.

2.

- 6 6.1 A KÖH engedélyezett létszámát – a belső struktúrára, az ellátandó feladat nagyságára, jellegére stb. – a Képviselő-testület évente, a költségvetésről szóló rendeletében határozza meg.

- 6.1.1 A munkavégzéshez szükséges technikai feltételek – ide értve a biztonságtechnikai feltételeket is – rendelkezésre állását, kiépítését a Jegyzőnek kell biztosítani. Ugyanakkor a köztisztviselőknek gondoskodniuk kell az üzemeltetés során a folyamatos állagvédelemről, a karbantartás megtörténtéről, az üzemkésztségéről stb.

- 6.1.1 A kiadmányozás rendje:

- 6.1.2 A Polgármester a hatáskörébe tartozó ügyek kiadmányozásának rendjét külön intézkedésben határozza meg.

- 6.1.3 A Jegyző hatáskörébe tartozó ügyekben a kiadmányozás rendjét a jegyzői "Intézkedés" tartalmazza.

- 6.1.4 Ezen túl a köztisztviselők munkaköri leírásában is indokolt rögzíteni, ha a kiadmányozás gyakorlására a köztisztviselőt feljogosították.

- 6.2 Bélyegzők használata:

- 6.2.1 A KÖH állami címerrel ellátott körbélyegzőjét csak a bélyegzők nyilvántartásában szereplő, ott felelősként megjelölt személyek használhatják, akik felelősek a bélyegzők rendeltetésszerű használatáért és megőrzéséért.
- 6.2.2 Az önkormányzati címerrel ellátott bélyegző használatának szabályait külön önkormányzati rendelet tartalmazza.
- 6.2.3 A használatban lévő bélyegzőkről a KÖH igazgatási ügyintézője külön – lenyomattal ellátott – nyilvántartást köteles vezetni, illetve gondoskodik a használaton kívüli bélyegzők szabályszerű – jegyzőkönyv szerinti – megsemmisítéséről.
- 6.2.4 Ha használatban lévő bélyegzővész el, vagy semmisül meg, úgy ezt a tényt a köztisztviselőnek haladéktalanul be kell jelentenie a Jegyző felé, aki ennek alapján az elveszett, megsemmisült bélyegzőkről jegyzőkönyvet vesz fel, majd a legrövidebb időn belül a bélyegző érvénytelenítése érdekében országos napilapban hirdetményt tesz közzé, illetve gondoskodik arról, hogy az érdekeltek minél szélesebb körben szerezzenek tudomást a bejelentett tényről.

6.3 Gépkocsi-használat:

- 6.3.1 A KÖH dolgozóinak önkormányzati (hivatali) és saját tulajdonú gépkocsi használatára a Polgármester és a Jegyző erről kiadott rendelkezése az irányadó.

6.4 Helyettesítés rendje:

Kinevezett Jegyző és Aljegyző hiányában – átmeneti jelleggel legfeljebb féléves időtartamra – a jegyzői teendőket az önkormányzatok egymás közötti megállapodása alapján helyettes jegyző látja el. A Jegyzőt akadályoztatása, vagy távolléte esetén – megbízás alapján - megfelelő képesítésű munkatárs helyettesíti. A Jegyző és helyettese közötti munkakapcsolatot, munkamegosztást, a KÖH-ben történő kiadmányozás rendjét a jegyzői „Intézkedés” szabályozza.

- 6.5 A KÖH dolgozóit a munkaköri leírásukban megnevezett, vagy esetenként a Jegyző által megbízott dolgozó helyettesíti.
- 6.6 A jogviszony megszűnése, vagy a munkakör megváltozása esetén a Jegyző esetében a Polgármester, míg Aljegyző esetében a Jegyző, az egyéb köztisztviselők esetében az érintett csoportvezető köteles gondoskodni a munkakör jegyzőkönyvben rögzített átadás-átvételéről.

7.1 A belső ellenőrzés a Dél-békési Többcélú Kistérségi Társulás keretében foglalkoztatott belső ellenőr útján valósul meg.

1. A belső ellenőr segíti a vezető beosztású dolgozók tevékenységét, a vezetői tevékenység részeként folyamatosan elvégzendő vezetői ellenőrzést.
2. A munkafolyamatba épített ellenőrzést, valamint költségvetési ellenőrzést lát el.
3. Ellenőriznie és értékelnie kell a szaktevékenységek ellátásának hatékonyságát, fejlesztésének tervszerűségét és gazdaságosságát, a működés és gazdálkodás szervezetségét.
4. Ellenőriznie és értékelnie kell a költségvetési előirányzatok gazdaságos, takarékos, és szabályszerű felhasználását, a vagyonkezelés rendeltetésszerűségét és szabályszerűségét.
5. Ellenőriznie és értékelnie kell a munkaerő foglalkoztatásának, az állóeszközök optimális kihasználásának, fenntartásának és fejlesztésének ellenőrzésével a rendelkezésre álló erőforrások hatékony felhasználását.
6. Ellenőriznie és értékelnie kell a jogszabályok és más általános érvényű rendelkezések, a belső szabályzatok és utasítások megtartását, a bizonylati-és okmányfegyelem meglétét, az önkormányzati tulajdon védelmét, annak szervezetségét, rendjét és hatékonyságát.
7. Ellenőriznie és értékelnie kell a költségvetési beszámoló, az előző évi pénzmaradvány-és eredmény-elszámolás megalapozottságát.
8. A Belső ellenőrnek kell biztosítania, végrehajtania a KÖH a belső ellenőrzést.
9. A felügyeleti ellenőrzésként az önkormányzat intézményeiben folyó gazdálkodás ellenőrzését.
10. 7.1.11 Az ellenőrzés rendjét az „Ellenőrzési Szabályzat” rögzíti, s az ellenőrzések megtartására – döntően – éves ellenőrzési terv alapján kerül sor.

III

A KÖH GAZDÁLKODÁSÁVAL KAPCSOLATOS ELŐÍRÁSOK

8.

A feladatvégzés gazdasági-pénzügyi feltételei:

8.1 Pénzügyi - gazdasági feladatok ellátása:

A pénzügyi – gazdasági feladatokat a KÖH Pénzügyi Csoportja látja el. A Pénzügyi Csoport gazdálkodással összefüggő feladatainak ellátására külön

szabályzatok vonatkoznak.

- 8.1.1 A Pénzügyi Csoport ellátja a KÖH-hoz rendelt önállóan működő költségvetési szervek és szakfeladaton működő intézmények, valamint a nemzetiségi önkormányzat gazdálkodását.
- 8.1.2 A KÖH az előirányzatok feletti rendelkezési jogosultság szempontjából: teljes joggal rendelkező költségvetési szerv.
- 8.1.3 A KÖH alaptevékenységét (feladatait) szolgáló feltételekről az alapító, fenntartó szerv: Kevermes Nagyközség Önkormányzatának Képviselő-testülete, Kisdombegyház Község Önkormányzatának Képviselő-testülete, valamint Magyardombegyház Község Önkormányzatának Képviselő-testülete gondoskodik. A képviselő-testület biztosítja, bocsátja rendelkezésre az önkormányzat tulajdonában lévő feladatvégzéshez szükséges vagyon- és pénzeszközt.

8.2 Vagyon, vagyonnal való rendelkezés:

8.2.1 Ingatlanvagyon:

- 8.2.1.1 Az önkormányzat vagyonának gazdálkodási szabályairól szóló rendeletben a törzsvagyon körében elkülönített ingatlan vagyontárgyakat a költségvetési szerv ingyenes használatába adja.
- 8.2.1.2 A vagyon kezelésére, használatára, hasznosítására, értékesítésére az önkormányzat vagyonrendeletében foglalt rendelkezéseket kell alkalmazni.
- 8.2.1.3 A használatba adott ingatlan vagyonnal való rendelkezési jog gyakorlására a vagyonrendelet szabályai irányadók.

8.2.2 Ingóvagyon:

- 8.2.2.1 A KÖH-t a könyvviteli nyilvántartásban, valamint az éves vagyonleltárban szereplő ingó vagyontárgyak tekintetében az ingyenes használati jog illeti meg.
- 8.2.2.2 Az ingó vagyon feletti rendelkezési jog gyakorlására az önkormányzat vagyonrendeletébe foglalt szabályok vonatkoznak.

8.2.3 Pénzeszköz: (A feladatellátás forrásai)

- 8.2.3.1 Normatív állami hozzájárulás.
- 8.2.3.2 Helyi önkormányzat költségvetése (önkormányzati támogatás).
- 8.2.3.3 Átvett pénzeszközök
- 8.2.3.4 Saját bevételek

8.3 Költségvetés, költségvetési előirányzatok:

1. Az önkormányzat éves költségvetési rendelete magába foglalja a KÖH elkülönített költségvetési előirányzatait.
2. A KÖH a jóváhagyott költségvetési előirányzat keretein belül gazdálkodik az államháztartási törvényben, a végrehajtásra kiadott kormányrendeletben, az önkormányzati törvényben meghatározott feltételek mellett, a gazdasági-pénzügyi szabályzatokban, a fenntartó, felügyeleti szerv döntéseiben foglaltak szerint.

3. A költségvetés tervezésével és végrehajtásával kapcsolatos különleges előírások:

8.3.3.1 A költségvetés tervezése, a jóváhagyott költségvetési előirányzatok felhasználására, a költségvetés végrehajtása, beszámolására vonatkozóan a szabályzatok rendelkezései irányadók.

8.3.3.2 A költségvetés végrehajtásával kapcsolatos különleges előírások az önkormányzat éves költségvetési rendeletében, valamint a képviselő-testületnek a rendelet végrehajtásához kapcsolódó határozatokban kerülnek rögzítésre.

8.4 Létszám és személyi juttatás előirányzat:

8.4.1 A KÖH a létszám és személyi juttatások előirányzatával a létszám- és illetmény előirányzat keretei között önállóan gazdálkodik.

8.4.2 A létszám- és illetménygazdálkodásra a vonatkozó központi (Áht, Ávr.) jogszabályokban, az éves költségvetési rendeletben, a külön szabályzatokban foglaltak irányadók.

8.5 Operatív gazdálkodás, költségvetés végrehajtásának folyamata:

8.5.1 A szabályozás jogi eszközei:

8.5.1.1 A jogi szabályozás mellett a KÖH SZMSZ és az ahhoz kapcsolódó szabályzatok, munkaköri leírások, eseti rendelkezések.

8.5.1.2 A kötelezettségvállalás, az utalványozás, az ellenjegyzés és az érvényesítés rendjét az erre vonatkozó külön Megállapodás határozza meg, a külön szabályzatok, ill. eseti felhatalmazások tartalmazzák, melyek a KÖH SZMSZ függelékét képezik.

8.6 Felelőségi szabályok:

8.6.1 Az Áht-ban és az Ávr-ben meghatározott a költségvetés végrehajtásával összefüggő alapvető felelőségi szabályok, valamint a külön szabályzatok az irányadók.

8.7 Gazdálkodási jogosultságok, rendelkezési jogkörök:

- 8.7.1 A gazdálkodás vitelével összefüggő jogosítványok, egyes gazdálkodási jogosultságok gyakorlására a KÖH SZMSZ, a függelékét képező szabályzatokban meghatározottak, a munkaköri leírásban foglaltak vonatkoznak, ill. esetenként névre szólóan kiadott megbízásokban, felhatalmazásokban rögzítettek szerint gyakorolhatók.
- 8.7.2 A pénzügyi-gazdasági tevékenységet ellátó személyek feladatkörének és munkakörének részletes meghatározását munkaköri leírás tartalmazza. A gazdasági feladatkörök részletes leírását az Ügyrend tartalmazza. A munkaköri leírások a KÖH SZMSZ egyéb dokumentumai közé tartoznak.

8.8 A költségvetési szerv vezetőjének felelőssége:

- 8.8.1 A gazdálkodás szabályszerűségéért a polgármester a felelős. (Mötv.)
- 8.8.2 Az Áht. szabályozása értelmében a költségvetési szerv vezetője felelős az alapító okiratban foglalt tevékenységek jogszabályban meghatározott követelményeknek megfelelő ellátásáért.

8.9 Ellenőrzés rendje:

- 8.9.1 Az ellenőrzési rendszer magába foglalja a pénzügyi irányítási és ellenőrzési rendszert, a folyamatba épített előzetes és utólagos ellenőrzést (FEUVE), valamint a belső ellenőrzést (társulásban) foglalkoztatott belső ellenőr útján valósul meg és a testületi, pénzügyi bizottság ellenőrzést.
- 8.9.2 Folyamatba épített, előzetes és utólagos vezetői ellenőrzés (FEUVE) a KÖH vezetője, ill. a gazdálkodásért felelős szervezeti egység által folytatott első szintű pénzügyi irányítási és ellenőrzési rendszer. A pénzügyi irányítási és ellenőrzési rendszernek biztosítani kell, hogy a költségvetési szerv valamennyi, gazdálkodással kapcsolatos tevékenysége és célja összhangban legyen a szabályszerűség, a szabályozottság és megbízható gazdálkodás elveivel, az eszközökkel és forrásokkal való gazdálkodásban ne kerüljön sor pazarlásra, visszaélésre, rendeltetésellenes felhasználásra, a folyamatba épített, előzetes és utólagos vezetői ellenőrzés harmonizációjára és összehangolására vonatkozó irányelvek végrehajtásra kerüljenek.

8.10 A FEUVE rendszer szabályozása:

- 8.10.1 A KÖH vezetője - a pénzügyminiszter ajánlásának, módszertani útmutatójának a figyelembe vételével – a KÖH gazdálkodásának folyamatára (tervezés, végrehajtás, beszámolás) és sajátosságaira tekintettel alakítja ki, működteti és fejleszti tovább a FEUVE rendszert.
- 8.10.2 A FEUVE rendszer tartalmazza mindazokat az, eljárásokat, belső

szabályzatok vonatkoznak.

- 8.1.1 A Pénzügyi Csoport ellátja a KÖH-hoz rendelt önállóan működő költségvetési szervek és szakfeladaton működő intézmények, valamint a nemzetiségi önkormányzat gazdálkodását.
- 8.1.2 A KÖH az előirányzatok feletti rendelkezési jogosultság szempontjából: teljes jogkörrel rendelkező költségvetési szerv.
- 8.1.3 A KÖH alaptevékenységét (feladatait) szolgáló feltételekről az alapító, fenntartó szerv: Kevermes Nagyközség Önkormányzatának Képviselő-testülete, Kisdombgyház Község Önkormányzatának Képviselő-testülete, valamint Magyardombgyház Község Önkormányzatának Képviselő-testülete gondoskodik. A képviselő-testület biztosítja, bocsátja rendelkezésre az önkormányzat tulajdonában lévő feladatvégzéshez szükséges vagyon- és pénzeszközt.

8.2 Vagyon, vagyonnal való rendelkezés:

8.2.1 Ingatlanvagyon:

- 8.2.1.1 Az önkormányzat vagyonának gazdálkodási szabályairól szóló rendeletben a törzsvagyon körében elkülönített ingatlan vagyontárgyakat a költségvetési szerv ingyenes használatába adja.
- 8.2.1.2 A vagyon kezelésére, használatára, hasznosítására, értékesítésére az önkormányzat vagyonrendeletében foglalt rendelkezéseket kell alkalmazni.
- 8.2.1.3 A használatba adott ingatlan vagyonnal való rendelkezési jog gyakorlására a vagyonrendelet szabályai irányadók.

8.2.2 Ingóvagyon:

- 8.2.2.1 A KÖH-t a könyvviteli nyilvántartásban, valamint az éves vagyonleltárban szereplő ingó vagyontárgyak tekintetében az ingyenes használati jog illeti meg.
- 8.2.2.2 Az ingó vagyon feletti rendelkezési jog gyakorlására az önkormányzat vagyonrendeletébe foglalt szabályok vonatkoznak.

8.2.3 Pénzeszköz: (A feladatellátás forrásai)

- 8.2.3.1 Normatív állami hozzájárulás.
- 8.2.3.2 Helyi önkormányzat költségvetése (önkormányzati támogatás).
- 8.2.3.3 Átvett pénzeszközök
- 8.2.3.4 Saját bevételek

8.3 Költségvetés, költségvetési előirányzatok:

7.1 A belső ellenőrzés a Dél-békési Többcélú Kistérségi Társulás keretében foglalkoztatott belső ellenőr útján valósul meg.

1. A belső ellenőr segíti a vezető beosztású dolgozók tevékenységét, a vezetői tevékenység részeként folyamatosan elvégzendő vezetői ellenőrzést.
2. A munkafolyamatba épített ellenőrzést, valamint költségvetési ellenőrzést lát el.
3. Ellenőriznie és értékelnie kell a szaktevékenységek ellátásának hatékonyságát, fejlesztésének tervszerűségét és gazdaságosságát, a működés és gazdálkodás szervezettségét.
4. Ellenőriznie és értékelnie kell a költségvetési előirányzatok gazdaságos, takarékos, és szabályszerű felhasználását, a vagyonkezelés rendeltetésszerűségét és szabályszerűségét.
5. Ellenőriznie és értékelnie kell a munkaerő foglalkoztatásának, az állóeszközök optimális kihasználásának, fenntartásának és fejlesztésének ellenőrzésével a rendelkezésre álló erőforrások hatékony felhasználását.
6. Ellenőriznie és értékelnie kell a jogszabályok és más általános érvényű rendelkezések, a belső szabályzatok és utasítások megtartását, a bizonylati-és okmányfegyelem meglétét, az önkormányzati tulajdon védelmét, annak szervezettségét, rendjét és hatékonyságát.
7. Ellenőriznie és értékelnie kell a költségvetési beszámoló, az előző évi pénzmaradvány-és eredmény-elszámolás megalapozottságát.
8. A Belső ellenőrnek kell biztosítania, végrehajtania a KÖH a belső ellenőrzést.
9. A felügyeleti ellenőrzésként az önkormányzat intézményeiben folyó gazdálkodás ellenőrzését.
10. 7.1.11 Az ellenőrzés rendjét az „Ellenőrzési Szabályzat” rögzíti, s az ellenőrzések megtartására – döntően – éves ellenőrzési terv alapján kerül sor.

III

A KÖH GAZDÁLKODÁSÁVAL KAPCSOLATOS ELŐÍRÁSOK

8.

A feladatvégzés gazdasági-pénzügyi feltételei:

8.1 Pénzügyi - gazdasági feladatok ellátása:

A pénzügyi – gazdasági feladatokat a KÖH Pénzügyi Csoportja látja el. A Pénzügyi Csoport gazdálkodással összefüggő feladatainak ellátására külön

szabályzatokat, amelyek alapján a szerv érvényesíti a feladatai ellátására szolgáló előirányzatokkal, létszámmal és a vagyonnal való szabályszerű, gazdaságos, hatékony és eredményes gazdálkodás követelményeit.

8.11 Képviselő-testületi (Pénzügyi Bizottsági) ellenőrzés:

A Pénzügyi Bizottság véleményezi az éves költségvetési javaslatot és a végrehajtásról szóló féléves, éves beszámoló tervezeteit, figyelemmel kíséri a költségvetési bevételek alakulását, különös tekintettel a saját bevételekre, a vagyonváltozás (vagyonnövekedés,- csökkenés) alakulását, értékeli az azt előidéző okokat, vizsgálja a hitelfelvétel indokait és gazdasági megalapozottságát, ellenőrizheti a pénzkezelési szabályzat megtartását, a bizonylati rend és a bizonylati fegyelem érvényesítését.

A Pénzügyi Bizottság vizsgálati megállapításait a képviselő-testülettel haladéktalanul közli. Ha a képviselő-testület a vizsgálati megállapításokkal nem ért egyet, a vizsgálati jegyzőkönyvet az észrevételeivel együtt megküldi az Állami Számvevőszéknek.

9.

Kapcsolódó szabályzatok, egyéb dokumentumok

Jelen szabályzat függelékét képező belső szabályzatok:

- ___ Ügyiratkezelési Szabályzat
- ___ Közszolgálati Szabályzat
- ___ Közszolgálati Adatvédelmi Szabályzat
- ___ Munkavédelmi Szabályzat
- ___ Tűzvédelmi Szabályzat
- ___ Belső Ellenőrzési Kézikönyv

A KÖH operatív gazdálkodás vitelére vonatkozó gazdasági-pénzügyi szabályzatok:

- ___ Számviteli Politika
- ___ Számlarend
- ___ Pénzkezelési Szabályzat
- ___ Eszközök és források értékelési szabályzata
- ___ Önköltségszámítás rendjéről szóló szabályzat
- ___ Eszközök és források leltározási, leltárkezelési és selejtezési Szabályzata
- ___ Közbeszerzési Szabályzat
- ___ Bizonylati Szabályzat és Album
- ___ Ügyrend a gazdasági szervezet gazdálkodásával összefüggő feladatainak ellátására
- ___ FEUVE
- ___ Kockázatelemzési szabályzat

Egyéb dokumentumok:

- ___ Munkaköri leírások

A KÖH SZMSZ-hez kapcsolódó függelékeket, belső szabályzatok, egyéb dokumentumok naprakész vezetéséről, a jogszabályoknak megfelelő hatályban tartásáról a jegyző

gondoskodik.

IV.

3. Záró rendelkezések

Ezen KÖH SZMSZ – a Képviselő-testületek jóváhagyását követően – 2015. február 1-jén lép hatályba.

A KÖH SZMSZ hatályba lépésével egyidejűleg hatályát veszti a többször módosított 2013. május 1. napján hatályba léptetett KÖH SZMSZ.

A KÖH SZMSZ-hez fűzött függelékként kell kezelni a jelen szabályzatban megjelölt szabályzatokat.

Kevermes, 2015. január 30.

Lantos Zoltán

polgármester

Kevermes Nagyközség Önkormányzata

Magyar Zsolt István

polgármester

Kisdombegyház Község Önkormányzata

Dús Ildikó

polgármester

Magyardombegyház Község Önkormányzata

Gácsér Béla

jegyző

ZÁRADÉK:

Kevermesi Közös Önkormányzati Hivatal Szervezeti és Működési Szabályzatát Kevermes Nagyközség Önkormányzat Képviselő-testülete ./2015. (I.29.) önkormányzati határozattal, Kisdombegyház Község Önkormányzat Képviselő-testülete ./2015. (I.27.) önkormányzati határozattal, Magyardombegyház Község Önkormányzat Képviselő-testülete ./2015. (I.27.) önkormányzati határozattal jóváhagyta.

Gácsér Béla
jegyző

1. melléklet a KÖH SZMSZ-hez

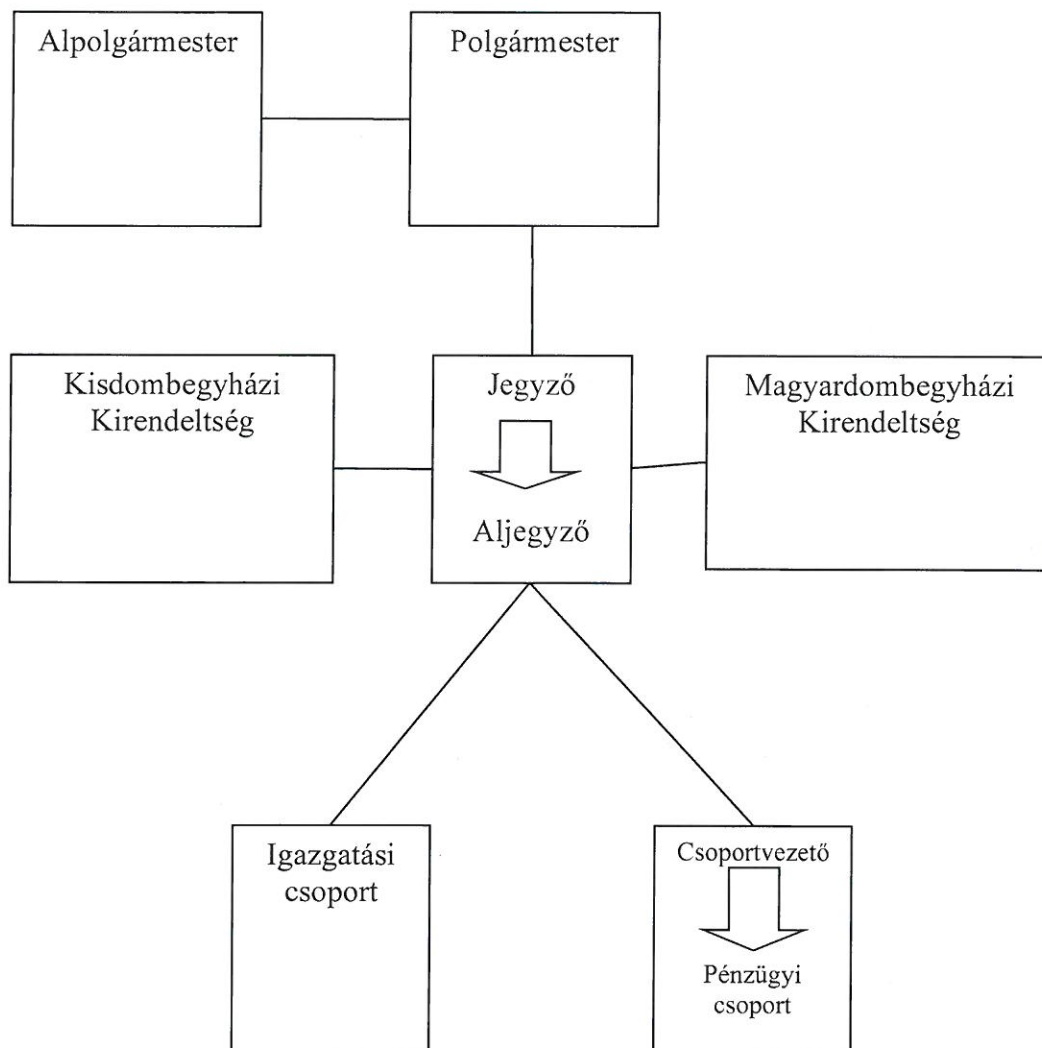

Határozati javaslat:

Kevermes Nagyközség Önkormányzatának Képviselő-testülete a Kevermesi Közös Önkormányzati Hivatal Szervezeti és Működési Szabályzatát a módosításokkal egységes szerkezetben elfogadja.

Felelős: Gácsér Béla jegyző

Határidő: azonnal

Kevermes, 2015. január 20.

Gácsér Béla
jegyző



Mellékletek:

1. melléklet: KÖH szervezeti ábrája

Előterjesztés
a Kevermesi KÖH megállapodásának módosításáról Kevermes Nagyközségi
Önkormányzat Képviselő-testületének 2015. január 27-én tartandó ülésére.

Tisztelt Képviselő-testület!

Az aljegyzői státusz bevezetése miatt módosítani kell a Kevermesi KÖH megállapodását, továbbá néhány egyéb változás is szükségessé teszi a módosítást.

A következő pontok módosulnak:

„2. A szerződő képviselő-testületek megállapodnak, hogy 2013. április 1. napjától a Közös Önkormányzati Hivatal Kisdombgyház községben a Kossuth utca 77. szám alatt **állandó jelleggel** „Kevermesi Közös Önkormányzati Hivatal Kisdombgyházi Kirendeltsége” elnevezéssel, míg Magyardombgyházon 2013. április 1. naptól „Kevermesi Közös Önkormányzati Hivatal Magyardombgyházi Kirendeltsége” elnevezéssel a Zalka Máté u. 61. szám alatt állandó jelleggel működő kirendeltséget működtet hatósági, önkormányzati és pénzügyek helyben történő intézése céljából. „

„4.1. A Közös Önkormányzati Hivatalt illető állami támogatás lehívására a székhely önkormányzat, felhasználására a Kevermesi Közös Önkormányzati Hivatal jogosult azzal, hogy a mindenkori költségvetési törvényben meghatározott és jogosultsági feltételek alapján lehívható hozzájárulást a „Kevermesi Közös Önkormányzati Hivatal” szerv működési költségeire fordítja. „

„4.5. A jegyző és a pénzügyi vezető személyi juttatásait és a munkaadót terhelő járulékok kiadásait Kevermes Nagyközség Önkormányzata, Kisdombgyház Község Önkormányzata és Magyardombgyház Község Önkormányzata lakosságárányosan viselik a központi támogatásból, amennyiben az állami támogatáson felül önkormányzati hozzájárulásra is szükség van a felmerülő kiadások fedezetére, akkor ehhez lakosságárányosan járulnak hozzá.

4.5.1 Az aljegyző személyi juttatásait és a munkaadót terhelő járulékokat feladatarányosan osztják meg az önkormányzatok: Kevermes 1.; Kisdombgyház 2,5; Magyardombgyház 1,5 heti munkanap arányban.”

„8. Szerződő felek úgy döntenek, hogy Kisdombgyház Község Önkormányzata és Magyardombgyház Község Önkormányzata hozzájárulásukat a Közös Hivatal működtetéséhez havi egyenlő összegben – figyelembe véve a 4.5. pontban szereplő költségeket is – minden hónap 5. napjáig átutalják Kevermes Nagyközség Önkormányzatának a 53500016-10005154 számú pénzforgalmi számlára.”

„13. A jegyzőt az aljegyző helyettesíti.

14. A Kevermesi Közös Önkormányzati Hivatal létszáma a jegyzővel és aljegyzővel 12 fő.

Székhelyének létszáma 7 fő az alábbiak szerint:

- a) igazgatási ügyintéző : 1 fő
- b) szociális ügyintéző: 1 fő
- c) műszaki ügyintéző 1 fő
- d) pénzügyi csoportvezető: 1 fő

- e) adóigazgatási ügyintéző: 1 fő
- f) főkönyvi könyvelő: 1 fő
- g) pénztáros: 1 fő

15. A Kevermesi Közös Önkormányzati Hivatal Kisdombgyházi Kirendeltségének létszáma: 2 fő az alábbiak szerint:

- a) szociális ügyintéző: 1 fő
- b) adóigazgatási ügyintéző: 1 fő

16. A Kevermesi Közös Önkormányzati Hivatal Magyardombgyházi Kirendeltségének létszáma: 1 fő, az alábbiak szerint:

- a) gazdálkodási ügyintéző: 1 fő

„19. A jegyző nevében és megbízásával a Kisdombgyházi Kirendeltség köztisztviselői a képviselő-testületek – egyeztetett – szervezeti és működési szabályzatában meghatározott gyakorisággal, naponta kötelesek Kisdombgyház Községben, heti egy-egy napon pedig Magyardombgyház községben ügyfélfogadást tartani.”

Határozati javaslat:

Kevermes Nagyközség Önkormányzatának Képviselő-testülete a „KÖZÖS ÖNKORMÁNYZATI HIVATAL LÉTREHOZÁSÁRÓL ÉS FENNTARTÁSÁRÓL” szülő megállapodás módosítását az előterjesztésnek megfelelően elfogadja.

Felelős: Gácsér Béla jegyző

Határidő: azonnal

A megállapodás módosításokkal egységes szerkezetben:

MEGÁLLAPODÁS KÖZÖS ÖNKORMÁNYZATI HIVATAL LÉTREHOZÁSÁRÓL ÉS FENNTARTÁSÁRÓL

Kevermes Nagyközség Önkormányzatának Képviselő-testülete (5744 Kevermes, Jókai u. 1.; képviseli: Lantos Zoltán polgármester), **Kisdombgyház Községi Önkormányzat Képviselő-testülete** (5837 Kisdombgyház, Kossuth utca 77.; képviseli: Tonka István Jánosné polgármester) és **Magyardombgyház Község Önkormányzatának Képviselő-testülete** (5838 Magyardombgyház, Zalka Máté u. 61.; képviseli: Dús Ildikó polgármester) a Magyarország helyi önkormányzatairól szóló 2011. évi CLXXXIX. törvény (továbbiakban: Möt.) 85.§-ában foglaltak szerint - a Békés Megyei Kormányhivatal Kormány megbízottjának BEB/02/266-1/2013. számú kijelölő határozata alapján - igazgatási feladataik ellátására Közös Önkormányzati Hivatalt tartanak fenn 2013. április 1. napjától az alábbi feltételek szerint.

1. A Közös Önkormányzati Hivatal hivatalos megnevezése:

Kevermesi Közös Önkormányzati Hivatal

Közös Önkormányzati Hivatal székhelye: 5667 Kevermes, Jókai u. 1.

1.2 Rövidített neve: **Kevermesi KÖH**

2. A szerződő képviselő-testületek megállapodnak, hogy 2013. április 1. napjától a Közös Önkormányzati Hivatal Kisdombgyház községben a Kossuth utca 77. szám alatt **állandó**

jelleggel „Kevermesi Közös Önkormányzati Hivatal Kisdombgyházi Kirendeltsége” elnevezéssel, míg Magyarombegyházon 2013. április 1. naptól „Kevermesi Közös Önkormányzati Hivatal Magyarombegyházi Kirendeltsége” elnevezéssel a Zalka Máté u. 61. szám alatt állandó jelleggel működő kirendeltséget működtet hatósági, önkormányzati és pénzügyek helyben történő intézése céljából.

2.1 Az irányító jogokat gyakorló szerv: Kevermes Nagyközség Önkormányzatának Képviselő-testülete

3. A szerződő képviselő-testületek kijelentik továbbá, hogy az igazgatási munka ellátásához szükséges személyi és tárgyi feltételeket az érintett településeken biztosítják.

4. A Közös Önkormányzati Hivatal működési és fenntartási költségeit a képviselő-testületek határozzák meg. A szerződő képviselő-testületek kijelentik, hogy a Közös Önkormányzati Hivatal fenntartásának költségeihez az érdekelt képviselő-testületek az alábbiak szerint járulnak hozzá:

4.1. A Közös Önkormányzati Hivatalt illető állami támogatás lehívására a székhely önkormányzat, felhasználására a Kevermesi Közös Önkormányzati Hivatal jogosult azzal, hogy a mindenkori költségvetési törvényben meghatározott és jogosultsági feltételek alapján lehívható hozzájárulást a „Kevermesi Közös Önkormányzati Hivatal” szerv működési költségeire fordítja.

4.2. Kevermes Nagyközség Önkormányzatának Képviselő-testülete biztosítja a Kevermesi Közös Önkormányzati Hivatal Kevermesi székhelyén dolgozó valamennyi köztisztviselő és közszolgálati ügykezelő, valamint munkavállaló személyi juttatásait és a munkaadót terhelő járulékok kiadásait, továbbá a Kevermesi székhelyen felmerülő működési és fenntartási kiadásokat, amennyiben az állami támogatáson felül önkormányzati hozzájárulásra is szükség van a felmerülő kiadások fedezetére.

4.3. Kisdombgyház Község Önkormányzatának Képviselő-testülete biztosítja a Kevermesi Közös Önkormányzati Hivatal Kisdombgyházi Kirendeltségén dolgozó köztisztviselő, közszolgálati ügykezelő, munkavállaló személyi juttatásait és a munkaadót terhelő járulékok kiadásait, továbbá a kirendeltségen felmerülő működési és fenntartási kiadásokat, amennyiben az állami támogatáson felül önkormányzati hozzájárulásra is szükség van a felmerülő kiadások fedezetére.

4.4. Magyarombegyház Község Önkormányzatának Képviselő-testülete biztosítja a Kevermesi Közös Önkormányzati Hivatal Magyarombegyházi Kirendeltségén dolgozó köztisztviselő, közszolgálati ügykezelő, munkavállaló személyi juttatásait és a munkaadót terhelő járulékok kiadásait, továbbá a kirendeltségen felmerülő működési és fenntartási kiadásokat, amennyiben az állami támogatáson felül önkormányzati hozzájárulásra is szükség van a felmerülő kiadások fedezetére.

4.5. A jegyző és a pénzügyi vezető személyi juttatásait és a munkaadót terhelő járulékok kiadásait Kevermes Nagyközség Önkormányzata, Kisdombgyház Község Önkormányzata és Magyarombegyház Község Önkormányzata lakosságárányosan viselik a központi támogatásból, amennyiben az állami támogatáson felül önkormányzati hozzájárulásra is szükség van a felmerülő kiadások fedezetére, akkor ehhez lakosságárányosan járulnak hozzá.

4.5.1 Az aljegyző személyi juttatásait és a munkaadót terhelő járulékokat feladatarányosan osztják meg az önkormányzatok: Kevermes 1.; Kisdombgyház 2,5;

Magyardombegyház 1,5 heti munkanap arányban.

4.6. A szerződő képviselő-testületek megállapodnak abban, hogy az állami támogatásból elsődlegesen a köztisztviselők személyi juttatásait és azok járulékait, másodsorban a dologi kiadásokat fedezik.

4.7. Az ingatlanok esetleges felújítási költségeit a tulajdonos önkormányzatok viselik. Az állami támogatásból beszerzett tárgyi eszközök a Közös Önkormányzati Hivatal tulajdonába kerülnek.

4.8. Kevermes Nagyközség Önkormányzat, mint székhely önkormányzat a megállapított támogatásnak a nem székhely önkormányzatokra a 4.9. és 4.10. pont szerint jutó részével csökkentett összege szerint részesül támogatásban. Amennyiben ez a működési költségeket nem fedezi, abban az esetben Kevermes Nagyközség Önkormányzata az állami támogatást kiegészíti a ténylegesen felmerülő kiadások összegéig.

4.9. A Kevermesi Közös Önkormányzati Hivatal Kisdombegyházi Kirendeltsége a lakosságszámának a közös hivatalt fenntartó önkormányzatok együttes lakosságszámához viszonyított arányában részesül állami támogatásban. Amennyiben ez a működési költségeket nem fedezi, abban az esetben Kisdombegyház Község Önkormányzata az állami támogatást kiegészíti a ténylegesen felmerülő kiadások összegéig.

4.10. A Kevermesi Közös Önkormányzati Hivatal Magyardombegyházi Kirendeltsége a lakosságszámának a közös hivatalt fenntartó önkormányzatok együttes lakosságszámához viszonyított arányában részesül állami támogatásban. Amennyiben ez a működési költségeket nem fedezi, abban az esetben Magyardombegyház Község Önkormányzata az állami támogatást kiegészíti a ténylegesen felmerülő kiadások összegéig.

5. A Közös Önkormányzati Hivatal szervezetére, működésére vonatkozó szabályokat a jegyző készíti el, az a megállapodó felek – képviselő-testületi határozatban jóváhagyott – egyetértésével válik hatályossá.

6. A Közös Önkormányzati Hivatal ügyrendjét Kevermes Nagyközség Önkormányzatának Képviselő-testülete fogadja el és hagyja jóvá Kisdombegyház Község Önkormányzata és Magyardombegyház Község Önkormányzat Képviselő-testületei előzetes írásbeli véleményének kikérésével.

7. A kirendeltségek működtetésével, valamint a jegyző ügyfélfogadási rendjének kialakításával kapcsolatban előzetesen ki kell kérni Kisdombegyház Községi Önkormányzat és Magyardombegyház Község Önkormányzat Képviselő-testületeinek írásbeli véleményét.

8. Szerződő felek úgy döntenek, hogy Kisdombegyház Község Önkormányzata és Magyardombegyház Község Önkormányzata hozzájárulásukat a Közös Hivatal működtetéséhez havi egyenlő összegben – figyelembe véve a 4.5. pontban szereplő költségeket is – minden hónap 5. napjáig átutalják Kevermes Nagyközség Önkormányzatának a 53500016-10005154 számú pénzforgalmi számlára.

8.1. A 8. pont szerinti fizetési kötelezettségek késedelmes teljesítése esetén az adós önkormányzat – a jegybanki alapkamat kétszeresének megfelelő – késedelmi kamattal növelt

összeget tartozik megfizetni. Ez esetben Kevermes Nagyközség Polgármestere a nem teljesítő önkormányzatot felszólítja a 30 napon belüli teljesítésre, a felszólítás eredménytelensége esetén a felszólítási határidő lejáratí napján jogosult inkasszó benyújtására a nem teljesítő önkormányzattal szemben.

8.2. Jelen megállapodás melléklete a felhatalmazó levél, amelynek alapján az azonnali beszédési megbízás benyújtható, és amely felhatalmazó levelet megállapodó önkormányzatok kötelesek egymás számára biztosítani.

8.3. Az önkormányzatok a tárgyévet követő év január 31. napjáig elszámolnak a hozzájárulások felhasználásával.

9. Közös önkormányzati hivatal létrehozásáról vagy megszüntetéséről az érintett települési önkormányzatok képviselő-testületei az általános önkormányzati választások napját követő 60 napon belül állapotodnak meg.

10. Más településeknek a Közös Önkormányzati Hivatalhoz csatlakozni csak a társult önkormányzatok minősített többséggel meghozott döntése alapján és előzetes egyetértésével lehet.

11. A Közös Önkormányzati Hivatalt a jegyző vezeti. A jegyzői kinevezéshez és felmentéshez Kevermes, Kisdombegyház és Magyardombegyház települések polgármestereinek lakosságszám-arányos, többségi döntése szükséges.

12. A jegyző tekintetében a munkáltatói jogokat Kevermes Nagyközség polgármestere gyakorolja.

13. A jegyzőt az aljegyző helyettesíti.

14. A Kevermesi Közös Önkormányzati Hivatal létszáma a jegyzővel és aljegyzővel 12 fő.

Székhelyének létszáma 7 fő az alábbiak szerint:

- a) igazgatási ügyintéző : 1 fő
- b) szociális ügyintéző: 1 fő
- c) műszaki ügyintéző 1 fő
- d) pénzügyi csoportvezető: 1 fő
- e) adóigazgatási ügyintéző: 1 fő
- f) főkönyvi könyvelő: 1 fő
- g) pénztáros: 1 fő

15. A Kevermesi Közös Önkormányzati Hivatal Kisdombegyházi Kirendeltségének létszáma: 2 fő az alábbiak szerint:

- a) szociális ügyintéző: 1 fő
- b) adóigazgatási ügyintéző: 1 fő

16. A Kevermesi Közös Önkormányzati Hivatal Magyardombegyházi Kirendeltségének létszáma: 1 fő, az alábbiak szerint:

a) gazdálkodási ügyintéző: 1 fő

17. A Kevermesi Közös Önkormányzati Hivatal, Kevermesi Közös Önkormányzati Hivatal Kisdombgyházi Kirendeltségének és Kevermesi Közös Önkormányzati Hivatal Magyardombgyházi Kirendeltségének dolgozói tekintetében a munkáltatói jogköröket a jegyző gyakorolja, a közös önkormányzati hivatal szervezeti és működési szabályzatában foglaltak szerint.

18. A jegyző köteles mindegyik képviselő-testület ülésén részt venni és ott a szükséges tájékoztatást megadni. A jegyző évente beszámol minden képviselő-testületnek a Közös Önkormányzati Hivatal munkájáról.

19. A jegyző nevében és megbízásával a Kisdombgyházi Kirendeltség köztisztviselői a képviselő-testületek – egyeztetett – szervezeti és működési szabályzatában meghatározott gyakorisággal, naponta kötelesek Kisdombgyház Községben, heti egy-egy napon pedig Magyardombgyház községben ügyfélfogadást tartani.

20. A Közös Önkormányzati Hivatal munkájával kapcsolatos kérdésekben képviselő-testületi ülésen kell határozni. A három testület azonban felhatalmazza annak polgármestereit, hogy két testületi ülés közötti időben döntést igénylő ügyekben együttesen határozzanak.

21. A jegyző jogállására az Möt. 83.§-át kell alkalmazni.

22. A megállapodásban foglaltak 2015. február 1. napján lépnek hatályba.
A 2013. április 1-jén hatályba léptetett megállapodás hatályát veszti.

23. Jelen megállapodást annak elolvasását, tartalmának megismerését és megértését követően az önkormányzatok képviselő-testületei képviselői eljáró polgármesterek a képviselt önkormányzat akaratával mindenben megegyezően, annak nevében helybenhagyólag, saját kezű aláírással látják el.

Kevermes, 2015. január 30.

Lantos Zoltán
polgármester

Magyar Zsolt István
polgármester

Dús Ildikó
polgármester

Ellenjegyzem:

Gácsér Béla
jegyző

Záradék:

Jelen megállapodást

Kevermes Nagyközség Önkormányzatának Képviselő-testülete ../2015.(I.27.) határozatával,
Kisdombegyház Község Önkormányzatának Képviselő-testülete ../2015.(I.27.) határozatával,
Magyardombegyház Község Önkormányzatának Képviselő-testülete ../2015.(I.27.)
határozatával jóváhagyta.

1. melléklet

FELHATALMAZÓ LEVÉL

Alulírott

.....
(az önkormányzat neve és címe) jelen nyomtatvány aláírásával felhatalmazom a számlavezető hitelintézetemet, hogy a.....

.....-nál

(a hitelintézet neve és címe) vezetett
számú számlámatközség/város önkormányzata által
benyújtott azonnali beszédési megbízás alapján a
számla javára megterhelje.

Kelt:

.....
a felhatalmazó önkormányzat cégszerű aláírása

Záradék:

.....
.....
(a hitelintézet neve és címe) mint a Számlatulajdonos hitelintézete tudomásul vesszük, hogy
.....önkormányzata - mint
jogosult – alétrejött
megállapodás alapján felmerülő követelését a Számlatulajdonos számlája terhére azonnali
beszédési megbízással érvényesítheti.

A felhatalmazó kijelenti, hogy más banknál a jelen megállapodás megkötésének időpontjában
nem rendelkezik bankszámlával és egyúttal vállalja, hogy a megadott bankszámla
megszüntetéséről, illetve újabb bankszámlák megnyitásáról haladéktalanul értesíti
.....önkormányzatát.

A felhatalmazó önkormányzat hitelintézete tudomásul veszi, hogy e nyilatkozat csak
.....önkormányzata tudtával és hozzájárulásával vonható vissza.

Kelt:

.....
hitelintézet

Határozati javaslat:

Kevermes Nagyközség Önkormányzatának Képviselő-testülete a „KÖZÖS
ÖNKORMÁNYZATI HIVATAL LÉTREHOZÁSÁRÓL ÉS FENNTARTÁSÁRÓL” szövegű
megállapodást a módosításokkal egységes szerkezetben elfogadja.

Felelős: Gácsér Béla jegyző

Határidő: azonnal

Kevermes, 2015. január 20.

Gácsér Béla
jegyző



Előterjesztés
a 2015. január 29-i képviselő-testületi ülésre
Kevermes Nagyközség Önkormányzatának 2015. évi költségvetéséről

Tisztelt Képviselő – testület!

- **Az előterjesztett rendelet tervezet a Magyar Köztársaság 2014. évi C. törvény Magyarország 2015. évi központi költségvetéséről és a figyelembe vételével készült.**

A költségvetési rendelet megalkotására vonatkozó legfontosabb előírásokat a következő jogszabályok tartalmazzák:

- **2014. évi C. törvény, Magyarország 2015. évi központi költségvetéséről**
- Magyarország önkormányzatairól szóló 2011. évi CLXXXIX. törvény
- A nemzeti vagyonról szóló 2011. évi CXCVI. törvény
- Magyarország gazdasági stabilitásáról szóló 2011. évi CXCV. törvény
- Az államháztartásról szóló 2011. évi CXCV. törvény
- Az államháztartásról szóló törvény Áht.23§,és az államháztartásról szóló törvény végrehajtásáról szóló Ávr.24. § figyelembevételével

Az Ávr. 27. §. (2) bekezdése szerint a polgármester a Képviselő-testület elé terjeszti a bizottságok által megtárgyalt rendelettervezetet. Az Áht. 24. §. (2) bekezdés értelmében a jegyző által elkészített költségvetési rendelettervezetet a polgármester a központi költségvetésről szóló törvény hatálybalépését követő negyvenötödik napig nyújtja be a Képviselő-testületnek.

Fenti jogszabálynak megfelelően készítettük el Kevermes Nagyközség Önkormányzatának 2015. évi költségvetési rendelet tervezetét. A tervezési szakaszban számba vettük az önkormányzati törvényben meghatározott kötelező feladatok, valamint a Képviselő-testület által önként vállalt feladatok teljesítéséhez szükséges kiadások és az azokat biztosító bevételek előirányzatait azzal, hogy az Önkormányzat kötelező feladatainak ellátása nem veszélyeztetheti az önként vállalt feladatokat. **A költségvetési rendeletben működési hiány pótlására belső (pénzmaradvány), illetve külső forrásból - rendkívüli önkormányzati költségvetési támogatási pályázat benyújtásával terveztünk.**

I. Az önkormányzat 2015. évi bevételeinek alakulása.

Az intézményi működési bevételeket a 2014. évi teljesülést figyelembe véve 2,2 %-os inflációkövető emelkedéssel terveztük meg.

A kötelezően megtervezendő magánszemélyek kommunális adója, iparüzési adó, a helyi adókról szóló 11/2014. (XI.28.) önkormányzati rendelet szerint terveztük meg.

Az önkormányzatunkat megillető központi támogatásokat, jogcímenként a rendelet 11. melléklete részletezi.

A költségvetési törvényben 2. melléklete III. pont szerint a települési önkormányzatok szociális, gyermekjóléti és gyermekétkeztetési feladatainak támogatása, a következőképpen alakul:

1. Pénzbeli szociális ellátások kiegészítése :

A támogatás

a) a szociális igazgatásról és szociális ellátásokról szóló 1993. évi III. törvény (a továbbiakban: Szocvtv.) 35. § (1) bekezdése alapján 2015. január–március hónapokban folyósított foglalkoztatást helyettesítő támogatásra kifizetett összegek 80%-ának,

b) az önkormányzat által 2015. évben fizetendő, a Szocvtv. 2014. december 31-én hatályban lévő rendelkezései alapján, a Szocvtv. 37.§ (1) bekezdés a)-d) pontjaiban szabályozott rendszeres szociális segély 90%-ának,

c) a 2015. március 1-jét megelőzően megállapított, a 2015. február 28-án hatályos Szocvtv.

ca) 38. § (2) és (5) bekezdése alapján járó lakásfenntartási támogatásra (figyelembe véve a Szocvtv. 134/C. §-ában foglaltakat is),

cb) 55/A. § alapján járó adósságcsökkentési támogatásra

kifizetett összegek 90%-ának,

d) a „Sikeres Magyarországért Panel Plusz” Hitelprogram keretében lakásszövetkezet, illetve társasház által felvett kölcsönhöz kapcsolódó támogatás nyújtásáról szóló 156/2005. (VIII. 15.) Korm. rendelet alapján kamattámogatásra jogosultak számára kifizetett összeg,

e) a gyermekek védelméről és a gyámügyi igazgatásról szóló 1997. évi XXXI. törvény (a továbbiakban: Gyvt.) 20/C. §-a szerinti óvodáztatási támogatás 100%-ának

igénylésére szolgál.

2. A települési önkormányzatok szociális feladatainak egyéb támogatása:

A támogatás a 32 000 forint egy lakosra jutó adóerő-képesség alatti települési önkormányzatok egyes szociális jellegű feladataihoz járul hozzá.

A támogatás

- 60%-a az önkormányzatok által a III.1. a) és b) alpontokban szereplő ellátásokhoz 2014. február, június és szeptember hónapokban biztosított önrész,

- 40%-a a települések lakosságszáma

elismert százalékos arányában illeti meg a települési önkormányzatokat.

A települési önkormányzatok egy lakosra jutó adóerő-képessége alapján elismert százalékos arányok:

No	Kategóriák a települési önkormányzat egy lakosra jutó adóerő-képessége szerint (forint)		Elismert százalék
	alsó határ	felső határ	
1.	0	18 000	100
2.	18 001	24 000	50
3.	24 001	32 000	25

Az adóerő-képesség figyelembevételére vonatkozó szabályokat a Kiegészítő szabályok 1.c) alpontja tartalmazza.

A Kevermesi Önkormányzat számára ilyen formán megállapított összeg: 18.977.940,- Ft.

A támogatás felhasználása a költségvetési törvény 2. melléklete kiegészítő szabályok 5. ob). oc) és oe) pontok szerint kell értelmezni:

- ob) a III.2. pont szerinti támogatás a III.1. pontban szereplő ellátások önrésze, a III.3. és III.5. pontok szerinti feladatokra, a közfoglalkoztatási feladatok egyéb állami támogatással nem fedezett részére, a gyermekétkeztetés térítési díjának szociális alapon történő egyedi mérséklésére vagy elengedésére, az önkormányzati helyi hatáskörű pénzbeli és természetbeni ellátások nyújtására, valamint az állampolgárok lakáshoz jutásának települési önkormányzatok általi, szociális alapon történő támogatására használható. A támogatás szempontjából kizárólag az „Ellátottak pénzbeli juttatásai” megfelelő rovatain, illetve a „Rövid időtartamú közfoglalkoztatás”, a „Startmunka program - Téli közfoglalkoztatás”, a „Hosszabb időtartamú közfoglalkoztatás”, a „Közfoglalkoztatás mobilitását szolgáló támogatás (közhasznú kölcsönző részére)”, az „Országos közfoglalkoztatási program”, a „Közfoglalkoztatási mintaprogram”, a „Lakáshoz jutást segítő támogatások”, a „Lakóingatlan szociális célú bérbeadása, üzemeltetése”, a „Lakásfenntartással, lakhatással összefüggő ellátások” kormányzati funkciókon, valamint az oc) és oe) pontokban szereplő kormányzati funkciókon elszámolt kiadások vehetők figyelembe,
- oc) a III.3.a)-k) alpontok között átcsoportosítás hajtható végre. A támogatás szempontjából kizárólag a „Családsegítés”, a „Gyermekjóléti szolgáltatások”, a „Szociális étkeztetés”, a „Házi segítségnyújtás”, a „Falugondnoki, tanyagondnoki szolgáltatás”, az „Idősek, demens betegek nappali ellátása”, a „Fogyatékosokkal élő nappali ellátása”, a „Pszichiátriai betegek nappali ellátása”, a „Szenvedélybetegek nappali ellátása”, a „Hajléktalanok nappali ellátása”, a „Gyermekek napközbeni ellátása”, a „Hajléktalanok átmeneti ellátása” kormányzati funkciókon elszámolt kiadások vehetők figyelembe,
- oe) a III.5. pont szerinti támogatás kizárólag az étkeztetés teljes önköltségére (annak megszervezésével összefüggő valamennyi költségre, ideértve a felhalmozási jellegű kiadásokat is) számolható el, azzal, hogy a III.5.a) és III.5.b) alpontok szerinti támogatások egymás között átcsoportosíthatók. A támogatás szempontjából kizárólag a „Gyermekétkeztetés” kormányzati funkción elszámolt kiadások vehetők figyelembe.

Átengedett bevételeknél a gépjárműadóból befolyt bevételnek csak a 40%-a illeti meg a települési önkormányzatot.

Átvett pénzeszközök

A működési célra átvett pénzeszközöket az 1. melléklet részletezi. Megtervezésre kerültek a Békés Megyei Kormányhivatal által támogatott közfoglalkoztatási program bevételei is. Megterveztük az említett programokban szereplő közfoglalkoztatottak személyi juttatásait, járulékait, dologi kiadást, illetve a 2015. évben benyújtott pályázatban szereplő felhalmozási kiadások fedezetét, várható bevételeit.

Működési és felhalmozási célú pénzmaradvány

Pénzmaradványként a Békés Megyei Kormányhivataltól a már 2014. évben megkapott összeget terveztük, a forráshiány fedezetére év végi pénzkészletből 34.129 e Ft-ot.

Felhalmozási célú bevételek

A 2015. évi felhalmozási célú bevételeket a 5. melléklet alapján terveztük meg.

II. Az önkormányzat 2015. évi kiadásainak alakulása.

Intézményi működési kiadások

Személyi juttatás

A Kevermesi Közös Önkormányzati Hivatal köztisztviselői bére a törvény szerinti 38.650 Ft illetményalapot figyelembe véve, a besorolási szint és a korábban rendeletben megállapított illetménykiegészítés szerint lett megtervezve. A három településen dolgozó köztisztviselők rendszeres és nem rendszeres személyi juttatásait a 9. melléklet tartalmazza. A mellékletben szereplő megosztást a három település saját részét megillető bevételi összeg szerint vettük figyelembe, illetve az ott dolgozók saját bérért. A településenkénti lakossági létszám alapján került megosztására a jegyző és pénzügyi vezető rendszeres és nem rendszeres személyi juttatása. Az aljegyző bérért a 2014. évben 2014. december 17-én tartott ülésen az előterjesztésben szerepeltek szerint - bér és bér megosztása a három település között - terveztük.

Tervezéskor figyelembe vettük a kormány által elfogadott minimálbér emelését, a középfokú végzettségűeknek 118.000 Ft-ról 122.000 forintra történő 4.000 forintos emelését, amely az összes érintett dolgozóra összesítve éves szinten nem kis teher az önkormányzatok számára.

Munkaadókat terhelő járulékok

A személyi juttatásokat terhelő kötelező járulékokat terveztük.

Dologi kiadások

A dologi kiadásokat a 2014. évi teljesítés alapján terveztük, figyelembe véve a 2,2 %-os inflációt. A már beküldött közfoglalkoztatási pályázaton belül szerepelnek dologi kiadások is. A pályázaton szerepelt összeg tervezésre került.

Szociális segélyek

A 2015. évi szociálpolitikai ellátások kiadási előirányzata:

- a 2015. március 1-jét megelőzően megállapított, a 2015. február 28-án hatályos Szocvtv.

ca) 38. § (2) és (5) bekezdése alapján járó lakásfenntartási támogatásra (figyelembe véve a Szocvtv. 134/C. §-ában foglaltakat is),

- a szociális igazgatásról és szociális ellátásokról szóló 1993. évi III. törvény (a továbbiakban: Szocvtv.) 35. § (1) bekezdése alapján 2015. január–március hónapokban folyósított foglalkoztatást helyettesítő támogatásra,

- az önkormányzat által 2015. évben fizetendő, a Szocvtv. 2014. december 31-én hatályban lévő rendelkezései alapján, a Szocvtv. 37.§ (1) bekezdés a)-d) pontjaiban szabályozott rendszeres szociális.

A 2015. március 1-től hatályos Szocvtv. szerint új lakásfenntartási támogatás nem állapítható meg, csak a lakhatással összefüggő ellátások, amely az önkormányzat a települési önkormányzatok szociális feladatainak egyéb támogatására szolgáló összegéből kifizetheti, illetve saját forrásaiból.

A 2014. évi teljesítés ismeretében és a jogszabályi változások figyelembevételével terveztünk, a támogatásokat a 4. melléklet tartalmazza.

Működésre átadott pénzeszközök

A 3. melléklet alapján teszünk javaslatot. Csak a szerződéses kötelezettségeink miatt keletkező kiadásokat terveztük meg.

Felhalmozásra átadott pénzeszközök

Költségvetésünk nem tartalmaz felhalmozásra átadott pénzeszközt.

Felhalmozási kiadások

Felhalmozási kiadásokat a 5. melléklet szerint terveztük. A beruházások között szerepel az utak felújítása, illetve egyéb épület felújítása. A közutak felújítására, a közutak fenntartási támogatására kapott pénzből lenne az egyik forrása.

Az Áht. új 29/A. §-a szerint: „A helyi önkormányzat, a nemzetiségi önkormányzat és a társulás évente, legkésőbb a költségvetési rendelet, határozat elfogadásáig határozatban állapítja meg

a) a Stabilitási tv. 45. § (1) bekezdés a) pontjában kapott felhatalmazás alapján kiadott jogszabályban meghatározottak szerinti saját bevételeinek és

b) a Stabilitási tv. 3. § (1) bekezdése szerinti adósságot keletkeztető ügyleteiből eredő fizetési kötelezettségeinek a költségvetési évet követő három évre várható összegét.”

Az a) pont szerinti bevételek: Az önkormányzat saját bevételének minősül

1. a helyi adóból származó bevétel,
2. az önkormányzati vagyon és az önkormányzatot megillető vagyoni értékű jog értékesítéséből és hasznosításából származó bevétel,
3. az osztalék, a koncessziós díj és a hozambevétel,

4. a tárgyi eszköz és az immateriális jószág, részvény, részesedés, vállalat értékesítéséből vagy privatizációból származó bevétel,
5. bírság-, pótlék- és díjbevétel, valamint
6. a kezességvállalással kapcsolatos megtérülés.

A b) szerinti adósságot keletkeztető ügyletünk nincs, illetve a következő 3 évben nem tervezünk.

Határozati javaslat:

..../2015.(I.29.) határozat: Kevermes Nagyközség Önkormányzat Képviselő-testülete az Áht. új 29/A.§-a szerint a saját bevételeket a következők szerint fogadja el:

	2015	2016	2017	2018
Magánszemélyek kommunális adó	4.456 ezer Ft	4.456 ezer Ft	4.456 ezer Ft	4.456 ezer Ft
pótlék	1.015 ezer Ft	1.040 ezer Ft	1.060 ezer Ft	1.080 ezer Ft
Iparüzési adó	20.140 ezer Ft	20.583 ezer Ft	21.035 ezer Ft	21.500 ezer Ft

Határidő azonnal:

Felelős: Lantos Zoltán polgármester

Kérem a képviselő-testületet, hogy az előterjesztésnek megfelelően tárgyalja meg és fogadja el a határozati javaslatot, illetve a 2015. évi költségvetési rendelet tervezetét.

Kevermes, 2015. január 26.

Lantos Zoltán
polgármester



**Kevermes Nagyközségi Önkormányzat Képviselő-testületének
.../2015. (....) önkormányzati rendelete
az önkormányzat 2015. évi költségvetéséről**

Kevermes Nagyközségi Önkormányzat Képviselő-testülete az Alaptörvény 32. cikk (2) bekezdésében meghatározott eredeti jogalkotói hatáskörében, az Alaptörvény 32. cikk (1) bekezdésének f) pontjában meghatározott feladatkörében eljárva a következőket rendeli el:

1. A rendelet hatálya

1.§ A rendelet hatálya a képviselő-testületre és annak bizottságaira, a Kevermesi Közös Önkormányzati Hivatalra és az önkormányzat felügyelete alá tartozó intézményekre terjed ki.

2.§ A költségvetési szervek külön-külön alkotnak egy-egy címet.

2. A költségvetés bevételei és kiadásai

3.§ (1) A képviselő-testület a Kevermesi Közös Önkormányzati Hivatal, az Önkormányzat és a Családsegítő, Gondozási és Szociális Központ együttes 2015. évi költségvetésének eredeti

a) bevételi főösszegét	525.573.- ezer Ft-ban
b) kiadási főösszegét	577.786.- ezer Ft-ban
c) költségvetési hiány finanszírozásának két forrásából:	
ca) belső finanszírozás pénzmaradvány:	34.129.-ezer Ft-ban
cb) külső forrás, rendkívüli önkormányzatok támogatása :	18.084.-ezer Ft-ban

határozza meg

(2) Működési bevételek: 89.289.-ezer Ft

a)Intézményi működési bevételek	57.806.- ezer Ft
b) Önkormányzatok sajátos működési bevételei	31.483.- ezer Ft
ebből:	
ba) helyi adók	25.611.- ezer Ft
bb) átengedett központi adók	3.097.- ezer Ft

(3) Támogatás értékű működési bevételek 265.411.- ezer Ft
ebből:

a) támogatás OEP-től	7.654.- ezer Ft
b) elkülönített pénzalapból Start program	254.113- ezer Ft
c) mezőöri támogatás	765.-ezer Ft
d) Dombiratostól támogatás	615.-ezer Ft
e) Háztartástól átvett pénz ?	110.- ezer Ft
f) Közös Hivatal támogatás	2.154.- ezer Ft

(4) Központi költségvetési támogatás 140.233.- ezer Ft

ebből:

a) helyi önkormányzat működési támogatása	91.960.-ezer Ft
---	-----------------

b) települési önk. szociális feladatok támogatása	43.928.- ezer Ft
c) központosított előirányzat	232.- ezer Ft
d) önk. kulturális feladatokhoz támogatás	2.304.- ezer Ft
f) Ágazati pótlék	1.810.- ezer Ft
(5) Felhalmozási támogatások	30.639.-ezer Ft
(6) Pénzmaradvány igénybevétele	34.129.- ezer Ft
(7) Rendkívüli önkormányzatok támogatása	18.084.- ezer Ft
(8) Működési kiadások :	536.861.-ezer Ft
a) személyi jellegű kiadások	324.575.-ezer Ft
b) munkaadókat terhelő járulékok	54.989- ezer Ft
c) dologi kiadások	134.039-ezer Ft
(9) Pénzeszköz átadás, egyéb támogatás	23.258.- ezer Ft
ebből:	
a) Társadalmi és szociális kiadás	21.856.- ezer Ft
(10) Felhalmozási kiadás	40.925.-ezer Ft
(11) A költségvetési létszámkeretet 237 főben állapítja meg,	
ebből :	
a) köztisztviselő 12 fő	
b) közalkalmazott 29 fő	
c) közfoglalkoztatott 196 fő	

3. Az önkormányzat bevételei

4.§ A 3.§-ban megállapított bevételi főösszeg forrásonkénti megbontását az 1. melléklet tartalmazza.

5.§ A megállapított bevételek közül a működési bevételeket kormányzati funkcióként részletezve a 6. melléklet tartalmazza.

4. Az önkormányzat kiadásai

6.§ A képviselő-testület a 2015. évi költségvetés költségvetési szervenkénti (címenkénti) kiadási – és ezen belül kiemelt – előirányzatait a 7. melléklet szerint állapítja meg.

7.§ A képviselő-testület a fejlesztési célú bevételi és kiadási előirányzatokat az 1, 2, és 5. melléklet szerint állapítja meg.

8.§ A képviselő-testület az önkormányzat feladatonkénti 2015. évi bevételi és kiadási előirányzatait a 6. számú melléklet szerint fogadja el.

9.§ A működési és felhalmozási célú pénzeszközátadásokat a 3. melléklet szerint, a szociálpolitikai ellátásokat az 4. melléklet szerint hagyja jóvá.

5. A 2015. évi költségvetés végrehajtásának szabályai

10.§ (1) A képviselő-testület az államháztartásról szóló 2011. évi CXCV. törvény 34.§ (2) bekezdése alapján a jóváhagyott kiadási előirányzat közötti átcsoportosítás jogát a polgármesterre ruházza át.

(2) Az (1) bekezdésben foglalt átcsoportosításról a polgármester félévente, a félévet követő első Képviselő-testületi ülésen köteles beszámolni. A költségvetési rendelet módosítására a polgármester ezzel egyidejűleg köteles javaslatot tenni.

(3) A Magyarország helyi önkormányzatairól szóló 2011. évi CLXXXIX. törvény 68.§ (4) bekezdése szerinti értékhatár 1.000.000,- Ft. A forrásfelhasználásról szóló döntéséről az azt követő ülésen tájékoztatja a képviselő-testületet.

11. § (1) Az évközben engedélyezett központi pótelőirányzatok felosztásáról – ha az érdemi döntést igényel – a testület dönt a polgármester előterjesztésében, a költségvetési rendelet egyidejű módosításával.

(2) Az (1) bekezdésben nem szereplő központi pótelőirányzatok miatti költségvetési rendelet módosításáról a Képviselő-testület a 10.§ (2) bekezdésben foglalt módon dönt.

12.§ Az év várható bevételi és kiadási előirányzatainak teljesüléséről az előirányzat felhasználási ütemtervet a Kevermesi Közös Önkormányzati Hivatal készíti el.

13.§ Az általános tartalék 0,- Ft, a céltartalék 0,- Ft. ?

14.§ Az önkormányzat vállalkozási tevékenységet nem folytat.

15.§ Önkormányzati biztost kell kirendelni, ha az önkormányzat által fenntartott költségvetési szerv 30 napon túli tartozás állományának mértéke eléri éves előirányzatának 10%-át, vagy a 100 millió Ft-ot és e tartozását egy hónap alatt nem képes 30 nap alá szorítani.

6. Záró rendelkezések

16.§ Ez a rendelet a kihirdetését követő napon lép hatályba. Rendelkezéseit 2015. január hó 1. napjától kell alkalmazni.

Kevermes, 2015. január 29.

Lantos Zoltán
polgármester

Gácsér Béla
jegyző

1. melléklet.../2015...(..) Önkormányzati rendelethez

Bevételek

adatok ezer Ft-ban

or-szám	Jogcím		
1	2	3	4
		2015.évi eredeti előirányzat	2015.évi módosított előirányzat
A.	Költségvetési bevételek	525 573	
I.	Intézményi működési bevételek	57 806	
II.	Önkormányzatok sajátos .bevételei	31 483	
1	Helyi adók	25 611	
	- magánszemélyek kommunális adója	4456	
	- iparüzési adó	20 140	
	- pótlék	1 015	
2	Átengedett központi adók	3 097	
	- termőföld bérbeadás,		
	- gépjárműadó 40%	3 097	
3	.Adó bírságok		
4	.Egyéb sajátos bev.(önk.lakások lakbér)		
5	.Talajterhelési díj	2 775	
6	. Felhalmozási bevétel		
III.	Allami támogatás	140 233	
1	Helyi önk.működési támogatása	91 960	
	3.1. Hivatal működési támogatása		
	-3.2 Települési működ.általános támogatása		
	3.3 Egyéb kötelező feladat tám.		
2	Települési önk. Szociális felad tám.	43 928	
3	Kiegészítő támogatás egyes szociális feladatokhoz	0	
	3.1 egyes jövedelemptlő támogatás		
	3.2 óvodáztatási támogatás		
	3.3 közcélú foglalkoztatás támogatása		
4	Központosított előirányzat	232	
	4.1.Működési támogatás	232	
	- ingyenes nyári gyermekétkeztetés		
	- bérpolitikai támogatás	232	
	- könyvtári érdekeltségnövelő		
	4.2.Felhalmozási támogatás		
	- EU önerő támogatás		
5	.Egyéb központi támogatás	1 810	
	- bérpolitikai támogatás-ágazati pótlék	1 810	
6	Fejezet tartalék önk. Tám.		
7	Könyvtári működ. Tám.	2 304	
8	Működési c. központosított előirányzat		
9	Működési c. visszatér. Tám.		
IV.	Átvett pénzeszközök	296 050	
1	4.1. Visszatérülés		
2	4.2. Működési célú	265 411	

1. melléklet..../2015...(...) Önkormányzati rendelethez

	TB alapokból fogorvosi tám.	4 311	
	TB alapokból védőnői tám.	3 343	
	Mezőőri támogatás APEH	765	
	Háztart. Átvett pénz	110	
	Dombiratostól támogatás	615	
	Közös Hivatal tám.(Kisdombgyház,Magyardombgyház)	2 154	
	Békés Megyei Korm. Hivatal tám. Közfogl.program(működ.)	254 113	
3	4.3.Felhalm.tám.	30 639	
	Békés Megyei Korm. Hivatal tám. Közfogl.program(felhalm.)	25000	
	Térfigyelő pályázat	5639	
	Költségvetési bevételek összesen		
B.	Pénzmaradvány igénybevétele	34 129	
C.	Költségvetési hiány finanszírozás rendkívüli önk. Tám.	18 084	
D.	Finanszírozás bevételei összesen		
	Bevételek összesen (A+B+C+D)	577 786	0

adatok ezer Ft-ban

Sor- szám	KIADÁSOK	2015. évi eredeti előirányzat	2015. évi módosított előirányzat
1	2	3	4
A.	Működési költségvetési kiadások	536 861	
I.	Személyi juttatások	324 575	
II.	Munkaadókat terhelő járulékok	54 989	
III.	Dologi kiadások	134 039	
IV.	Pénzeszköz átadás (működési)	23 258	
1	működési	1 402	
2	Ellátókat pénzbeli juttatásai	21 856	
B.	Felhalmozási költségvetési kiadások	40 925	
V.	Felhalmozási kiadások	40 925	
1	Beruházás	40 925	
2	Felújítás		
	Költségvetési kiadások (A+B)		
C.	Finanszírozási kiadások		
VI.	Egyéb finanszírozás kiadásai		
	Finanszírozás kiadásai össz.		
	Kiadás összesen (A+B+C)	577 786	

3. melléklet.../2015...(...) Önkormányzati rendelethez

Átadott pénzeszközök

adatok e Ft-ban

	2015. eredeti előirányzat	Módosított előirányzat	
Önkormányzat üdülő fenntartása		0	
Roma kisebbség tám.			
Dél-Békési Kistérség tagdíj,belső ellenőrzés	1100		
Medgyesegyháza jelzőrendszer tám.	237		
DAREH		0	
Egyéb visszafiz.			
Háztartások		65	
Összesen:	1402		0

Szociálpolitikai ellátások

adatok ezer Ft-ban

<u>Segélyek</u>	2015.	
	eredeti	modósított
	előirányzat	előirányzat
Rendszeres szociális segélyek	2 620	
Foglalkoztatást helyettesítő támogatás	3 608	
Normatív lakásfenntartási támogatás	10 147	
Önk. Által meg .lakhatással összef. Ellát.	4 451	
Rendszeres GYEV		
Rendszeres összesen:	20 826	
Óvodáztatási tám.		
Átmeneti segély	300	
Temetési segély	300	
Rendkívüli GYEV	30	
Egyéb önk eseti pénzbeli tám.(BURSA)	400	
Köztemetés		
Nem rendszeres összesen:	1 030	
Természetben nyújtott tám.(tűzifa)		
Összesen:	21 856	

Felhalmozási bevételek kiadások

	adatok ezer Ft-ban	
	2 015	2015
	er.ei. módosított	
1. MVH LEADER- támogatása(2014.évi térfigyelő rend.)	5 639	
2. Közfogl. Pályázat	25 000	
Bevétel mindösszesen	30 639	0
Pénzeszköz átadások	0	
Pénzügyi befektetések	0	
Beruházás, felújítás	40 925	
Beruházás	28 800	
Felújítás	12 125	
<u>Beruházás</u>	28 800	0
1. Ingatlan vásárlás	2 300	
2. Helyi piac tér alakulása	1 500	
3. Közfogl. Pályázat	25000	
4.		
<u>Felújítás</u>	12 125	0
1. Óvoda épület felújítása	8 500	
2. egyéb épít. Felújítása	3 625	
Kiadás mindösszesen	40 925	0
Bevétel - Kiadás	-10 286	0

Kiadási és bevételi főösszegek intézményenként és tevékenységenként eft-ban

Bevétel kiemelt előirányzatokként eft-ban														
Sor-szám														
		Személyi juttatások	Szoc. hozzájár.	Dologi kiadások	Felhalmozás	Pénzeszköz átadása								
		3.	4.	5.	6.	műk	segélyek	Tám.c.fin.	Összesen	int. Működ.	int. Felh.	átvett felh.	sajátos állami. Tám.	Tám. c. fin. Pénzmaradvány
		2.				7.	9.	10.	11.	12.	13.	14.	16.	17.
													18.	19.
														20.
A.	Közös Hivatal													
1.	Államigazg.	Ált. önk. igazg.												
	eredeti	8 123	2 193						10 317					
	módosított													
2.	Kötelező felad.													
	eredeti	26 030	5 547	2 450	0	0	0	0	34 028	15	2 154			
	módosított													2 572
	összesen													4 741
3.	Tám.c.finan sz.												39 603	
	eredeti	34 154	7 740	2 450					44 345	15	2 154	0	0	2 572
	módosított													0
	összesen													44 345
B.	Önkormányzat													
1.	Ált. önk. igazg.													
	eredeti	9 817	2 391	12 255		1 402			25 865	1 705	725			11 246
	módosított								0					0
2.	Adó vám igazg.												31 483	
	eredeti													0
	módosított													0
3.	Önk. Elszám.												140 233	
	eredeti													0
	módosított													0
4.	Köztemető													
	eredeti	631	170	1 996					2 798	165				165
	módosított								0					0
	összesen													2 685
	eredeti													0
	módosított													2 685

7.	eredeti																						
	módosított																						
	Összesen:																					0	
C.	ÖSSZESEN	33 404	8 984	20 525	0	0	0	0	0	62 912	22 621	0	0	0	0	0	0	0	0	40 292	0	62 912	
A+B+C	Összesen:	324 575	54 989	134 039	40 925	1 402	21 856	79 895	657 681	57 806	0	265 411	30 639	31 483	140 233	79 895	34 129					639 597	

Egyenleç 18084,2404

Kiadás intézményenként és kiemelt előirányzatokként eft-ban

Önkormányzat	Személyi Járulék	Dologi Működésre	Átadott pénzeszköz		Beruházás/Felújítás	Felhalmozás	Finansz.	Összesen
			Működésre	Szoc.ellátás Felh.				
2015.eredeti	257 018	38 265	111 063	1 402	21 856	40 925	79 895	550 424
2015.módosított	0	0	0	0	0	0	0	0
Keveremesi Közös Hivatal	34 154	7 740	2 450					44 345
2015.eredeti	33 404	8 984	20 525					62 912
2015.módosított	0	0	0					0
Összesen eredeti:	324 575	54 989	134 039	1 402	21 856	40 925	79 895	657 681
Összesen módosított	0	0	0	0	0	0	0	0

Családsegítő Gondozási és Szociális Központ**Bevétel intézményenként és kiemelt előirányzatokként eft-ban**

Önkormányzat	Inézményi műk.	Átvett pénzeszköz műk.	Átvett pénzeszköz felh.	Pénzmaradv/Finanszírozás	Állami tám.	Sajátos bevételek működ. felhalm.	Összesen
2015.módosított	0	0	0	0	0	0	0
Keveremesi Közös Hivatal	15	2154	2572	39 603			44 345
2015.eredeti	0	0	0	0			0
2015.módosított	22 621	0	0	40 292			62 912
Összesen eredeti:	57 806	0	265 411	34 129	0	140 233	639 597
Összesen módosított:	0	0	0	0	0	31 483	0

Családsegítő Gondozási és Szociális Központ

2015.eredeti

2015.módosított

Összesen eredeti:

Összesen módosított:

Engedélyezett létszámkeret a 2015.évi költségvetési rendelethez

(fő)

		összesen	ebből: 8 órás fogl.	6 órás fogl.	üres állás
I.	Kevermesi Közös Hivatal	12	12		0
	Kevermesi Közös Hivatal	összesen	12	12	0
II.					
1.	Fogászat	2	1		1
2.	Védőnői szolgálat	1	1		0
3.	Konyha	4	4		
4.,	Mezőőr	1	1		
5.	Művelődési Ház és Könyvtár	1	1		
6.	Város és községgazdálkodás	3	3		0
	Önkormányzat	összesen	12	11	0
III.					
1.	Idősek otthona tartós bentlakásos	11	10		1
2.	Házi segítségnyújtás	4	4		
3.	Gyermekjóléti szolgálat	1	1		
4.	Családsegítő szolgálat	1	1		
5.	Szociális étkeztetés				
	Családsegítő szolgálat	összesen	17	16	0
IV.	Közfoglalkoztatás	összesen	196	196	
I+II+III+IV	Önkormányzat összesen:	237	235	0	2

Közös Hivatal bevételek kiadásai felosztása

Bevétel:	fő	összeg Ft
Lakosság létszám:	2818	39 525 400
Ebből :		
Kevermes	2021	28 343 664
Kdhaz	540	7 577 019
Mdhaz	257	3 604 716
Kiadás:		
Keverm. Össz.		25 134 168
Kevermes	2021	24 411 038
aljegyző		674 930
komp.		48 200
Kdhaz összesen		8 880 080
Kdhaz	540	7 178 155
aljegyző		1 687 325
komp.		14 600
Mdhaz összesen:		4 485 359
Mdhaz	257	3 458 364
aljegyző		1 012 395
komp.		14 600
összesen:		38 499 607

107 372 Ft/hó

Működ. Hozzájár. Kisdombgyház

Működési hozzájárulás

1 288 461 éves

72 170 Ft/hó

Működ. Hozzájár. Magyardombgyház

Működési hozzájárulás

866 042 éves

Közös Hivatal bevételek,kiadások alakulása

adatok ezer Ft-ban

	2015.évi eredeti előirányzat	2015.évi modósított előirányzat
Bevételek		
Működési bevételek	15	
Működési hozzájárulás	2 154	
Felügyeleti szerv finnanszírozás	39 526	
Felügyeleti szerv finnan.(komp.2	78	
Pénzmaradvány	2 572	
Bevételek összesen:	44 345	
Kiadások	2015.évi eredeti előirányzat	2015.évi modósított előirányzat
Személyi juttatások	34 154	
Munkaadókat terhelő járulékok	7 740	
Dologi kiadások	2 450	
Kiadások összesen:	44 345	

10.melléklet.../2015...(...) Önkormányzati rendelethez

Kevermes Nagyközség Önkormányzatának 2015.évi likviditási terve eft-ban

sor sz.	Megnevezés	adatok ezer Ft-ban													
		Január 4	Február 5	Március 6	Április 7	Május 8	Június 9	Július 10	Augusztus 11	Szeptember 12	Október 13	November 14	December 15	Összesen 16	
A.	Bevételek														
I.	Működési bevételek	4 817	4 817	4 817	4 817	4 817	4 817	4 817	4 817	4 817	4 817	4 817	4 817	4 817	57 806
II.	Saját bevételek	2 624	2 623	2 623	2 623	2 623	2 623	2 623	2 623	2 623	2 623	2 623	2 623	2 630	31 484
	ebből:														0
1	magánszemélyek komm.adó	371	371	371	371	371	371	371	371	371	371	371	371	375	4 456
2	iparüzési adó	1 678	1 678	1 678	1 678	1 678	1 678	1 678	1 678	1 678	1 678	1 678	1 678	1 682	20 140
3	pótlék	85	85	85	85	85	85	85	85	85	85	85	85	80	1 015
4	gépjárműadó	258	258	258	258	258	258	258	258	258	258	258	258	259	3 097
5	talajterhelési díj	231	231	231	231	231	231	231	231	231	231	231	231	234	2 775
6	vagyron értékesítése														0
III.	Állami támogatás	11 686	11 686	11 686	11 686	11 686	11 686	11 686	11 686	11 686	11 686	11 686	11 686	11 687	140 233
IV.	Átvett pénzeszköz	24 671	24 671	24 671	24 671	24 671	24 671	24 671	24 671	24 671	24 671	24 671	24 671	24 669	296 050
V.	Rendkívüli önk. Tám.	0				18 084									18 084
VI.	pénzmaradvány igénybevétele	2 844	2 844	2 844	2 844	2 844	2 844	2 844	2 844	2 844	2 844	2 844	2 844	2 844	34 129
A.	Bevétel összesen	46 642	46 641	46 641	46 641	64 726	46 641	46 641	46 641	46 641	46 641	46 641	46 641	46 647	577 786
B.	Kiadások														
VII.	Működési kiadások	42 800	42 800	42 800	42 800	42 800	42 800	42 800	42 800	42 800	42 800	42 800	42 800	42 800	513 603
1	személyi juttatás	27 048	27 048	27 048	27 048	27 048	27 048	27 048	27 048	27 048	27 048	27 048	27 048	27 048	324 575
2	járuléki kiadás	4 582	4 582	4 582	4 582	4 582	4 582	4 582	4 582	4 582	4 582	4 582	4 582	4 582	54 989
3	dologi kiadás	11 170	11 170	11 170	11 170	11 170	11 170	11 170	11 170	11 170	11 170	11 170	11 170	11 170	134 039
VIII.	Felhalmozási kiadás					12 300									40 925
IX.	Szociális juttatás	1 821	1 821	1 821	1 821	1 821	1 821	1 821	1 821	1 821	1 821	1 821	1 821	1 821	21 856
X.	Átvett pénzeszk.	117	117	117	117	117	117	117	117	117	117	117	117	117	1 402
XI.	felületesi finanszírozás	0	0	0	0	0	0	0	0	0	0	0	0	0	0
B.	Kiadás összesen	44 738	44 738	44 738	44 738	57 039	44 738	44 738	48 363	44 738	44 738	44 738	44 738	44 738	577 786
A-B	egyenleg	1 903	1 903	1 903	1 903	7 687	1 903	1 903	-1 722	1 903	1 903	1 903	1 909	0	0

11. melléklet.../2015...(.....) Önkormányzati rendelethez

Összesen

Támogatás

123 495 336 Ft

A HELYI ÖNKORMÁNYZATOK MŰKÖDÉSÉNEK ÁLTALÁNOS TÁMOGATÁSA

Jogcím

I. A HELYI ÖNKORMÁNYZATOK MŰKÖDÉSÉNEK ÁLTALÁNOS TÁMOGATÁSA

I.1. A települési önkormányzatok működésének támogatása

I.1.a) Önkormányzati hivatal működésének támogatása

alapján

I.1.a) - V. Önkormányzati hivatal működésének támogatása - beszámítás után

I.1.b) Település-üzemeltetéshez kapcsolódó feladatellátás támogatása összesen

I.1.b) - V. Támogatás összesen - beszámítás után

I.1.ba) A zöldterület-gazdálkodással kapcsolatos feladatok ellátásának támogatása

I.1.ba) - V. A zöldterület-gazdálkodással kapcsolatos feladatok ellátásának támogatása - beszámítás után

I.1.bb) Közvilágítás fenntartásának támogatása

I.1.bb) - V. Közvilágítás fenntartásának támogatása - beszámítás után

I.1.bc) Köztemető fenntartással kapcsolatos feladatok támogatása

I.1.bc) - V. Köztemető fenntartással kapcsolatos feladatok támogatása - beszámítás után

I.1.bd) Közutak fenntartásának támogatása

I.1.bd) - V. Közutak fenntartásának támogatása - beszámítás után

I.1.c) Egyéb önkormányzati feladatok támogatása

I.1.c) - V. Egyéb önkormányzati feladatok támogatása - beszámítás után

V. Info Beszámítás

V.1.1. kiegészítés I.1. jogcímeihez kapcsolódó kiegészítés

kiegészítés után

I.2. Nem közművel összegyűjtött háztartási szennyvíz ártalmatlanítása

A TELEPÜLÉSI ÖNKORMÁNYZATOK EGYES KÖZNEVELÉSI FELADATAINAK TÁMOGATÁSA

	menyiségi eg	Mutató	Ft
	fő	8,63	39 525 400,00 B111
	fő	0	39 525 400
	fő	0	27 859 596
	fő	0	27 859 596
	fő	0	11 221 746
	fő	0	11 221 746
	fő	0	7 552 000
	fő	0	7 552 000
	fő	0	2 797 950
	fő	0	2 797 950
	fő	0	6 287 900
	fő	0	6 287 900
	fő	0	5 456 700
	fő	0	5 596 950
	fő	0	0
	fő	0	0
	fő	0	72 981 946
	köbméter	0	0

Jogcím	egység	egység	egység	Ft
	fő	0	0,4042	
III. A TELEPÜLÉSI ÖNKORMÁNYZATOK SZOCIÁLIS, GYERMEKJÓLÉTI ÉS GYERMEKÉTKEZTETÉSI FELADATAINAK TÁMOGATÁSA				
III.2. A települési önkormányzatok szociális feladatainak egyéb támogatása				18 977 940
III.3. Egyes szociális és gyermekjóléti feladatok támogatása				
III.3.a (1) Szociális és gyermekjóléti feladatok támogatása				
III.3.a (1) Szociális és gyermekjóléti feladatok támogatása - családsegítés				
III.3.aa (1) 70 000 fő lakosságszámig működési engedéllyel - családsegítés				
III.3.a (2) Szociális és gyermekjóléti alapszolgáltatások általános feladatai - gyermekjóléti szolgálat				798 295,0000 B113
III.3.aa (2) 70 000 fő lakosságszámig működési engedéllyel - gyermekjóléti szolgálat				29 231 510
III.3.c (1) szociális étkeztetés				14696585
III.3.d (1) házi segítségnyújtás				
III.3.d (2) házi segítségnyújtás - társulás által történő feladatellátás				
III.4.a A finanszírozás szempontjából elismert szakmai dolgozók bértámogatása				
Az időskorúak átmeneti és tartós, valamint a hajléktalanok tartós bentiakást nyújtó szociális intézményeiben, valamint a gyermekek és családok átmeneti gondozását biztosító intézményekben ellátottak száma				
L (2) időskorúak ápoló-gondozó otthoni ellátása demens személyek	fő	8	0	
L (3) időskorúak gondozóháza nem demens személyek	fő	0	0	
III.4.b Intézmény-üzemeltetési támogatás	fő	0	3 134 000	
IV. Települési önk. Nyilvános könyvtári és közműv felad. Tám.				2 303 940 B114
2014.évi áthuzó bérkompenzáció családsegítő				231648
Önkormányzat				84074
Közös Hivatal				35433
ágazati pótlék				112141
				Össz. 123495336
				B115 231648
				1809643 B116

Családsegítő Gondozási és Szociális Központ

2015. évi Költségvetési mérlege közgazdasági tagolásban

(ezer Ft-ban)

BEVÉTELEK		KIADÁSOK	
Megnevezés	2015. évi	Megnevezés	2015. évi
MŰKÖDTETÉS			
<i>Intézmények működési bevétele</i>	22 621	<i>Önk. és intézményeinek működési kiadásai</i>	
Helyi adók		Személyi juttatások	33 404
iparüzési adó		Munkaadókat terhelő járulékok	8 984
pótlék bevétele		Dologi kiadások	20 524
magánszemélyek kommunális adó		Pénzeszköz átadás egyéb támogatás	
Helyi adók összesen		Működési kiadások összesen	62 912
Átengedett központi adók		Egyéb kiadások	0
Gépjárműadó			
Termőföld bérbeadásából származó jöv.adó			
Átengedett központi adók összesen	0		
Egyéb sajátos működési bevételek		Egyéb kiadások összesen	0
Egyéb közhatalmi bev.			
Talajterhelési díj			
Egyéb sajátos működési bevételek összesen	0		
Önkormányzatok műk. Ált.Tám			
Telep. Önkor. Szoc. És gyer. Fel. Tám.			
telep. Önkor. kulturális. Fel. Tám.			
Központosított előirányzatok			
Helyi önkormányzatok kiegészítő tám.			
Költségvetési támogatás			
Műk.cél.tám.ért.bev (választ.)		Kiegészítő, függő, átfutó kiadások	0
Irányító szertől kapott támogatás	40 291		
Pénzmaradvány	0		
MŰKÖDÉSI CÉLÚ BEVÉTELEK ÖSSZESEN	62 912	MŰKÖDÉSI CÉLÚ KIADÁSOK ÖSSZESEN	62 912
FELHALMOZÁS			
Felhalmozási és tőkejellegű bevételek		Felhalmozási , felújítási kiadások	
beruh.célú bev.elkül.állami pénzalap		Épület felújítás, egyéb épít.felújítása	
Vagyon értékesítés		Egyéb,gép berendezés,felszerelés vásárlás	
Pénzmaradvány		Inf.eszkz beszerzése	
		Immaterális javak	
FELHALMOZÁSI CÉLÚ BEVÉTELEK ÖSSZESEN	0	FELHALMOZÁSI CÉLÚ KIADÁSOK ÖSSZESEN	0
BEVÉTELEK MINDÖSSZESEN	62 912	KIADÁSOK MINDÖSSZESEN	62 912

Kevermesi Közös Önkormányzati Hivatal

2015. évi Költségvetési mérlege közgazdasági tagolásban

(ezer Ft-ban)

BEVÉTELEK		KIADÁSOK	
Megnevezés	2015. évi	Megnevezés	2015. évi
MŰKÖDTETÉS			
<i>Intézmények működési bevétele</i>	15	<i>Önk. és intézményeinek működési kiadásai</i>	
Helyi adók		Személyi juttatások	34 154
iparüzési adó		Munkaadókat terhelő járulékok	7 740
pótlék bevétele		Dologi kiadások	2 451
magánszemélyek kommunális adó		Pénzeszköz átadás egyéb támogatás	
Helyi adók összesen		Működési kiadások összesen	44 345
Átengedett központi adók		Egyéb kiadások	0
Gépjárműadó			
Termőföld bérbeadásából származó jöv.adó			
Átengedett központi adók összesen	0		
Egyéb sajátos működési bevételek		Egyéb kiadások összesen	0
Egyéb közhatalmi bev.			
Talajterhelési díj			
Egyéb sajátos működési bevételek összesen	0		
Önkormányzatok műk. Ált.Tám			
Telep. Önkor. Szoc. És gyer. Fel. Tám.			
telep. Önkor. kulturális. Fel. Tám.			
Központosított előirányzatok			
Helyi önkormányzatok kiegészítő tám.			
Költségvetési támogatás	0		
Műk.cél.tám.ért.bev.(Kdház, Mdház.)	2 154	Kiegészítő, függő, átfutó kiadások	0
Irányító szertől kapott támogatás	39 604		
Pénzmaradvány	2 572		
MŰKÖDÉSI CÉLÚ BEVÉTELEK ÖSSZESEN	44 345	MŰKÖDÉSI CÉLÚ KIADÁSOK ÖSSZESEN	44 345
FELHALMOZÁS			
Felhalmozási és tökejellegű bevételek		Felhalmozási , felújítási kiadások	
beruh.célú bev.elkül.állami pénzalap		Épület felújítás, egyéb épít.felújítása	
Vagyon értékesítés		Egyéb, gép berendezés, felszerelés vásárlás	
Pénzmaradvány		Inf.eszk. beszerzése	
		Immaterális javak	
FELHALMOZÁSI CÉLÚ BEVÉTELEK ÖSSZESEN	0	FELHALMOZÁSI CÉLÚ KIADÁSOK ÖSSZESEN	0
BEVÉTELEK MINDÖSSZESEN	44 345	KIADÁSOK MINDÖSSZESEN	44 345

Kevermes Nagyközség Önkormányzata
2015. évi Költségvetési mérlege közgazdasági tagolásban

(ezer Ft-ban)

BEVÉTELEK		KIADÁSOK	
Megnevezés	2015. évi	Megnevezés	2015. évi
MŰKÖDTETÉS			
<i>Intézmények működési bevétele</i>	57 806	<i>Önk. és intézményeinek működési kiadásai</i>	
Helyi adók		Személyi juttatások	324 575
iparűzési adó	20 140	Munkaadókat terhelő járulékok	54 989
pótlék bevétele	1 015	Dologi kiadások	134 039
magánszemélyek kommunális adó	4 456	Pénzeszköz átadás egyéb támogatás	23 258
Helyi adók összesen	25 611	Működési kiadások összesen	536 861
Átengedett központi adók		Egyéb kiadások	0
Gépjárműadó	3 097		
Termőföld bérbeadásából származó jöv.adó			
Átengedett központi adók összesen	3 097		
Egyéb sajátos működési bevételek		Egyéb kiadások összesen	0
Egyéb közhatalmi bev.	0		
Talajterhelési díj	2 775		
Egyéb sajátos működési bevételek összesen	2 775		
Önkormányzatok műk. Ált.Tám	91 960		
Telep. Önkor. Szoc. És gyer. Fel. Tám.	43 928		
telep. Önkor. kulturális. Fel. Tám.	2 304		
Központosított előirányzatok	232		
Helyi önkormányzatok kiegészítő tám.	1 810		
Költségvetési támogatás	140 234		
Műk.cél.tám.ért.bev (TB, NAV,választ.)	8 419	Kiegészítő, függő, átfutó kiadások	0
Műk.cél.tám.ért.bev (közmunka prg.)	254 113	Irányító szerv támogatása	0
Műk.célú tám.önk., háztartástól	2 879		
Pénzmaradvány	34 129		
Rendkívüli önk. Tám.	18 084		
MŰKÖDÉSI CÉLÚ BEVÉTELEK ÖSSZESEN	547 147	MŰKÖDÉSI CÉLÚ KIADÁSOK ÖSSZESEN	536 861
FELHALMOZÁS			
Felhalmozási és tőkejellegű bevételek		Felhalmozási , felújítási kiadások	
beruh.célú bev.elkül.állami pénzalap	25 000	Épület felújítás, egyéb épít.felújítása	40 925
Térfigyelő pályázat	5 639	Egyéb.gép berendezés,felszerelés vásárlás	0
Pénzmaradvány	0		0
FELHALMOZÁSI CÉLÚ BEVÉTELEK ÖSSZESEN	30 639	FELHALMOZÁSI CÉLÚ KIADÁSOK ÖSSZESEN	40 925
BEVÉTELEK MINDÖSSZESEN	577 786	KIADÁSOK MINDÖSSZESEN	577 786

ELŐTERJESZTÉS

Kevermes Nagyközség Önkormányzata Képviselő-testülete
2015. január 29. -én 17.00-kor megtartásra kerülő soros ülésére.

Tárgy: Battonyai u. 70. sz. alatti ingatlan ajándékba vétele

Kiss József Károly (szül.: Budapest, 1972. 09. 30. an.: Füstös Gizella) 1116. Budapest. Sáfrány u. 52. V/53. sz. alatti lakos, mint Kiss József Norbert (szül.: Budapest, 2000. 09. 17. an.: Koós Erzsébet) 1116. Budapest, Sáfrány u. 52. V/53. sz. alatti kiskorú lakos gyámja azzal kereste fel a polgármestert, hogy a kiskorú gyermek kizárólagos tulajdonában lévő Battonyai u. 70. sz. alatti ingatlant, hrsz: 387. térítés mentesen önkormányzatunknak kívánja ajándékozni. Erre vonatkozóan kérelmet nyújtott be a Képviselő-testület részére. Kérelem az előterjesztés melléklete.

Mint Képviselő-társaim előtt is ismeretes, a közfoglalkoztatás egyik projekt eleme a település revitalizáció, ami ezen ingatlanok felszámolását újra hasznosítását irányozza elő, már az elmúlt évben is több ilyen ingatlan került Önkormányzatunk tulajdonába, ezen területeket rendbe tettük. Amennyiben a Képviselő-testület úgy dönt, hogy elfogadja az ingatlan ajándékba vételét, akkor ezen terület rendbe tétele és hasznosítása meg fog történni.

Kérem a tisztelt Képviselő-testületet, hogy az ingatlan ajándékozás tárgyában foglaljon állást, és hozza meg döntését.

Határozati javaslat:

Kevermes Nagyközség Önkormányzat Képviselő-testülete Kiss József Károly törvényes képviselő kérelmében megfogalmazott és kiskorú Kiss József Norbert kizárólagos tulajdonában lévő Battonyai u. 70. sz. alatti, hrsz: 387. ingatlan ajándékozást elfogadja. A Képviselő-testület felhatalmazza a polgármestert az ajándékozási szerződés elkészíttetésére, és egyben az ezzel járó ügyvédi költségek kiegyenlítésére.

Határidő:

azonnal

Fedezet:

2015. évi költségvetés

Felelős:

polgármester

Kevermes, 2015. január 19.

Tisztelettel:

Lantos Zoltán
polgármester

*Kevertmes Nagyközsegi Önkormányzat Képviseelő-testülete
Kevertmes Jókai utca 1.*

Tárgy: Kérelm

Tisztelt Cím!

Alulírott, Kovács Imre kérelemmel fordulok Önökhöz, miszerint – amennyiben mód és lehetőség van rá, szociális bérlakást szíveskedjenek részemre biztosítani.

Indoklás:

2013_óta élek a településen családommal. 3 kiskorú gyermekemet egyedül nevelem, édesanyjukkall semminemű kapcsolatuk nincs. Gondozásukról – nevelésükéről kizárólagosan én gondoskodom. Az ingatlant – melyben jelenleg élünk, annak tulajdonosa értékesíteni kívánja, így lakhatásunk bizonytalanná vált. Továbbra is a településen szeretnék élni, a gyermekeimnek is állandóságot szeretnék biztosítani. Ennek okán fordultam Önökhöz kérelmemmel, hogy átmeneti megoldásként bérlakásba köthessünk, amíg rendezni tudom állandó lakhatásunkat.

Közbenjárásukat előre is köszönöm!

Kevertmes, 2015-01-05

Tisztelettel: 

Kovács Imre
5744 Kevertmes
Alkotmány u. 18.

Értesítési telefonszám: 06 70/6444884

Kevermes és Vidéke Takarékszövetkezet

K e v e r m e s

Kevermes Nagyközség Önkormányzata
5744 Kevermes, Jókai u. 1.

Lantos Zoltán Polgármester Úr részére

Tájékoztatjuk Önt, hogy a 2014. július 16-án a Kertészek Földje Akciócsoport Egyesület részére kifolyósított 46.500.000.-Ft összegű pályázati támogatás megelőlegezési hitel – melyben Önök kezességet vállaltak- a mai napon visszafizetésre került.

Kevermes, 2014. december 29.

Tisztelettel:

KEVERMES ÉS VIDÉKE TAKARÉKSZÖVETKEZET

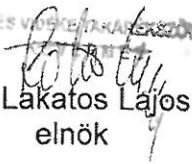
Lantos Lajos
elnök

Tájékoztató
a polgármester foglalkoztatási jogviszonyának új szabályairól Kevermes Nagyközségi
Önkormányzat Képviselő-testületének 2015. január 27-én tartandó ülésére.

Tisztelt Képviselő-testület!

Az önkormányzati választás napján hatályát veszítette a polgármesteri tisztség ellátásának egyes kérdéseiről és az önkormányzati képviselők tiszteletdíjáról szóló 1994. évi LXIV. törvény.

Az Mötv. viszont nem rendezte csak részben a hatályon kívül helyezett szabályozást, így sok kérdés nyitott maradt.

2014. december 12-én lépett hatályba a jogállási törvényeket érintő módosítás, amely a Kttv. új VII/A. fejezetébe emelte be az új szabályozást.

Tájékoztatásul közlöm a változásokat is tartalmazó új fejezetet.

„VII/A. FEJEZET¹

A POLGÁRMESTER, ALPOLGÁRMESTER FOGLALKOZTATÁSI JOGVISZONYÁRA VONATKOZÓ KÜLÖNÖS RENDELKEZÉSEK

225/A. §

² (1) A főállású polgármester foglalkoztatási jogviszonya a képviselő-testület és a polgármester között – a (2) bekezdés b) pontja kivételével – választással létrejövő, sajátos közzolgálati jogviszony. A polgármester tekintetében a képviselő-testület gyakorolja a munkáltatói jogokat.

(2) A főállású polgármester foglalkoztatási jogviszonya

- a) a megválasztásával jön létre, ha főállású polgármesterként választották meg, vagy
- b) a szervezeti és működési szabályzat módosításával jön létre, ha a képviselő-testület a társadalmi megbízatást – a polgármesterrel egyetértésben – főállásúra változtatja.

225/B. §

³ (1) A főállású polgármesteri foglalkoztatási jogviszonyban töltött időtartam közzolgálati, kormányzati szolgálati, valamint hivatásos szolgálati jogviszonyban töltött időnek és nyugdíjra jogosító szolgálati időnek számít.

(2) A főállású polgármester foglalkoztatási jogviszonya

- a) megszűnik a tisztségének megszűnésével, a tisztség megszűnése napján, továbbá
- b) a szervezeti és működési szabályzat módosításával szűnik meg, ha a képviselő-testület a főállású foglalkoztatási jogviszonyt – a polgármesterrel egyetértésben – társadalmi megbízatásúra változtatja.

¹ A 2011. évi CXCV. törvény jelölt fejezetét a 2014. évi LXXXV. törvény 22. §-a iktatta be. Hatályos: 2014.12.12.

² A 2011. évi CXCV. törvény 225/A. §-át a 2014. évi LXXXV. törvény 22. §-a iktatta be. Hatályos: 2014.12.12.

³ A 2011. évi CXCV. törvény 225/B. §-át a 2014. évi LXXXV. törvény 22. §-a iktatta be. Hatályos: 2014.12.12.

225/C. §

- ⁴ (1) A főállású polgármester évi huszonöt munkanap alapszabadságra és tizennégy munkanap pótszabadságra jogosult.
- (2) A polgármester előterjesztésére a képviselő-testület minden év február 28-ig jóváhagyja a polgármester szabadságának ütemezését. A szabadságot az ütemezésben foglaltaknak megfelelően kell kiadni, valamint igénybe venni. A polgármester a szabadság igénybevételéről a képviselő-testületet a következő ülésen tájékoztatja. A polgármester a szabadságot az ütemezéstől eltérően csak előre nem látható, rendkívüli esetben, vagy az igénybevételt megelőzően legkésőbb tizenöt nappal megtett előzetes bejelentést követően veheti igénybe.
- (3) Minden év január 31-ig a jegyző által vezetett nyilvántartás alapján meg kell állapítani a polgármester előző évben igénybe vett szabadságának mértékét, és a ki nem adott szabadságot a tárgyévi szabadsághoz hozzá kell számítani.
- (4) A polgármesternek a szabadságot az esedékesség évében, de legkésőbb a következő év március 31-ig kell igénybe venni vagy kiadni.
- (5) A foglalkoztatási jogviszonyban álló alpolgármester szabadságára az (1)-(4) bekezdésben foglaltak vonatkoznak azzal az eltéréssel, hogy a szabadság ütemezését a polgármester hagyja jóvá, és a szabadságot a polgármester adja ki.

225/D. §

- ⁵ (1) A polgármestert, ha e tisztségét legalább két évig betöltötte és foglalkoztatási jogviszonya a Magyarország helyi önkormányzatairól szóló 2011. évi CLXXXIX. törvény 69. § (1) bekezdés a) vagy f) pontja alapján szűnt meg, végkielégítésként háromhavi illetményének megfelelő összegű juttatás illeti meg, amelyet a képviselő-testület további, legfeljebb háromhavi illetménynek megfelelő összeggel kiegészíthet. Ez a juttatás nem illeti meg a polgármestert, ha országgyűlési képviselői, alpolgármesteri vagy polgármesteri foglalkoztatási jogviszonyt létesít. Ha a polgármester a foglalkoztatási jogviszonya megszűnését követő három hónapon belül létesít országgyűlési képviselői, alpolgármesteri vagy polgármesteri foglalkoztatási jogviszonyt, akkor az e bekezdés szerinti juttatás időarányos részét vissza kell fizetnie, és a kiesett időtartam közszolgálati jogviszonyban töltött időnek számít.
- (2) Ha a főállású alpolgármestert a képviselő-testület az alakuló ülésén nem, de az azt követő három hónapon belül megválasztja főállású alpolgármesternek, akkor az (1) bekezdés szerinti juttatás időarányos részét vissza kell fizetnie, és a kiesett időtartam közszolgálati jogviszonyban töltött időnek számít.

Fegyelmi és kártérítési felelősség⁶

225/E. §

- ⁷ (1) Fegyelmi vétséget követ el a polgármester, ha tisztségéből eredő kötelezettségét vétkeesen megszegi.

⁴ A 2011. évi CXCV. törvény 225/C. §-át a 2014. évi LXXXV. törvény 22. §-a iktatta be. Hatályos: 2014.12.12.

⁵ A 2011. évi CXCV. törvény 225/D. §-át a 2014. évi LXXXV. törvény 22. §-a iktatta be. Hatályos: 2014.12.12.

⁶ A 2011. évi CXCV. törvény jelölt alcímét a 2014. évi LXXXV. törvény 22. §-a iktatta be. Hatályos: 2014.12.12.

⁷ A 2011. évi CXCV. törvény 225/E. §-át a 2014. évi LXXXV. törvény 22. §-a iktatta be. Hatályos: 2014.12.12.

- (2) A polgármesterrel szemben kiszabható fegyelmi büntetések:
- a) megrovás vagy
 - b) a polgármester illetményének, tiszteletdíjának legfeljebb 20%-kal történő csökkentése.
- (3) Az illetmény, tiszteletdíj csökkentése egy évnél hosszabb időszakra nem vonatkozhat.

225/F. §

- ⁸ (1) A polgármester ellen a fegyelmi eljárást a képviselő-testület rendeli el. A fegyelmi eljárás kezdeményezésére a képviselő-testület tagja, bizottsága, valamint a fővárosi és megyei kormányhivatal vezetője jogosult.
- (2) A fegyelmi eljárás során vizsgálatot kell tartani, amelynek lefolytatására a képviselő-testület tagjai közül háromtagú vizsgálóbizottságot kell megbízni. A száznál kevesebb lakosú községben a fegyelmi vizsgálatot a képviselő-testület folytatja le.
- (3) A vizsgálóbizottság a megbízását követő harminc napon belül köteles lefolytatni a vizsgálatot, ennek keretében meghallgatja a polgármestert. A vizsgálóbizottság a vizsgálat lezárását követő nyolc napon belül elkészíti a jelentését, és a vizsgálóbizottság elnöke soron kívül, a jelentés elkészítését követő tizenöt napon belüli időpontra – a jelentés egyidejű megküldésével – összehívja a képviselő-testület ülését. A képviselő-testület a jelentés alapján a vizsgálóbizottság elnöke által összehívott ülésen, de legkésőbb az azt követő nyolc napon belül érdemben dönt a polgármester fegyelmi ügyében. E napirend tárgyalásának levezetésére a képviselő-testület a tagjai sorából elnököt választ.
- (4) A polgármester tisztsége a fegyelmi eljárás ideje alatt felfüggeszhető. A felfüggesztő határozat ellen a polgármester nyolc napon belül – a felfüggesztés megszüntetése iránt – eljárást kezdeményezhet a közigazgatási és munkaügyi bíróságnál. A bíróság nyolc napon belül nemperes eljárásban dönt a felfüggesztés fenntartásáról vagy megszüntetéséről. A bíróság határozata ellen külön fellebbezésnek nincs helye.

225/G. §

- ⁹ (1) Szándékos károkozás esetén a polgármester a teljes kárt köteles megtéríteni.
- (2) Gondatlan károkozás esetén a polgármester kéthavi illetménye vagy tiszteletdíja erejéig felel.
- (3) Négyhavi illetménye vagy tiszteletdíja erejéig felelős a polgármester, ha
- a) a gazdálkodásra vonatkozó szabályok súlyos megsértésével okozott kárt,
 - b) az ellenőrzési kötelezettség elmulasztásával vagy hiányos teljesítésével okozott kárt,
 - c) hatósági intézkedés során a jogszabályok megsértésével okozott kárt, vagy

⁸ A 2011. évi CXCV. törvény 225/F. §-át a 2014. évi LXXXV. törvény 22. §-a iktatta be. Hatályos: 2014.12.12.

⁹ A 2011. évi CXCV. törvény 225/G. §-át a 2014. évi LXXXV. törvény 22. §-a iktatta be. Hatályos: 2014.12.12.

- d) a kár olyan jogszabályba ütköző utasítása teljesítéséből keletkezett, amelynek következményeire az utasított előzőleg felhívta a figyelmét.

Egyéb rendelkezések¹⁰

225/H. §

- ¹¹ (1) A képviselő-testület határozatával jutalmat állapíthat meg a polgármesternek meghatározott időszakban végzett munkája értékelése alapján. A jutalom évi mértéke nem haladhatja meg a polgármestert megillető illetmény vagy tiszteletdíj havi összegét.
- (2) Ha a polgármesteri tisztség év közben keletkezik vagy szűnik meg, az (1) bekezdésben meghatározott jutalom időarányos része állapítható meg.

225/I. §

- ¹² (1) A polgármester tisztségének megszűnése esetén, a tisztség megszűnését követően nyolc munkanapon belül írásba foglaltan átadja munkakörét az új polgármesternek, ennek hiányában az alpolgármesternek, illetve a szervezeti és működési szabályzatban meghatározott személynek. A munkakör-átadási jegyzőkönyvet az előző és az új polgármester, a jegyző, valamint a fővárosi és megyei kormányhivatal vezetője írja alá.
- (2) A 225/D. § (1) bekezdése szerinti juttatás összege akkor fizethető ki, ha a munkakör átadása nyolc munkanapon belül megtörtént. A nyolc munkanapon túli átadás esetén az új polgármester a kifizetést akkor engedélyezi, ha a mulasztásnak alapos oka volt, és a munkaköri átadás megtörtént. Vita esetén az érintett a közigazgatási és munkaügyi bírósághoz fordulhat.

225/J. §

- ¹³ (1) A képviselő-testület a polgármester foglalkoztatási jogviszonyával, fegyelmi és kártérítési felelősségének megállapításával kapcsolatos hatáskörét nem ruházhatja át.
- (2) Az alpolgármester tekintetében a polgármester gyakorolja az egyéb munkáltatói jogokat.
- (3) A jegyző kezeli a polgármester személyi anyagát, továbbá ellátja a foglalkoztatási jogviszonyával kapcsolatos ügyviteli feladatokat.

225/K. §

- ¹⁴ (1) Ha e törvény eltérően nem rendelkezik, a polgármesteren az alpolgármestert, a megyei közgyűlés elnökét, alelnökét, a főpolgármestert, a főpolgármester-helyettest is érteni kell.
- (2) A polgármester a foglalkoztatási jogviszonyból származó igényének érvényesítése érdekében közvetlenül a közigazgatási és munkaügyi bírósághoz fordulhat.

¹⁰ A 2011. évi CXCV. törvény jelölt alcímét a 2014. évi LXXXV. törvény 22. §-a iktatta be. Hatályos: 2014.12.12.

¹¹ A 2011. évi CXCV. törvény 225/H. §-át a 2014. évi LXXXV. törvény 22. §-a iktatta be. Hatályos: 2014.12.12.

¹² A 2011. évi CXCV. törvény 225/I. §-át a 2014. évi LXXXV. törvény 22. §-a iktatta be. Hatályos: 2014.12.12.

¹³ A 2011. évi CXCV. törvény 225/J. §-át a 2014. évi LXXXV. törvény 22. §-a iktatta be. Hatályos: 2014.12.12.

¹⁴ A 2011. évi CXCV. törvény 225/K. §-át a 2014. évi LXXXV. törvény 22. §-a iktatta be. Hatályos: 2014.12.12.

- (4) A polgármester személyi alapnyilvántartása a 2. melléklet 1/A. pontjában, IV. pont 1. és 6-7. alpontjában, V. pont 1-2. és 8. alpontjában, VIII. pont 1. alpontjában, a IX. pont 1. alpontjában és a X. pont 1. alpontjában meghatározott adatokat tartalmazza. „

Kevermes, 2015. január 20.

Gácsér Béla
jegyző



JELENLÉTI ÍV

A 2015. január 29-én 17 órai kezdettel megtartásra kerülő

soros

KÉPVISELŐ-TESTÜLETI ÜLÉSEN

megjelentekről

Lantos Zoltán	polgármester
Lévai Lajos	alpolgármester
Dr. Harmadi Pál	képviselő
Bauer Károly	képviselő
Bozó László	képviselő
Kotroczó Zsuzsanna	képviselő
Restye János	képviselő



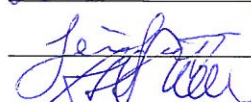

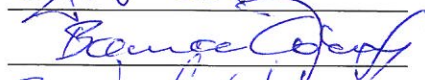

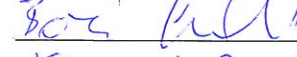





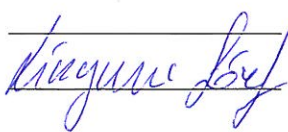

Jelen van még:

Gácsér Béla	jegyző
Schulter Ileana	gazdasági vezető
Wengerter András	WENGRICUM Kft. ügyv.
Telek Ágota	CSGSZK mb. vez.
Faragó Lajos	RNÖK elnök

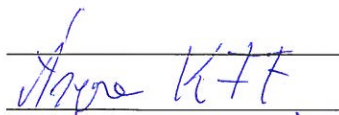





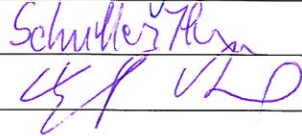

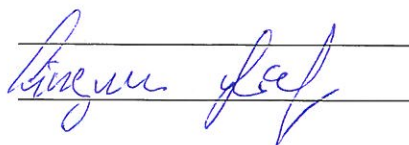

**Kevermes Nagyközség Önkormányzata Képviselő-testületének
1/2015. (II.2.) önkormányzati rendelete
Kevermes Nagyközség Önkormányzata Képviselő-testülete és szervei
Szervezeti és Működési Szabályzatáról szóló 6/2013. (IV.29.) önkormányzati rendelet
módosításáról**

Kevermes Nagyközségi Önkormányzat Képviselő-testülete az Alaptörvény 32. cikk (2) bekezdésében meghatározott eredeti jogalkotói hatáskörében, az Alaptörvény 32. cikk (1) bekezdés d) pontjában meghatározott feladatkörében eljárva a következőket rendeli el:

1. §

Kevermes Nagyközség Önkormányzata Képviselő-testülete és szervei Szervezeti és Működési Szabályzatáról szóló 9/2014. (XI.26.) önkormányzati rendelet (továbbiakban:R.) 61. §-a helyébe a következő rendelkezés lép:

„61.§ (1) Kevermes polgármestere a jegyző helyettesítésére, munkájának segítésére aljegyzőt nevez ki.

(2) A jegyzői és az aljegyzői tisztség egyidejű betöltetlensége, illetve tartós akadályoztatásuk esetére - legfeljebb hat hónap időtartamra - a jegyzői feladatok ellátására Kevermes polgármestere más önkormányzat jegyzőjét bízta meg.”

2.§

Az R. 1. melléklete helyébe a rendelet melléklete lép.

3.§

Ez a rendelet a kihirdetését követő napon lép hatályba.

Kevermes, 2015. január 27.

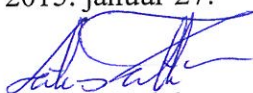
Lantos Zoltán
polgármester



Gácsér Béla
jegyző

A rendelet kihirdetve: 2015. február 2.



1. melléklet az 1/2015.(II.2.) önkormányzati rendelethez [1.melléklet a 6/2013.(IV.29.) önkormányzati rendelethez]

A Kevermes Nagyközség Önkormányzata alaptevékenységének kormányzati funkciók szerinti besorolása:

011130	Önkormányzatok és önkormányzati hivatalok jogalkotó és általános igazgatási tevékenysége
011220	Adó-, vám- és jövedéki igazgatás
013320	Köztetető-fenntartás és – működtetés
013350	Az önkormányzati vagyonnal való gazdálkodással kapcsolatos feladatok
031030	Közterület rendjének fenntartása
041231	Rövid időtartamú közfoglalkoztatás
041232	Start-munka program – Téli közfoglalkoztatás
041233	Hosszabb időtartamú közfoglalkoztatás
041237	Közfoglalkoztatási mintaprogram
042130	Növénytermesztés, állattenyésztés és kapcsolódó szolgáltatások
042220	Erdőgazdálkodás
045120	Út, autópálya építése
045160	Közutak, hidak, alagutak üzemeltetése, fenntartása
051030	Nem veszélyes (települési) hulladék vegyes (ömlesztett) begyűjtése, szállítása, átrakása
064010	Közvilágítás
066020	Város-, községgazdálkodási egyéb szolgáltatások
072111	Háziorvosi alapellátás
072311	Fogorvosi alapellátás
074031	Család és nővédelmi egészségügyi gondozás
074032	Ifjúság-egészségügyi gondozás
082044	Könyvtári szolgáltatások
082091	Közművelődés – közösségi és társadalmi részvétel fejlesztése

**Kevermes Nagyközségi Önkormányzat Képviselő-testületének
2/2015. (II.9.) önkormányzati rendelete
az önkormányzat 2015. évi költségvetéséről**

Kevermes Nagyközségi Önkormányzat Képviselő-testülete az Alaptörvény 32. cikk (2) bekezdésében meghatározott eredeti jogalkotói hatáskörében, az Alaptörvény 32. cikk (1) bekezdésének f) pontjában meghatározott feladatkörében eljárva a következőket rendeli el:

1. A rendelet hatálya

1.§ A rendelet hatálya a képviselő-testületre és annak bizottságaira, a Kevermesi Közös Önkormányzati Hivatalra és az önkormányzat felügyelete alá tartozó intézményekre terjed ki.

2.§ A költségvetési szervek külön-külön alkotnak egy-egy címet.

2. A költségvetés bevételei és kiadásai

3.§ (1) A képviselő-testület a Kevermesi Közös Önkormányzati Hivatal, az Önkormányzat és a Családsegítő, Gondozási és Szociális Központ együttes 2015. évi költségvetésének eredeti

a) bevételi főösszegét	525.673.- ezer Ft-ban
b) kiadási főösszegét	577.119.- ezer Ft-ban
c) költségvetési hiány finanszírozásának két forrásaiból:	
ca) belső finanszírozás pénzmaradvány:	34.129.-ezer Ft-ban
cb) külső forrás, rendkívüli önkormányzatok támogatása :	17.317.-ezer Ft-ban

határozza meg

(2) Működési bevételek: 89.289.-ezer Ft

a)Intézményi működési bevételek	57.806.- ezer Ft
b) Önkormányzatok sajátos működési bevételei	31.483.- ezer Ft
ebből:	
ba) helyi adók	25.611.- ezer Ft
bb) átengedett központi adók	3.097.- ezer Ft

(3) Támogatás értékű működési bevételek 265.411.- ezer Ft
ebből:

a) támogatás OEP-től	7.654.- ezer Ft
b) elkülönített pénzalapból Start program	254.113- ezer Ft
c) mezőőri támogatás	765.-ezer Ft
d) Dombiratóstól támogatás	615.-ezer Ft
e) Háztartástól átvett pénz	110.- ezer Ft
f) Közös Hivatal támogatás	2.254.- ezer Ft

(4) Központi költségvetési támogatás 140.233.- ezer Ft
ebből:

a) helyi önkormányzat működési támogatása	91.960.-ezer Ft
---	-----------------

b) települési önk. szociális feladatok támogatása	43.928.- ezer Ft
c) központosított előirányzat	232.- ezer Ft
d) önk. kulturális feladatokhoz támogatás	2.304.- ezer Ft
f) Ágazati pótlék	1.810.- ezer Ft
(5) Felhalmozási támogatások	30.639.-ezer Ft
(6) Pénzmaradvány igénybevétele	34.129.- ezer Ft
(7) Rendkívüli önkormányzatok támogatása	18.084.- ezer Ft
(8) Működési kiadások :	536.861.-ezer Ft
a) személyi jellegű kiadások	324.575.-ezer Ft
b) munkaadókat terhelő járulékok	54.989- ezer Ft
c) dologi kiadások	134.039-ezer Ft
(9) Pénzeszköz átadás, egyéb támogatás	23.258.- ezer Ft
ebből:	
a) Társadalmi és szociális kiadás	21.188.- ezer Ft
(10) Felhalmozási kiadás	40.925.-ezer Ft
(11) A költségvetési létszámkeretet 237 főben állapítja meg, ebből :	
a) köztisztviselő 12 fő	
b) közalkalmazott 29 fő	
c) közfoglalkoztatott 196 fő	

3. Az önkormányzat bevételei

4.§ A 3.§-ban megállapított bevételi főösszeg forrásonkénti megbontását az 1. melléklet tartalmazza.

5.§ A megállapított bevételek közül a működési bevételeket kormányzati funkcióként részletezve a 6. melléklet tartalmazza.

4. Az önkormányzat kiadásai

6.§ A képviselő-testület a 2015. évi költségvetés költségvetési szervenkénti (címenkénti) kiadási – és ezen belül kiemelt – előirányzatait a 7. melléklet szerint állapítja meg.

7.§ A képviselő-testület a fejlesztési célú bevételi és kiadási előirányzatokat az 1, 2, és 5. melléklet szerint állapítja meg.

8.§ A képviselő-testület az önkormányzat feladatonkénti 2015. évi bevételi és kiadási előirányzatait a 6. számú melléklet szerint fogadja el.

9.§ A működési és felhalmozási célú pénzeszközátadásokat a 3. melléklet szerint, a szociálpolitikai ellátásokat az 4. melléklet szerint hagyja jóvá.

5. A 2015. évi költségvetés végrehajtásának szabályai

10.§ (1) A képviselő-testület az államháztartásról szóló 2011. évi CXCV. törvény 34.§ (2) bekezdése alapján a jóváhagyott kiadási előirányzat közötti átcsoportosítás jogát a polgármesterre ruházza át.

(2) Az (1) bekezdésben foglalt átcsoportosításról a polgármester félévente, a félévet követő első Képviselő-testületi ülésen köteles beszámolni. A költségvetési rendelet módosítására a polgármester ezzel egyidejűleg köteles javaslatot tenni.

(3) A Magyarország helyi önkormányzatairól szóló 2011. évi CLXXXIX. törvény 68.§ (4) bekezdése szerinti értékhatár 1.000.000,- Ft. A forrásfelhasználásról szóló döntéséről az azt követő ülésen tájékoztatja a képviselő-testületet.

11. § (1) Az évközben engedélyezett központi pótelőirányzatok felosztásáról – ha az érdemi döntést igényel – a testület dönt a polgármester előterjesztésében, a költségvetési rendelet egyidejű módosításával.

(2) Az (1) bekezdésben nem szereplő központi pótelőirányzatok miatti költségvetési rendelet módosításáról a Képviselő-testület a 10.§ (2) bekezdésben foglalt módon dönt.

12.§ Az év várható bevételi és kiadási előirányzatainak teljesüléséről az előirányzat felhasználási ütemtervet a Kevermesi Közös Önkormányzati Hivatal készíti el.

13.§ Az általános tartalék 0,- Ft, a céltartalék 0,- Ft.

14.§ Az önkormányzat vállalkozási tevékenységet nem folytat.

15.§ Önkormányzati biztost kell kirendelni, ha az önkormányzat által fenntartott költségvetési szerv 30 napon túli tartozás állományának mértéke eléri éves előirányzatának 10%-át, vagy a 100 millió Ft-ot és e tartozását egy hónap alatt nem képes 30 nap alá szorítani.

6. Záró rendelkezések

16.§ Ez a rendelet a kihirdetését követő napon lép hatályba. Rendelkezéseit 2015. január hó 1. napjától kell alkalmazni.

Kevermes, 2015. január 29.

Lantos Zoltán
polgármester



Gácsér Béla
jegyző

A rendelet kihirdetve: 2015. február 9.



Gácsér Béla
jegyző

1. melléklet a 2/2015.(II.9.) Önkormányzati rendelethez

Bevételek

adatok ezer Ft-ban

Sor- szám	Jogcím		
1	2	3	4
		2015.évi eredeti előirányzat	2015.évi módosított előirányzat
A.	Költségvetési bevételek	525 672	
I.	Intézményi működési bevételek	57 806	
II.	Önkormányzatok sajátos bevételei	31 483	
1	Helyi adók	25 611	
	- magánszemélyek kommunális adója	4 456	
	- iparüzési adó	20 140	
	- pótlék	1 015	
2	Átengedett központi adók	3 097	
	- termőföld bérbeadás, - gépjárműadó 40%	3 097	
3	Adó bírságok		
4	Egyéb sajátos bev.(önk.lakások lakbér)		
5	Talajterhelési díj	2 775	
6	Felhalmozási bevétel		
III.	Állami támogatás	140 233	
1	Helyi önk.működési támogatása	91 960	
	3.1. Hivatal működési támogatása		
	-3.2 Települési működ.általános támogatása		
	3.3 Egyéb kötelező feladat tám.		
2	Települési önk. Szociális felad tám.	43 928	
3	Kiegészítő támogatás egyes szociális feladatokhoz	0	
	3.1 egyes jövedelempótló támogatás		
	3.2 óvodáztatási támogatás		
	3.3 közcélú foglalkoztatás támogatása		
4	Központosított előirányzat	0	
	4.1.Működési támogatás	0	
	- ingyenes nyári gyermekétkeztetés		
	- bérpolitikai támogatás	0	
	- könyvtári érdekeltségnövelő		
	4.2.Felhalmozási támogatás		
	- EU önerő támogatás		
5	Egyéb központi támogatás	1 810	
	- bérpolitikai támogatás-ágazati pótlék	1 810	
6	Fejezet tartalék önk. Tám.		
7	Könyvtári működ. Tám.	2 304	
8	Működési c. központosított előirányzat		
9	Működési c. visszatér. Tám.		
IV.	Átvett pénzeszközök	296 150	
1	4.1. Visszatérülés		
2	4.2. Működési célú	265 511	

2.melléklet a 2/2015.(II.9.) Önkormányzati rendelethez

adatok ezer Ft-ban

Sor- szám	KIADÁSOK	2015. évi eredeti előirányzat	2015. évi módosított előirányzat
1	2	3	4
A.	Működési költségvetési kiadások	536 194	
I.	Személyi juttatások	323 858	
II.	Munkaadókat terhelő járulékok	55 707	
III.	Dologi kiadások	134 039	
IV.	Pénzeszköz átadás (működési)	22 590	
1	működési	1 402	
2	Ellátokat pénzbeli juttatásai	21 188	
B.	Felhalmozási költségvetési kiadások	40 925	
V.	Felhalmozási kiadások	40 925	
1	Beruházás	40 925	
2	Felújítás		
	Költségvetési kiadások (A+B)		
C.	Finanszírozási kiadások		
VI.	Egyéb finanszírozás kiadásai		0
	Finanszírozás kiadásai össz.		0
	Kiadás összesen (A+B+C)	577 119	0

3. melléklet a 2/2015.(II.9.) Önkormányzati rendelethez

Átadott pénzeszközök

adatok e Ft-ban

	2015. eredeti előirányzat	Módosított előirányzat	
Önkormányzat üdülő fenntartása		0	
Roma kisebbség tám.			
Dél-Békési Kistérség tagdíj,belső ellenőrzés	1100		
Medgyesegyháza jelzőrendszer tám.	237		
DAREH		0	
Egyéb visszafiz.			
Háztartások	65		
Összesen:	1402	0	

Szociálpolitikai ellátások

adatok ezer Ft-ban

Segélyek	2015. eredeti előirányzat	modósított előirányzat
Rendszeres szociális segélyek	2 620	
Foglalkoztatást helyettesítő támogatás	3 608	
Normatív lakásfenntartási támogatás	10 147	
Önk. Által meg .lakhatással összef. Ellát.	3 561	
Rendszeres GYEV		
Rendszeres összesen:	19 936	
Óvodáztatási tám.		
Átmeneti segély	522	
Temetési segély	300	
Rendkívüli GYEV	30	
Egyéb önk eseti pénzbeli tám.(BURSA)	400	
Köztemetés		
Nem rendszeres összesen:	1 252	
Természetben nyújtott tám.(tűzifa)		
Összesen:	21 188	

5. melléklet a 2/2015.(II.9.) Önkormányzati rendelethez **Elhárítási feladatok kiadások**

	adatok ezer Ft-ban	
	2 015 er.ei.	2015 módosított
1. MVH LEADER- támogatása(2014.évi térfigyelő rend.)	5 639	
2. Közfogl. Pályázat	25 000	
Bevétel mindösszesen	30 639	0
Pénzeszköz átadások	0	
Pénzügyi befektetések	0	
Beruházás, felújítás	40 925	
Beruházás	28 800	
Felújítás	12 125	
<u>Beruházás</u>	28 800	0
1. Ingatlan vásárlás	2 300	
2. Helyi piac tér alakulása	1 500	
3. Közfogl. Pályázat	25000	
4.		
<u>Felújítás</u>	12 125	0
1. Óvoda épület felújítása	8 500	
2. egyéb épít. Felújítása	3 625	
Kiadás mindösszesen	40 925	0
Bevétel - Kiadás	-10 286	0

6.melléklet a 2/2015.(II.9.) Önkormányzati rendelethez

Kiadási és bevételi főösszegek intézményenként és tevékenységenként eft-ban

sor-szám	Kiadás kiemelt előirányzatokként eft-ban	Személyi juttatások	Szoci. hozzájár.	Dologi kiadások	Felhalm. kiadások	Pénz-eszköz átadása műk	segélyek	Tám.c.fin.	Összesen	Működ. int.	int. Felh.	átvett felh.	sajátos állami. Tám.	Tám. c. fin.		összesen	
														10.	11.		12.
A.	Közös Hivatal																
1.	Államigazg. Alt.önk. Igazg	8 123	2 193						10 317								
	eredeti																
	módosított																
	Kötelező felad.																
	eredeti	25 313	6 265	2 450	0	0	0	0	34 028	15		2 254				2 572	4 841
	módosított																0
	eredeti	33 436	8 458	2 450					44 345	15	0	2 254	0	0	0	39 504	39 504
	módosított																0
	eredeti																44 345
	módosított																0
B.	Önkormányzat																
1.	Ált.önk. Igazg	9 817	2 391	12 255		1 402			25 865	1 705		725				11 246	13 676
	eredeti																0
	módosított								0								0
2.	Adó,vám igazg.												31 483				31 483
	eredeti																0
	módosított																0
	eredeti													140 233			140 233
	módosított																0
3.	Közttemető	631	170	1 996					2 798	165							165
	eredeti																0
	módosított								0								0
	eredeti																2 685
	módosított																0

Engedélyezett létszámkeret a 2015.évi költségvetési rendelethez

(fő)

		összesen	ebből: 8 órás fogl.	6 órás fogl.	üres állás
I.	Kevermesi Közös Hivatal	12	12		0
	Kevermesi Közös Hivatal	összesen	12	12	0
II.					
1.	Fogászat	2	1		1
2.	Védőnői szolgálat	1	1		0
3.	Konyha	4	4		
4.	Mezőőr	1	1		
5.	Művelődési Ház és Könyvtár	1	1		
6.	Város és községgazdálkodás	3	3		0
	Önkormányzat	összesen	12	11	0
III.					
1.	Idősek otthona tartós bentlakásos	11	10		1
2.	Házi segítségnyújtás	4	4		
3.	Gyermekjóléti szolgálat	1	1		
4.	Családsegítő szolgálat	1	1		
5.	Szociális étkeztetés				
	Családsegítő szolgálat	összesen	17	16	0
IV.	Közfoglalkoztatás	összesen	196	196	
I+II+III+IV	Önkormányzat összesen:	237	235	0	2

Közös Hivatal bevételek kiadásai felosztása

Bevétel:	fő	összeg Ft	Bevételek-kiadások egyenlege
Lakosság létszám:	2818	39 525 400	
Ebből:			
Kevermes	2021	28 343 664	
Kdhaz	540	7 577 019	
Mdhaz	257	3 604 716	
Kiadás:			
Kevert. Össz.		25 021 898	
Kevert.	2021	24 298 768	-3 321 766
aljegyző		674 930	
komp.		48 200	
Kdhaz összesen		8 947 391	
Kdhaz	540	7 245 467	1 355 772 Működési t
aljegyző		1 687 325	
komp.		14 600	
Mdhaz összesen:		4 517 382	
Mdhaz	257	3 490 387	898 065 Működési t
aljegyző		1 012 395	
komp.		14 600	
összesen:		38 486 671	

112 981 Ft/hó

Működ. Hozzájár. Kisdombegyház

74 839 Ft/hó

Működ. Hozzájár. Magyardombegyház

Közös Hivatal bevételek,kiadások alakulása

adatok ezer Ft-ban

Bevételek	2015.évi eredeti előirányzat	2015.évi modósított előirányzat
Működési bevételek	15	
Működési hozzájárulás	2 154	
Felügyeleti szerv finanszírozása	39 526	
Felügyeleti szerv finnan.(komp.2014.évi)	78	
Pénzmaradvány	2 572	
Bevételek összesen:	44 345	
Kiadások	2015.évi eredeti előirányzat	2015.évi modósított előirányzat
Személyi juttatások	33 436	
Munkaadókat terhelő járulékok	8 459	
Dologi kiadások	2 450	
Kiadások összesen:	44 345	

10. melléklet a 2/2015.(II.9) Önkormányzati rendelethez

Kevermes Nagyközség Önkormányzatának 2015.évi likviditási terve eft-ban

sor sz.	Megnevezés	adatok ezer Ft-ban												
		Január	Február	Március	Április	Május	Június	Július	Augusztus	Szeptember	Október	November	December	Összesen
1	2	4	5	6	7	8	9	10	11	12	13	14	15	16
A.	Bevételek													
I.	Működési bevételek	4 817	4 817	4 817	4 817	4 817	4 817	4 817	4 817	4 817	4 817	4 817	4 817	57 806
II.	Saját bevételek	2 624	2 623	2 623	2 623	2 623	2 623	2 623	2 623	2 623	2 623	2 623	2 630	31 484
	ebből:													0
	1 magánszemélyek komm.adó	371	371	371	371	371	371	371	371	371	371	371	371	4 456
	2 iparüzési adó	1 678	1 678	1 678	1 678	1 678	1 678	1 678	1 678	1 678	1 678	1 678	1 682	20 140
	3 pótlék	85	85	85	85	85	85	85	85	85	85	85	80	1 015
	4 gépjárműadó	258	258	258	258	258	258	258	258	258	258	258	259	3 097
	5 talajterhelési díj	231	231	231	231	231	231	231	231	231	231	231	234	2 775
	6 vagyoni értékesítése													0
III.	Állami támogatás	11 686	11 686	11 686	11 686	11 686	11 686	11 686	11 686	11 686	11 686	11 686	11 687	140 233
IV.	Átvett pénzeszköz	24 679	24 679	24 679	24 679	24 679	24 679	24 679	24 679	24 679	24 679	24 679	24 679	296 150
V.	Rendkívüli önk. Tám.	0				17 317								17 317
VI.	pénzmaradvány igénybevétele	2 844	2 844	2 844	2 844	2 844	2 844	2 844	2 844	2 844	2 844	2 844	2 844	34 129
A.	Bevétel összesen	46 650	46 649	46 649	46 649	63 967	46 649	46 649	46 649	46 649	46 649	46 649	46 657	577 119
B.	Kiadások													
VII.	Működési kiadások	42 800	42 800	42 800	42 800	42 800	42 800	42 800	42 800	42 800	42 800	42 800	42 800	513 604
1	személyi juttatás	26 988	26 988	26 988	26 988	26 988	26 988	26 988	26 988	26 988	26 988	26 988	26 988	323 858
2	járuulék kiadás	4 642	4 642	4 642	4 642	4 642	4 642	4 642	4 642	4 642	4 642	4 642	4 642	55 707
3	dologi kiadás	11 170	11 170	11 170	11 170	11 170	11 170	11 170	11 170	11 170	11 170	11 170	11 170	134 039
VIII.	Felhalmozási kiadás					12 300								40 925
IX.	Szociális juttatás	1 766	1 766	1 766	1 766	1 766	1 766	1 766	1 766	1 766	1 766	1 766	1 766	21 188
X.	Átvett pénzeszk.	117	117	117	117	117	117	117	117	117	117	117	117	1 402
XI.	felgyeleti finanszírozás	0	0	0	0	0	0	0	0	0	0	0	0	0
B.	Kiadás összesen	44 683	44 683	44 683	44 683	56 983	69 683	44 683	44 683	44 683	44 683	44 683	44 683	577 119
A-B	egyenleg	1 967	1 967	1 967	1 967	6 984	-23 033	1 967	-1 658	1 967	1 967	1 967	1 975	0
														0
														0

11. melléklet 2/2015.(II.9.) Önkormányzati rendelethez

Összesen

Támogatás

123 495 336 Ft

A HELYI ÖNKORMÁNYZATOK MŰKÖDÉSÉNEK ÁLTALÁNOS TÁMOGATÁSA

Jogcím

I. A HELYI ÖNKORMÁNYZATOK MŰKÖDÉSÉNEK ÁLTALÁNOS TÁMOGATÁSA

I.1. A települési önkormányzatok működésének támogatása

I.1.a) Önkormányzati hivatal működésének támogatása

létszám alapján

I.1.a) - V. Önkormányzati hivatal működésének támogatása - beszámítás után

összesen

I.1.b) - V. Támogatás összesen - beszámítás után

I.1.ba) A zöldterület-gazdálkodással kapcsolatos feladatok ellátásának támogatása

I.1.ba) - V. A zöldterület-gazdálkodással kapcsolatos feladatok ellátásának támogatása - beszámítás után

I.1.bb) Közvilágítás fenntartásának támogatása

I.1.bb) - V. Közvilágítás fenntartásának támogatása - beszámítás után

I.1.bc) Köztemető fenntartással kapcsolatos feladatok támogatása

I.1.bc) - V. Köztemető fenntartással kapcsolatos feladatok támogatása - beszámítás után

I.1.bd) Kózutak fenntartásának támogatása

I.1.bd) - V. Kózutak fenntartásának támogatása - beszámítás után

I.1.c) Egyéb önkormányzati feladatok támogatása

I.1.c) - V. Egyéb önkormányzati feladatok támogatása - beszámítás után

V. Info Beszámítás

V. I.1. kiegészítés I.1. jogcímeihez kapcsolódó kiegészítés

kiegészítés után

I.2. Nem közművel összegyűjtött háztartási szennyvíz ártalmatlanítása

A TELEPÜLÉSI ÖNKORMÁNYZATOK EGYES KÖZNEVELÉSI

FELADATAINAK TÁMOGATÁSA

	menyiségi eg	Mutató	Ft
	fő	8,63	39 525 400,00 B111
	fő	0	39 525 400
	fő	0	27 859 596
	fő	0	27 859 596
	fő	0	11 221 746
	fő	0	11 221 746
	fő	0	7 552 000
	fő	0	7 552 000
	fő	0	2 797 950
	fő	0	2 797 950
	fő	0	6 287 900
	fő	0	6 287 900
	fő	0	5 456 700
	fő	0	5 596 950
	fő	0	0
	fő	0	0
	fő	0	72 981 946
	köbméter	0	0

Családsegítő Gondozási és Szociális Központ

2015. évi Költségvetési mérlege közgazdasági tagolásban

(ezer Ft-ban)

BEVÉTELEK		KIADÁSOK	
Megnevezés	2015. évi	Megnevezés	2015. évi
M Ű K Ö D T E T É S			
<i>Intézmények működési bevétele</i>	22 621	<i>Önk. és intézményeinek működési kiadásai</i>	
Helyi adók		Személyi juttatások	33 404
iparüzési adó		Munkaadókat terhelő járulékok	8 984
pótlék bevétel		Dologi kiadások	20 524
magánszemélyek kommunális adó		Pénzeszköz átadás egyéb támogatás	
Helyi adók összesen	0	Működési kiadások összesen	62 912
Átengedett központi adók		Egyéb kiadások	0
Gépjárműadó			
Termőföld bérbeadásából származó jöv.adó			
Átengedett központi adók összesen	0		
Egyéb sajátos működési bevételek		Egyéb kiadások összesen	0
Egyéb közhatalmi bev.			
Talajterhelési díj			
Egyéb sajátos működési bevételek összesen	0		0
Önkormányzatok műk. Ált.Tám			
Telep. Önkor. Szoc. És gyer. Fel. Tám.			0
telep. Önkor. kulturális. Fel. Tám.			
Központosított előirányzatok			
Helyi önkormányzatok kiegészítő tám.			
Költségvetési támogatás	0		
Műk.cél.tám.ért.bev (választ.)		Kiegyenlítő, függő, átfutó kiadások	0
Irányító szertől kapott támogatás	40 291		
Pénzmaradvány	0		
MŰKÖDÉSI CÉLÚ BEVÉTELEK ÖSSZESEN	62 912	MŰKÖDÉSI CÉLÚ KIADÁSOK ÖSSZESEN	62 912
F E L H A L M O Z Á S			
Felhalmozási és tökejellegű bevételek		Felhalmozási , felújítási kiadások	
beruh.célú bev.elkül.állami pénzalap		Épület felújítás,egyéb épít.felújítása	
Vagyon értékesítés		Egyéb.gép berendezés,felszerelés vásárlás	
Pénzmaradvány		Inf.eszk beszerzése	
		Immaterális javak	
FELHALMOZÁSI CÉLÚ BEVÉTELEK ÖSSZESEN	0	FELHALMOZÁSI CÉLÚ KIADÁSOK ÖSSZESEN	0
BEVÉTELEK MINDÖSSZESEN	62 912	KIADÁSOK MINDÖSSZESEN	62 912

Kevermesi Közös Önkormányzati Hivatal

2015. évi Költségvetési mérlege közigazdasági tagolásban

(ezer Ft-ban)

BEVÉTELEK		KIADÁSOK	
Megnevezés	2015. évi	Megnevezés	2015. évi
MŰKÖDTETÉS			
Intézmények működési bevétele	15	Önk. és intézményeinek működési kiadásai	
Helyi adók		Személyi juttatások	33 436
iparüzési adó		Munkaadókat terhelő járulékok	8 458
pótlék bevétel		Dologi kiadások	2 451
magánszemélyek kommunális adó		Pénzeszköz átadás egyéb támogatás	
Helyi adók összesen	0	Működési kiadások összesen	44 345
Átengedett központi adók		Egyéb kiadások	0
Gépjárműadó			
Termőföld bérbeadásából származó jöv.adó			
Átengedett központi adók összesen	0		
Egyéb sajátos működési bevételek		Egyéb kiadások összesen	0
Egyéb közhatalmi bev.			
Talajterhelési díj			
Egyéb sajátos működési bevételek összesen	0		
Önkormányzatok műk. Ált.Tám			0
Telep. Önkor. Szoc. És gyer. Fel. Tám.			
telep. Önkor. kulturális. Fel. Tám.			
Központosított előirányzatok			
Helyi önkormányzatok kiegészítő tám.			
Költségvetési támogatás	0		
Műk.cél.tám.ért.bev.(Kdház, Mdház,)	2 254	Kiegyenlítő, függő, átfutó kiadások	0
Irányító szertől kapott támogatás	39 504		
Pénzmaradvány	2 572		
MŰKÖDÉSI CÉLÚ BEVÉTELEK ÖSSZESEN	44 345	MŰKÖDÉSI CÉLÚ KIADÁSOK ÖSSZESEN	44 345
FELHALMOZÁS			
Felhalmozási és tökejellegű bevételek		Felhalmozási , felújítási kiadások	
beruh.célú bev.elkül.állami pénzalap		Épület felújítás, egyéb épít.felújítása	
Vagyon értékesítés		Egyéb.gép berendezés,felszerelés vásárlás	
Pénzmaradvány		Inf.eszk beszerezése	
		Immaterális javak	
FELHALMOZÁSI CÉLÚ BEVÉTELEK ÖSSZESEN	0	FELHALMOZÁSI CÉLÚ KIADÁSOK ÖSSZESEN	0
BEVÉTELEK MINDÖSSZESEN	44 345	KIADÁSOK MINDÖSSZESEN	44 345

Kevermes Nagyközség Önkormányzata

2015. évi Költségvetési mérlege közgazdasági tagolásban

(ezer Ft-ban)

BEVÉTELEK		KIADÁSOK	
Megnevezés	2015. évi	Megnevezés	2015. évi
MŰKÖDTETÉS			
Intézmények működési bevétele	57 806	Önk. és intézményeinek működési kiadásai	
Helyi adók		Személyi juttatások	323 858
iparüzési adó	20 140	Munkaadókat terhelő járulékok	55 707
pótlék bevétel	1 015	Dologi kiadások	134 039
magánszemélyek kommunális adó	4 456	Pénzeszköz átadás egyéb támogatás	22 590
Helyi adók összesen	25 611	Működési kiadások összesen	536 194
Átengedett központi adók			
Gépjárműadó	3 097	Egyéb kiadások	0
Termőföld bérbeadásából származó jöv.adó			
Átengedett központi adók összesen	3 097		
Egyéb sajátos működési bevételek		Egyéb kiadások összesen	0
Egyéb közhatalmi bev.	0		
Talajterhelési díj	2 775		
Egyéb sajátos működési bevételek összesen	2 775		
Önkormányzatok műk. Ált.Tám	91 960		
Telep. Önkör. Szoc. És gyer. Fel. Tám.	43 928		
telep. Önkör. kulturális. Fel. Tám.	2 304		
Központosított előirányzatok	232		
Helyi önkormányzatok kiegészítő tám.	1 810		
Költségvetési támogatás	140 234		
Műk.cél.tám.ért.bev (TB, NAV,választ.)	8 419	Kiegyenlítő, függő, átfutó kiadások	0
Műk.cél.tám.ért.bev (közmunka prg.)	254 113	Irányító szerv támogatása	0
Műk.célú tám.önk., háztartástól	2 979		
Pénzmaradvány	34 129		
Rendkívüli önk. Tám.	17 317		
MŰKÖDÉSI CÉLÚ BEVÉTELEK ÖSSZESEN	546 480	MŰKÖDÉSI CÉLÚ KIADÁSOK ÖSSZESEN	536 194
FELHALMOZÁS			
Felhalmozási és tökejellegű bevételek		Felhalmozási , felújítási kiadások	
beruh.célú bev.elkül.állami pénzalap	25 000	Épület felújítás, egyéb épít.felújítása	40 925
Térfigyelő pályázat	5 639	Egyéb.gép berendezés,felszerelés vásárlás	0
Pénzmaradvány	0		0
FELHALMOZÁSI CÉLÚ BEVÉTELEK ÖSSZESEN	30 639	FELHALMOZÁSI CÉLÚ KIADÁSOK ÖSSZESEN	40 925
BEVÉTELEK MINDÖSSZESEN	577 119	KIADÁSOK MINDÖSSZESEN	577 119

Kevermes Nagyközségi Önkormányzat Képviselő- testülete
5744 K e v e r m e s, Jókai utca 1.szám.

1/2015.

J E G Y Z Ó K Ö N Y V

Kevermes Nagyközség Képviselő-testülete

2015. január 29.-i

soros üléséről

Határozatok: 1/2015 .(I.29.) – 11/2015. (I.29.)

Rendelet: 1/2015. (II.2.) – 2/2015. (II.9.)

Kevertmes Nagyközségi Önkormányzat Képviselő-testülete
5744 Kevertmes, Jókai utca 1. szám. Telefon: 434-001.

1/2015.

J e g y z ő k ö n y v

Készült: Kevertmes Nagyközség Önkormányzat 2015. január 29-én 17 órai kezdettel, a Kevertmesi Közös Önkormányzati Hivatal, tanácskozó termében megtartásra kerülő soros ülésén.

Jelen vannak:

Lantos Zoltán	polgármester
Lévai Lajos	alpolgármester
Dr. Harmadi Pál	képviselő
Bauer Károly	képviselő
Bozó László	képviselő
Kotroczó Zsuzsanna	képviselő

Távolmaradását jelezte: Restye János képviselő

Jelen van még:

Gácsér Béla	jegyző
Schuller Ileana	pénzügyi vezető
Wengerter András	WENGRICUM Kft. ügyv.
Lingurár József	Árvai Kft. részéről
1 érdeklődő állampolgár	

Lantos Zoltán polgármester köszönti a megjelent képviselő-testületi tagokat, a meghívott vendégeket.

Az ülés határozatképes, a 7 fő képviselő-testületi tagból 6 fő jelen van, Restye János képviselő igazoltan – orvosi vizsgálat miatt – van távol.

Az ülés összehívása a jelenleg hatályos Szervezeti és Működési Szabályzatban foglaltaknak megfelelően történt.

A képviselő-testületnek javasolja, a mai ülés jegyzőkönyv hitelesítőinek Dr. Harmadi Pál Tibor és Bozó László képviselőket, jegyzőkönyv vezetésével Kotroczó Lászlóné köztisztviselőt javasolja megbízni.

Kéri, hogy a fenti javaslatot fogadják el.

A képviselő-testület jelenlevő 6 tagja - egybehangzó 6 igen szavazattal - ellenszavazat és tartózkodás nélkül a fenti javaslatot elfogadja.

Lantos Zoltán polgármester- kérdezi, hogy a napirendi pontokkal kapcsolatosan van-e valakinek kiegészítése, kérése? Ha nincs, akkor Ő a meghívóban kiküldött napirendi pontok tárgyalási sorrendjével kapcsolatban javasolja, hogy az 5./ napirendi pont kerüljön felcserélésre, s a 8./ napirend után kerüljön megtárgyalásra. Így a 6./ napirendi pont 5./ napirend lesz. A 7./ napirend 6./ napirend lesz. A 8./ napirend pont a 7./ napirend lesz, s végül 8./ napirend pontként az 5./ napirendi pontot tesszük. A többi 9./ - 10./ - 11./napirendi pont változatlan marad.

Kéri, hogy aki a módosított napirendi pontok tárgyalási sorrendjével egyetért, kézfelnyújtással fogadja el.

A képviselő-testület jelenlevő 6 tagja - egybehangzó 6 igen szavazattal - ellenszavazat és tartózkodás nélkül a napirendi pontokat, azok módosított tárgyalási sorrendjét elfogadja.

1./NAPIRENDI PONT TÁRGYA: Tájékoztató a két testületi ülés között tett intézkedésekről.
(Előterjesztés a jegyzőkönyv melléklete.)

Napirendi pont előadója: Lantos Zoltán polgármester

Lantos Zoltán polgármester a napirendi ponthoz kapcsolódóan elmondja, hogy a 2015. január 13-án Kevermes Nagyközség polgármestere, az Egyházközség elnöke és Dombiratos község polgármestere együttesen kereték fel dr. Kiss-Rigó László Szeged-Csanádi Egyházmegye püspökét. Tárgyalást folytattak, hogy a nehéz helyzetben levő Dombiratosi Óvoda miként kerülhetne a Kevermesi Szent Orsolya Római Katolikus Általános Iskola és Óvoda tagintézményei közé. A püspök úr mint annyiszor, most is segítőkészséget mutatott, s vázolta annak lehetőségét, hogy miként válhatna a dombiratosi óvoda tagintézménnyé.

Kéri, hogy a napirendi ponthoz kapcsolódóan mondják el véleményüket.

Miután hozzászólás nem hangzott el, javasolja a tájékoztató elfogadását.

A képviselő-testület jelenlevő 6 tagja - egybehangzó 6 igen szavazattal - ellenszavazat és tartózkodás nélkül a két testületi ülés között tett intézkedésekről szóló tájékoztatót elfogadja.

2./NAPIRENDI PONT TÁRGYA Jelentés a lejárt határidejű határozat végrehajtásáról.
(Az előterjesztés a jegyzőkönyv melléklete)

Napirendi pont előadója: Gácsér Béla jegyző

Lantos Zoltán polgármester kérdezi a napirendi pont előadóját, hogy a napirenddel kapcsolatban van-e kiegészítése?

Amennyiben nincs, úgy kéri a képviselő-testület tagjait, hogy a lejárt határidejű határozatok végrehajtásáról szóló jelentést fogadja el.

A képviselő-testület jelenlevő 6 tagja - egybehangzó 6 igen szavazattal - ellenszavazat és tartózkodás nélkül, a lejárt határidejű határozatok végrehajtásáról szóló jelentést elfogadja.

3./NAPIRENDI PONT TÁRGYA Megbízás pályázati tervdokumentáció elkészítésére.
(előterjesztés a jegyzőkönyv melléklete.)

Napirendi pont előadója: Lantos Zoltán polgármester

Lantos Zoltán polgármester elmondja, hogy Kevermes Operatív Programjában szerepel egy új óvoda létrehozása. A battonyai u. 3 szám alatt fekvő – jelenleg használaton kívüli – „új iskola,, épületében szeretnék kialakítani. Egy modern, korszerű óvodát szeretnék létrehozni, a 2015. áprilisától induló új Területi Operatív Programok keretében való pályázati lehetőséggel. Mivel nem sok időnk van, ezért az előkészületi munkálatokat meg kell kezdenünk, s ezzel kapcsolatban a WENGRICUM Kft. ügyvezetőjével, Wengerter Andrással felvettem a kapcsolatot. Ők már ismertek a Tisztelt Képviselő-testület előtt, a konyha felújításánál találkoztunk munkájukkal. Ezért megkértem, hogy tekintsék át szakembereivel a helyszínt, alkalmas-e az épület az átalakításra, a jogszabályoknak, a kor követelményinek megfelelő óvoda kialakítására.

Jelen időszakban még nem tudjuk, hogy a pályázatban a pályázati anyag előkészítésének költségei, közbeszerzési eljárás lefolytatása, műszaki ellenőr díjazása elszámolható-e, de ettől függetlenül – az idő rövidsége miatt lépni kell.

Ezért is vettem fel a kapcsolatot a Kft. ügyvezetőjével. Az épületet megtekintették, s most kérem, hogy röviden tájékoztassa a Képviselő- testületet.

Wengerter András a WENGRICUM Kft ügyvezetője üdvözli a Képviselő- testület tagjait, s köszöni a felkérést, a lehetőséget.

Az épületet, a kérdéses ingatlant megtekintették, műszaki állapotát felmérték, s alkalmasnak tartják az épületet az átalakításra. Az épület két vagy három csoportos – a létszámtól függően – óvoda kialakítására alkalmas. Ezért két lehetőséget vázoltunk fel, a csoportos kialakítástól függően.

Egy modern, korszerű mozgáskorlátozottak részére is alkalmas óvodát tudunk kiépíteni. Modern foglalkoztató termeket, tornatermet, szociális helyiséget, mosdó, WC, új fűtési rendszer, szép udvari környezetet tudunk kialakítani.

A tervek vázlatosan készen állnak, s ha a pályázat megjelenik, a közbeszerzési eljárást meg tudják indítani, a tervek időre készen állnak.

Reméljük, s várjuk a pályázat kiírását.

Bauer Károly képviselő kérdezi, hogy akkor teljesen alkalmas az ingatlan a felújításra?

Wengerter András a WENGRICUM Kft ügyvezetője elmondja, hogy igen három csoportos – 75 fős – óvoda kialakítására alkalmas, a jogszabályoknak, a kor követelményeinek megfelelő intézmény alakítható ki.

Lévai Lajos alpolgármester kérdezi, hogy az udvari rész rendbetétele, esetleg átalakítása is benne volna-e?

Wengerter András a WENGRICUM Kft ügyvezetője elmondja, hogy az udvar rendezése, átalakítása is benne van a felújítás tervezésében. A jogszabályoknak megfelelően alakítjuk át, biztosítódik a gyermekek étkeztetésére, étel bevitelének biztosítása, játszórész kialakítása.

Lantos Zoltán polgármester elmondja még, hogy a WENGRICUM Kft. a teljes körű lebonyolítással – a pályázati összeg 7 %-áért vállalná. Tehát benne foglaltatódna a pályázati anyag elkészítése, a közbeszerzési eljárás lefolytatása, a műszaki ellenőr díjazása, lebonyolítás és az elszámolás is.

Kérdezi, hogy van-e még valakinek kérdése, hozzászólása?

Miután több kérdés, hozzászólás nem hangzott el az alábbi határozati javaslat elfogadását javasolja a Képviselő-testületnek.

Kevermes Nagyközség Önkormányzat Képviselő-testülete egyetért a Battonyai u. 3. sz. alatt lévő volt iskola épületében új, háromcsoportos óvoda kialakításával a Területi Operatív Program keretében és egyben megbízza a WENGRICUM Kft.-t, 5700 Gyula, Malomsor 2., a pályázati tervdokumentáció elkészítésére és elnyert pályázat esetén a teljes lebonyolításra. Határidő: azonnal, Felelős: Lantos Zoltán polgármester, Fedezet: 2015. évi költségvetés.

A képviselő-testület jelenlevő 6 tagja – egybehangzó 6 igen szavazattal - ellenszavazat és tartózkodás nélkül az alábbi határozatot hozza

Kevermes Nagyközség Önkormányzata
Képviselő-testületének

1/2015. (I.29.)

HATÁROZATA

Kevermes Nagyközség Önkormányzat Képviselő- testülete egyetért a Battonyai u. 3. sz. alatt lévő volt iskola épületében új, háromcsoportos óvoda kialakításával a Területi Operatív Program keretében és egyben megbízza a WENGRICUM Kft.-t, 5700 Gyula, Malomsor 2., a pályázati tervdokumentáció elkészítésére és elnyert pályázat esetén a teljes lebonyolításra, a pályázati összeg 7 %-ának megfelelő összegért.

Határidő: azonnal
Felelős: Lantos Zoltán polgármester
Fedezet: 2015. évi költségvetés

4./NAPIRENDI PONT TÁRGYA A 14 ha erdő terület gyérítéséből származó fa értékesítése.
(előterjesztés a jegyzőkönyv melléklete.)

Napirendi pont előadója: Lantos Zoltán polgármester

Lantos Zoltán polgármester elmondja, hogy az önkormányzatunk tulajdonában van egy 14 ha területű erdő, melyet folyamatosan tisztítunk. Most már azonban olyan nagyra nőttek a fák, lombozata összeér, hogy szükségessé válik a gyérítése. Erre engedélyt kell kérnünk, s Puskás Lajos okleveles erdőmérnökkel is megnéztük, aki szintén megerősítette, hogy gyéríteni kell, s kb. 700 m³-nyi fa termelődhet ki, persze + - eltéréssel, aki megbízás esetén a teljes kitermelés szakmai felügyeletét biztosítaná. Ez igen nagy munka, s gyakorlott munkásokat igényel. Kevermesi és más vállalkozóknak is felkínáltam, de nem jeleztek vissza, nem adtak be árajánlatot. Árajánlatot küldött Árvai József Kft. Lajosmizse Bene 513. vállalkozó, aki a kitermelést, szállítást vállalva a fa megvételére 6500,- Ft/m³+ÁFA ajánlatot tett. Raklap készítő üzeme van. A fa vételárát 50 %-át szállítás előtt fizetné ki, a másik 50 %-át a szállítás után.

A Kft. részéről jelen van Lingurár József, s kéri mondjon néhány szót.

Lingurár József elmondja, hogy Árvai József képviseletében jött, Ő sajnos nem tudott eljönni. Elmondja, hogy egy raklapgyárat üzemeltetnek Ladánybenében. Rendezett háttérrel rendelkező vállalkozás, utána lehet érdeklődni. Saját fakitermelő, szakképzett brigádjuk van, szállító eszközzel (öt kamionnal) rendelkeznek. Szükségük van fára és ezért is tettek árajánlatot.

Bozó László képviselő kérdezi, hogy saját maguk dolgozzák fel vagy esetleg a kitermelt fá tovább adják.

Lingurár József elmondja, hogy mint említette saját üzemükben dolgozzák fel, raklapokat készítenek.

Lévai Lajos alpolgármester kérdezi, hogy hol van az üzemük? A kifűrészelt deszkák mellett keletkező hulladékkal mit csinálnak.

Lingurár József elmondja, hogy a raklapüzem Ladánybenében van. Szívesen megmutatják. A keletkező hulladékot lezúzzák és fűtési anyagnak eladják. A kitermelést saját maguk végzi, ugyanígy a szállítást.

A megállapodás alapján, ha úgy igénylik, a 10 cm vastagság alatti fát, fa mennyiséget itt hagyják.

Lantos Zoltán polgármester elmondja, hogy ha a Képviselő-testület úgy dönt, hogy Önöknek adja el a fát, akkor részünkről egy felügyelőt rendelünk ki. A szerződés készítését ügyvéddel vagy ügymond részünkről jegyző úr által készített szerződéssel is megoldhatjuk.

Lingurár József elmondja, hogy természetes, elfogadják, igénylik, hogy az Önkormányzat részéről is felügyeljék, s a szerződés elkészítésénél nem ragaszkodnak ügyvéd által készített szerződéshez.

Gácsér Béla jegyző elmondja, hogy meg lehet oldani – házon belül – a szerződés elkészítését.

Dr. Harmadi Pál Tibor képviselő javasolja, hogy az árajánlatot fogadjuk el és Árvai József vállalkozónak értékesítsük a kitermelt fát. Az itt maradt 10 cm vastagság alatti famennyiséget pedig úgy gondolom az önkormányzat intézmények fűtésénél hasznosítani tudja.

Bozó László képviselő elmondja, hogy egyetért az árajánlat elfogadásával, de javasolja a vállalkozónak, hogy a munkálatok elkezdésével, a kitermelt fának őrzését oldja meg, mert úgy érzem ez mindkét fél érdeke.

Lingurár József elmondja, ha a munkálatokat elkezdik, azzal mihamarabb szeretnének végezni, úgy egy és másfél hónap alatt, ha az idő is engedi. Nagyobb mennyiségű fát sem akarnak felhalmozni, mint ahogy említette már, saját szállító eszközzel mihamarabb megoldják. Természetesen a kitermelésig az őrzésről gondoskodnak.

Lantos Zoltán polgármester – miután több kérdés, hozzászólás nem hangzott el az alábbi határozati javaslat elfogadását javasolja.

Kevermes Nagyközség Önkormányzat Képviselő-testülete egyetért a 14 hektáros, Önkormányzatunk tulajdonában lévő nemes nyárfaerdő törzskiválasztó gyérítésével. Az erdőterület gyérítésének szakmai felügyeletével Puskás Lajos erdészt bízta meg.

A Képviselő-testület a beérkezett árajánlat alapján a kitermelt famennyiséget beköbözés után Árvai József Kft. 6050 Lajosmizse Bene 513., Adó sz.:14393840-2-03. Vállalkozónak

értékesíti a kitermelt famennyiséget 10 cm-től felfelé teljes vastagságig, s a vételárat 6500,- Ft + ÁFA/m³-ben határozza meg.

A Vállalkozó a szerződéskötéskor az erdőtervben meghatározott becsült famennyiség 50 %-ának árát megfizeti, a fennmaradó mennyiség árát pedig a mindenkori szállítás előtt felkőbözés után egyenlíti ki.

A Képviselő-testület felhatalmazza a polgármestert és a jegyzőt a szerződés megkötésére és aláírására. Határidő: azonnal, Felelős: Lantos Zoltán polgármester és Gácsér Béla jegyző

A képviselő-testület jelenlevő 6 tagja – egybehangzó 6 igen szavazattal - ellenszavazat és tartózkodás nélkül az alábbi határozatot hozza

Kevermes Nagyközség Önkormányzata
Képviselő-testületének

2/2015. (I.29.)

HATÁROZATA

Kevermes Nagyközség Önkormányzat Képviselő-testülete egyetért a 14 hektáros Önkormányzatunk tulajdonában lévő nemes nyárfaerdő törzskiválasztó gyéritésével. Az erdőterület gyéritésének szakmai felügyeletével Puskás Lajos erdésztt bízza meg.

A Képviselő-testület a beérkezett árajánlat alapján a kitermelt famennyiséget bekőbözés után Árvai József Kft. 6050 Lajosmizse Bene 513., Adó sz.:14393840-2-03. vállalkozónak értékesíti a kitermelt famennyiséget 10 cm-től felfelé teljes vastagságig, s a vételárat 6500,- Ft + ÁFA/m³-ben határozza meg.

A Vállalkozó a szerződéskötéskor az erdőtervben meghatározott becsült famennyiség 50 %-ának árát megfizeti, a fennmaradó mennyiség árát pedig a mindenkori szállítás előtt felkőbözés után egyenlíti ki.

A Képviselő-testület felhatalmazza a polgármestert és a jegyzőt a szerződés megkötésére és aláírására.

Határidő: azonnal

Felelős: Lantos Zoltán polgármester, Gácsér Béla jegyző

5./NAPIRENDI PONT TÁRGYA Kevermes Nagyközség Önkormányzata Képviselő-testülete és szervei Szervezeti és Működési Szabályzatának módosítása.
(Előterjesztés és a rendelet tervezet a jegyzőkönyv melléklete.)

Napirendi pont előadója: Gácsér Béla jegyző

Lantos Zoltán polgármester kéri a napirendi pont előadóját, ha van véleménye, kiegészítése mondja el.

Gácsér Béla jegyző elmondja, a Közös Önkormányzati Hivatal aljegyzőt alkalmaz a jegyző helyettesítésére, munkájának segítésére egy korábbi Képviselő- testületi döntés alapján. Ezen aljegyzői állás miatt szükséges Kevermes Nagyközség Önkormányzata Képviselő-testülete és szervei Szervezeti és Működési Szabályzatának módosítása.

Belefoglalta a rendeletbe azt is, hogy mindkettő akadályoztatása esetén – legfeljebb hat hónapra, a jegyzői feladatok ellátásra Kevermes polgármestere más önkormányzat jegyzőjét bízhatja meg.

A mellékletben is módosítás történt, két kormányzati funkció került még felvételre a korábbiakhoz. Egyik az erdőgazdálkodás a másik pedig Növénytermesztés, állattenyésztés és kapcsolódó szolgáltatások.

Kérem, hogy e napirenddel kapcsolatosan mondják el véleményüket, hozzászólásukat.

Dr. Harmadi Pál Tibor képviselő, mint az Ügyrendi Bizottság elnöke elmondja, hogy az Ügyrendi Bizottság is megtárgyalta e napirendi pontot, s javasolja Kevermes Nagyközség Önkormányzat Képviselő- testülete és szervei Szervezeti és Működési Szabályzatáról szóló 6/2013. (IV.29.) önkormányzati rendelet módosításáról szóló rendelet tervezetét a Képviselő-testületnek elfogadásra.

Lantos Zoltán polgármester – miután több hozzászólás nem hangzott el - javasolja a Képviselő- testületnek Kevermes Nagyközség Önkormányzat Képviselő- testülete és szervei Szervezeti és Működési Szabályzatáról szóló 6/2013. (IV.29.) önkormányzati rendelet módosításáról szóló rendelet tervezetét fogadja el.

A képviselő-testület jelenlevő 6 tagja – egybehangzó 6 igen szavazattal - ellenszavazat és tartózkodás nélkül az alábbi rendeletet alkotja

Kevermes Nagyközség Önkormányzata
Képviselő-testületének

1/2015.(II.2.) önkormányzati

RENDELETE

**Kevermes Nagyközség Önkormányzat Képviselő-testülete és szervei
Szervezeti és Működési Szabályzatáról szóló 6/2013. (IV.29.)
Önkormányzati rendelet módosításáról**

(A rendelet a jegyzőkönyv melléklete)

6./NAPIRENDI PONT TÁRGYA A Kevermesi KÖH SZMSZ-ének módosítása.
(*Előterjesztés a jegyzőkönyv melléklete.*)

Napirendi pont előadója: Gácsér Béla jegyző

Lantos Zoltán polgármester kéri a napirendi pont előadóját, ha van véleménye, kiegészítése mondja el.

Gácsér Béla jegyző elmondja, hogy a módosítás indoka szintén az aljegyzői állás, törvényi változások valamint a kormányzati funkcióknak való megfeleltetés.

Előírás, hogy a módosításokat kell először elfogadni, majd külön egységes szerkezetbe foglalva is.

Kéri, hogy ezzel kapcsolatosan mondják el véleményüket.

Dr. Harmadi Pál Tibor képviselő, mint az Ügyrendi Bizottság elnöke elmondja, hogy az Ügyrendi Bizottság e napirendi pontot is megtárgyalta, s javasolja Kevermes Nagyközség Önkormányzat Képviselő- testületének Kevermesi Közös Önkormányzati Hivatal Szervezeti és Működési Szabályzatának módosítását az előterjesztésben foglaltak alapján elfogadásra.

Ugyan így javasolja a képviselő-testületnek Kevermesi Közös Önkormányzati Hivatal Szervezeti és Működési Szabályzatát a módosításokkal egységes szerkezetben való elfogadását.

Lantos Zoltán polgármester – miután több hozzászólás nem hangzott el – az alábbi két határozati javaslat elfogadását javasolja.

Kevermes Nagyközség Önkormányzat Képviselő- testülete a Kevermesi Közös Önkormányzati Hivatal Szervezeti és Működési szabályzatának módosítását az előterjesztésnek megfelelően elfogadja. Határidő: azonnal, felelős: Gácsér Béla jegyző

Kevermes Nagyközség Önkormányzatának Képviselő- testülete a Kevermesi Közös Önkormányzati Hivatal szervezeti és Működési szabályzatát a módosításokkal egységes szerkezetben elfogadja. Határidő: azonnal, felelős: Gácsér Béla jegyző

A képviselő-testület jelenlevő 6 tagja – egybehangzó 6 igen szavazattal - ellenszavazat és tartózkodás nélkül az alábbi határozatot hozza

Kevermes Nagyközség Önkormányzata
Képviselő-testületének

3/2015. (I.29.)

HATÁROZATA

Kevermes Nagyközség Önkormányzat Képviselő-testülete a Kevermesi Közös Önkormányzati Hivatal Szervezeti és Működési szabályzatának módosítását az előterjesztésnek megfelelően elfogadja.

Határidő: azonnal

Felelős: Gácsér Béla jegyző

A képviselő-testület jelenlevő 6 tagja – egybehangzó 6 igen szavazattal - ellenszavazat és tartózkodás nélkül az alábbi határozatot hozza

Kevermes Nagyközség Önkormányzata
Képviselő-testületének

4/2015. (I.29.)

HATÁROZATA

Kevermes Nagyközség Önkormányzatának Képviselő-testülete a Kevermesi Közös Önkormányzati Hivatal Szervezeti és Működési Szabályzatát a módosításokkal egységes szerkezetben elfogadja.

Határidő: azonnal

Felelős: Gácsér Béla jegyző

7./NAPIRENDI PONT TÁRGYA: A Kevermesi KÖH megállapodásának módosítása.
(Az előterjesztés a jegyzőkönyv melléklete)

Napirendi pont előadója: Gácsér Béla jegyző

Lantos Zoltán polgármester kéri a napirendi pont előadóját, ha van véleménye, kiegészítése mondja el.

Gácsér Béla jegyző elmondja, hogy a három település 2013 márciusában a Közös Hivatal működésére vonatkozóan kötött megállapodást, mely 2013. április 1-től hatályos.

Itt is az aljegyzői státusz miatt kell módosítani a megállapodást. Beépítésre került az aljegyzői állás és ehhez kapcsolódóan néhány dolog is szabályozásra kerül. Így például a munkavégzés, melyik településen hány napot töltsön el és a finanszírozás. A másik két településsel megosztva, a lakosság szám arányában, a településen eltöltött napok alapján került megállapításra.

Bekerült még a másik két település vonatkozásában inkasszó benyújtásának lehetősége is részünkről – ha esetleg valamilyen oknál fogva nem fizetnének.

E napirend esetében is először a megállapodás módosításait kell elfogadni majd a módosításokkal egységes szerkezetbe foglalt megállapodást.

Kéri, hogy ezzel kapcsolatosan mondják el véleményüket.

Dr. Harmadi Pál Tibor képviselő, mint az Ügyrendi Bizottság elnöke elmondja, hogy az Ügyrendi Bizottság e napirendi pontot is megtárgyalta, s javasolja Kevermes Nagyközség Önkormányzat Képviselő- testületének a „KÖZÖS ÖNKORMÁNYZATI HIVATAL LÉTREHOZÁSÁRÓL ÉS FENNTARTÁSÁRÓL” szülő megállapodás módosítását az előterjesztésnek megfelelően elfogadni.

Ugyan így javasolja a képviselő- testületnek a „KÖZÖS ÖNKORMÁNYZATI HIVATAL LÉTREHOZÁSÁRÓL ÉS FENNTARTÁSÁRÓL” szülő megállapodást a módosításokkal egységes szerkezetben foglalva elfogadni.

Lantos Zoltán polgármester – miután több hozzászólás nem hangzott el – az alábbi két határozati javaslat elfogadását javasolja.

Kevermes Nagyközség Önkormányzatának Képviselő- testülete a „KÖZÖS ÖNKORMÁNYZATI HIVATAL LÉTREHOZÁSÁRÓL ÉS FENNTARTÁSÁRÓL” szülő megállapodás módosítását az előterjesztésnek megfelelően elfogadja.

Határidő: azonnal, felelős: Gácsér Béla jegyző

Kevermes Nagyközség Önkormányzatának Képviselő- testülete a „KÖZÖS ÖNKORMÁNYZATI HIVATAL LÉTREHOZÁSÁRÓL ÉS FENNTARTÁSÁRÓL” szülő megállapodást a módosításokkal egységes szerkezetben elfogadja.

Határidő: azonnal, Felelős: Gácsér Béla jegyző

A képviselő-testület jelenlevő 6 tagja – egybehangzó 6 igen szavazattal - ellenszavazat és tartózkodás nélkül az alábbi határozatot hozza

Kevermes Nagyközség Önkormányzata
Képviselő-testületének

5/2015. (I.29.)

HATÁROZATA

Kevermes Nagyközség Önkormányzatának Képviselő- testülete a „KÖZÖS ÖNKORMÁNYZATI HIVATAL LÉTREHOZÁSÁRÓL ÉS FENNTARTÁSÁRÓL” szülő megállapodás módosítását az előterjesztésnek megfelelően elfogadja.

Határidő: azonnal
Felelős: Gácsér Béla jegyző

A képviselő-testület jelenlevő 6 tagja – egybehangzó 6 igen szavazattal - ellenszavazat és tartózkodás nélkül az alábbi határozatot hozza

Kevermes Nagyközség Önkormányzata
Képviselő-testületének

6/2015. (I.29.)

HATÁROZATA

Kevermes Nagyközség Önkormányzatának Képviselő- testülete a „KÖZÖS ÖNKORMÁNYZATI HIVATAL LÉTREHOZÁSÁRÓL ÉS FENNTARTÁSÁRÓL” szülő megállapodást a módosításokkal egységes szerkezetben elfogadja.

Határidő: azonnal
Felelős: Gácsér Béla jegyző

8./NAPIRENDI PONT TÁRGYA A Nagyközségi Önkormányzat 2015. évi költségvetési rendelet tervezetének megvitatása. (Előterjesztés, rendelet tervezet a jegyzőkönyv melléklete.)

Napirendi pont előadója: Lantos Zoltán polgármester

Lantos Zoltán polgármester elmondja, hogy az Önkormányzat 2015. évi költségvetési rendelet tervezete elkészült. Az előző évekhez hasonlóan továbbra is, szigorú, takarékos gazdálkodásra törekszünk

A Pénzügyi Bizottság is megtárgyalta, véleményezte.

Kotroczó Zsuzsanna Pénzügyi Bizottság elnöke elmondja, hogy a Bizottság is megtárgyalta az Önkormányzat 2015. évi költségvetésének tervezetét. A pénzügyi vezető részéről részletes tájékoztatást kapott a bizottság.

A rendelet tervezethez két módosító indítvány elfogadását javasoljuk. Egyik Schuller Ileana pénzügyi vezető alapilletménye 15%-os eltérítésére a fedezet beépítését, valamint a 2015.

évre járó, kifutó lakásfenntartási támogatások esetében – a lakhatáshoz kapcsolódó támogatás - 20 %-os csökkentés elfogadását javasolja a bizottság.

Egyben a két módosító indítvány módosításával javasolja az Önkormányzat 2015. évi költségvetési rendelet tervezetének elfogadását és rendeletté emelését.

Dr. Harmadi Pál Tibor képviselő, mint Pénzügyi Bizottsági tag is elmondja, hogy a Bizottság részletesen megtárgyalta a z Önkormányzat 2015. évi költségvetési rendelet tervezetét. Azt elfogadhatónak ítélte, két apróbb módosítással – mely főösszegeit azt hiszem, nem érinti – javasolta elfogadásra. Jól elkészített tervezet, s így az első fordulóban véleménye szerint elfogadható és a képviselő társaknak is a két apróbb módosítással együtt javasolja elfogadni.

Gácsér Béla jegyző elmondja, hogy a két módosító indítvány elfogadásával, annak elfogadása után – mely valóban a 2015. évi költségvetés főösszegeit nem érinti – az Önkormányzat 2015. évi költségvetése, rendelet tervezete a módosítással együtt elfogadható.

Lantos Zoltán polgármester kérdezi, van e még valakinek kérdése, hozzászólása.

Miután nincs több kérdés, hozzászólás ezért először a két módosító indítvány javasolja elfogadásra az alábbiak szerint:

1.

Kevermes Nagyközségi Önkormányzat Képviselő-testülete Schuller Ileana pénzügyi vezető alapilletménye 15%-os eltérítésére a fedezet beépítésével egyetért, s elfogadja.

2.

Kevermes Nagyközségi Önkormányzat Képviselő-testülete a 2015 évre járó, kifutó lakásfenntartási támogatások esetében – a lakhatáshoz kapcsolódó támogatás - 20 %-os csökkentésével egyetért, s elfogadja.

Határidő: azonnal, Felelős: Lantos Zoltán polgármester

A képviselő-testület jelenlevő 6 tagja – egybehangzó 6 igen szavazattal - ellenszavazat és tartózkodás nélkül az alábbi határozatot hozza

Kevermes Nagyközség Önkormányzata
Képviselő-testületének

7/2015. (I.29.)

HATÁROZATA

Kevermes Nagyközségi Önkormányzat Képviselő-testülete
Schuller Ileana, pénzügyi vezető alapilletménye 15%-os
eltérítésére a fedezet beépítésével egyetért , s elfogadja.

Határidő: azonnal
Felelős: Lantos Zoltán polgármester

A képviselő-testület jelenlevő 6 tagja – egybehangzó 6 igen szavazattal - ellenszavazat és tartózkodás nélkül az alábbi határozatot hozza

Kevermes Nagyközség Önkormányzata
Képviselő-testületének

8/2015. (I.29.)

HATÁROZATA

Kevermes Nagyközségi Önkormányzat Képviselő-testülete a 2015 évre járó, kifutó lakásfenntartási támogatások esetében – a lakhatáshoz kapcsolódó támogatás - 20 %-os csökkentésével egyetért, s elfogadja.

Határidő: azonnal
Felelős: Lantos Zoltán polgármester

Ezután az Önkormányzat 2015. évi költségvetéséhez kapcsolódóan – saját bevételeinek meghatározására az alábbi határozati javaslat elfogadását javasolja.
Kevermes Nagyközség Önkormányzat Képviselő-testülete az Áht. új 29/A. §-a szerint a saját bevételeket a következők szerint fogadja el:

	2015	2016	2017	2018
Magánszemélyek kommunális adó	4.456 ezer Ft	4.456 ezer Ft	4.456 ezer Ft	4.456 ezer Ft
Pótlék	1.015 ezer Ft	1.040 ezer Ft	1.060 ezer Ft	1.080 ezer Ft
Iparüzési adó	20.140 ezer Ft	20.583 ezer Ft	21.035 ezer Ft	21.500 ezer Ft

Határidő: azonnal, Felelős: lantos Zoltán polgármester

A képviselő-testület jelenlevő 6 tagja – egybehangzó 6 igen szavazattal - ellenszavazat és tartózkodás nélkül az alábbi határozatot hozza

Kevermes Nagyközség Önkormányzata
Képviselő-testületének

9/2015. (I.29.)

HATÁROZATA

Kevermes Nagyközség Önkormányzat Képviselő-testülete az Áht. új 29/A. §-a szerint a saját bevételeket a következők szerint fogadja el:

	2015	2016	2017	2018
Magánszemélyek kommunális adó	4.456 ezer Ft	4.456 ezer Ft	4.456 ezer Ft	4.456 ezer Ft
Pótlék	1.015 ezer Ft	1.040 ezer Ft	1.060 ezer Ft	1.080 ezer Ft
Iparüzési adó	20.140 ezer Ft	20.583 ezer Ft	21.035 ezer Ft	21.500 ezer Ft

Határidő: azonnal

Felelős: Lantos Zoltán polgármester

S legvégül – a két módosító indítvány elfogadása után – javasolja a Képviselő-testületnek a módosított 2015. évi költségvetési rendelet tervezet elfogadását.

A képviselő-testület jelenlevő 6 tagja – egybehangzó 6 igen szavazattal - ellenszavazat és tartózkodás nélkül az alábbi rendeletet alkotja

Kevermes Nagyközség Önkormányzata
Képviselő-testületének

2/2015.(II. 9.) önkormányzati

RENDELETE

az önkormányzat 2015. évi költségvetéséről

(A rendelet a jegyzőkönyv melléklete)

9./NAPIRENDI PONT TÁRGYA: A Battonyai u. 70. sz. alatti ingatlan ajándékba vétele.
(Előterjesztés a jegyzőkönyv melléklete.)

Napirendi pont előadója: Lantos Zoltán polgármester

Lantos Zoltán polgármester elmondja, hogy Kevermes, Battonyai u. 70. szám alatti ingatlant Kiss József Károly levélben felajánlotta az Önkormányzatnak ajándékba, térítésmentesen. A tulajdoni lapból került ki, hogy az ingatlan tulajdonosa kiskorú – Kiss József Norbert a tulajdonosa. A kiskorú érdekeit védi a törvény, s így a törvényes képviselő Kiss József Károly nem adhatja – még nevében sem ajándékba. Csak vétel útján vásárolhatjuk meg. Egyébként egy romos, elhanyagolt ingatlanról van szó, melyet a

Budapesten élő tulajdonosa nem tud rendbe tenni. Anyagiakban sem áll úgy és a távolság miatt sem.

Kéri, hogy ezzel kapcsolatosan mondják el véleményüket.

Lévai Lajos alpolgármester elmondja, hogy egy megoldás lenne, hogy értékeltesük fel. Gondolja, hogy egy romos épület esetében nem értéket állapítanak meg. Meg kell vizsgálni, hogy a bontási anyag értéke fedezné-e az ingatlan értékét?

Kotroczó Zsuzsanna képviselő elmondja, hogy ha az ingatlanra bontás van elrendelve, akkor a tulajdonosnak kell elvégeznie. A bontás elvégzését átadhatja nekünk. S a bontási anyagért a bontás el lehetne végezni. Előbb vagy utóbb ez részben ránk fog úgy is hárulni, mert ha életveszélyessé válik, s nekünk az életveszélyt meg kell szüntetnünk.

Gácsér Béla jegyző elmondja, hogy a kiskorú tulajdonos helyett a törvényes képviselőnek kell intézkednie. Kérhetünk értébecslést, hogy értékével tisztában legyünk. Ennek függvényében beszélhetünk eladásról, melyet a kiskorú helyett a törvényes képviselőnek kell intéznie. A Gyámhatóságot is tájékoztatni kell, hogy az ingatlan bontásra van ítélve. Ez azonban egy hosszú folyamat.

Másik megoldás lenne a haszonbérleti szerződés, melyet 5-10 évre is köthetnénk. Majd ha nagykorú lesz, a tulajdonosa eldönti, hogy mit akar az ingatlannal.

Lévai Lajos alpolgármester elmondja, hogy a haszonbérleti szerződés kötése tényleg jobb lenne. Az ingatlan rendbetételére fordított költséget, a földbe vetett termény értéke nagyjából kompenzálná.

Lantos Zoltán polgármester elmondja, hogy Ő is inkább a haszonbérleti szerződés kötésének lehetőségét tartja a legjobb megoldásnak.

Miután több hozzászólás nem hangzott el, a fent elhangzottak alapján az alábbi határozati javaslat elfogadását javasolja.

Kevermes Nagyközségi Önkormányzat Képviselő-testülete Kevermes, Battonyai utca 70. szám alatti ingatlan ajándékozásának elfogadását nem támogatja.

Felajánlja Kiss József Károly 1116 Budapest Sáfrány u. 52. V/53. szám alatti lakosnak, törvényes képviselőnek az ingatlan használatbavételét az Önkormányzat részéről.

Felhatalmazza a polgármester, hogy a kiskorú törvényes képviselőjét tájékoztatassa a Képviselő- testület döntéséről. Határidő: azonnal, Felelős: Lantos Zoltán polgármester

A képviselő-testület jelenlevő 6 tagja - egybehangzó 6 igen szavazattal - ellenszavazat és tartózkodás nélkül az alábbi határozatot hozta:

Kevermes Nagyközség Önkormányzata
Képviselő-testületének

10/2015. (I.29.)

HATÁROZATA

Kevermes Nagyközségi Önkormányzat Képviselő testülete Kevermes Battonyai utca 70. szám alatti ingatlan ajándékozásának elfogadását nem támogatja.

Felajánlja Kiss József Károly 1116 Budapest Sáfrány u. 52. V/53. szám alatti lakosnak, törvényes képviselőnek az ingatlan használatbavételét az Önkormányzat részéről.

Felhatalmazza a polgármester, hogy a kiskorú törvényes képviselőjét tájékoztassa a Képviselő-testület döntéséről.

Határidő: azonnal

Felelős: Lantos Zoltán polgármester

10./NAPIRENDI PONT TÁRGYA: Kovács Imre Kevermes, Alkotmány u. 18. szám alatti lakos kérelme.
(Előterjesztés a jegyzőkönyv melléklete)

Napirendi pont előadója: Lantos Zoltán polgármester

Lantos Zoltán polgármester elmondja, hogy Kovács Imre Kevermes, Alkotmány u. 18. szám alatti lakos fordult kérelemmel az Önkormányzatunkhoz, melyben szociális bérlakást igényelne. Három kiskorú gyermeket nevel egyedül. Jelenleg ahol lakik, szívességi használó, s a tulajdonosa értékesíteni kívánja a lakást.

Önkormányzatunk szociális bérlakással nem rendelkezik, a szolgálati lakás, ami van az már foglalt. A négylakásos tömbben van két lakás, ahol az egyik az aljegyzőnek lesz szolgálati lakása, a másikban pedig az idősek klubja, a polgárórség kapott helyet.

Esetleg szó lehet majd a Bercsényi u. 2. szám alatti ingatlanról, melynek megvásárlása folyamatban van, vagy a Dózsa u. 11 szám alatti ingatlan, melyet nemrég ajándékoztak az Önkormányzatnak. Ez utóbbi komfort nélküli lakás. Tehát nemigen rendelkezünk e célra lakásra, korábban is éppen ezért nem tudtuk az ilyen kérelmezőket támogatni.

Kéri, hogy ezzel kapcsolatosan mondják el véleményüket.

Bozó László képviselő elmondja, hogy Kovács Imre, ha jól tudja 2013-ban költözött ide. Honnan költözött ide, mi okból? Aki befogadta most miért nem segít rajta?

Kotroczó Zsuzsanna képviselő kérdezi, hogy mennyi időre kérné a lakást. A jövőben valóban keresné-e a megoldás a lakhatásra, mi van ha nem? Miért nem maradt addig a lakásban, míg el nem adják, miért sürgős? Sok itt a megválaszolatlan kérdés. Tehát meg kell gondolnunk.

Lévai Lajos alpolgármester elmondja, úgy tudja, hogy majd szocpolra szeretne házat venni. Sajnos nincs sok jövedelme, hivatásos apa és 50 %-os rokkantságára kap valamit. Ő támogatja a kérelmet, hiszen csak három gyerekről van szó, az iskolának 3 gyereket ad.

Bozó László képviselő kérdezi, hogy melyik lakást adjuk oda? Nem biztos, hogy elfogadná például a Dózsa u. 11. szám alatti, komfort nélküli ingatlant. Lehet, hogy azon ingatlanban már áram sincs. Szerinte meg kell gondolnunk, jelenleg nem olyan sürgős van még hol lakni, s kitudja, hogy el tudja-e adni a tulajdonos a házat? Jelenleg nem támogatja a kérelmet.

Lantos Zoltán polgármester elmondja, hogy legyünk következetesek. Korábban az ilyen irányú kérelmeket nem támogattuk, nincs ilyen célra megfelelő lakásunk. Ő most is ezt javasolná, hiszen a jövőre nézve lehet, hogy egy lavinát indítanánk el. A tulajdonos még csak hirdeti a ház eladását, van hol lakniuk.

Dr. Harmadi Pál Tibor képviselő teljesen egyetért a polgármester úrral. Számolnunk kell azzal, hogy ha biztosítunk egy lakást, még ha ideiglenesen is, mi van, ha nem tudja, vagy nem is akarja majd lakhatását rendezni. Mint ahogy hallottuk kevés a jövedelme, s mi van akkor, ha a rezsivel is elmaradt vagy tartozást halmoz fel. Tehát ezt meg kell gondolni, nem beszélve arról, hogy ha most ezt elfogadnánk, lehet, hogy lavinát indítanánk el. Korábban is voltak ilyen kérelmek, melyeket nem támogattunk. Jelenleg Ő sem támogatja a kérelmet. Ha nagyon sürgössé válna, majd akkor visszatérnénk rá.

Lantos Zoltán polgármester javasolná, hogy napoljuk el a döntést. Nézzük meg a számba jöhető ingatlanok állapotát – hiszen három kiskorú gyermekkel nem lakhat akármilyen lakásban - ,s majd később , ha sürgössé válik, döntünk.
Van-e még valakinek hozzászólása?

Miután több hozzászólás nem hangzott el, az alábbi határozati javaslat elfogadását javasolja. Kevermes Nagyközségi Önkormányzat Képviselő testülete Kovács Imre Kevermes, Alkotmány u. 18. szám alatti lakos szociális bérlakás iránti kérelmét jelenleg nem tudja támogatni.

Egy későbbi időpontban - az ingatlanok állapotának felmérése után – visszatér e kérdésre. Felhatalmazza a polgármester, hogy a kérelmezőt tájékoztassa a Képviselő- testület döntéséről. Határidő: azonnal, Felelős: Lantos Zoltán polgármester

A képviselő-testület jelenlevő 6 tagja - egybehangzó 6 igen szavazattal - ellenszavazat és tartózkodás nélkül az alábbi határozatot hozta meg:

Kevermes Nagyközség Önkormányzata
Képviselő-testületének

11/2015. (I.29.)

HATÁROZATA

Kevermes Nagyközségi Önkormányzat Képviselő-testülete Kovács Imre Kevermes, Alkotmány u. 18. szám alatti lakos szociális bérlakás iránti kérelmét jelenleg nem tudja támogatni. Egy későbbi időpontban - az ingatlanok állapotának felmérése után – visszatér e kérdésre. Felhatalmazza a polgármester, hogy a kérelmezőt tájékoztassa a Képviselő-testület döntéséről.

Határidő: azonnal

Felelős: Lantos Zoltán polgármester

11./NAPIRENDI PONT TÁRGYA Bejelentések.

Lantos Zoltán polgármester tájékoztatásképpen elmondja, hogy Lólé József kevermesi lakos írásban Kevermes, Hősök utca 48. szám alatti ingatlant ajándékba adná az Önkormányzatnak. Közben kiderült, hogy nem a tulajdona, akkor helyesbítette az ingatlan helyrajzi számát, de ezt már nem adta írásba, csak szóban mondta el. Utána nézve kiderült, hogy ezen ingatlan már az övé, de terhelve van az ingatlan. Ezért azt a tájékoztatást adtam neki, hogy nem tudjuk az ingatlan ajándékozását elfogadni. Csak tulajdonilag rendezett, tehermentes ingatlanokat fogadhatunk el, s még ilyen esetben is a képviselő-testület dönt.

Dr. Harmadi Pál Tibor képviselő egyetért a polgármester úr döntésével.

Bauer Károly képviselő elmondja, hogy nem szabad e dologgal foglalkozni, egyetért Ő is a polgármester úrral.

Lantos Zoltán polgármester bejelentésében elmondja, mint azt a Képviselő-testület tagjai is tudják, hogy Matuska Sára Éva védőnő elment községünkben. Más védőnők van. A régi védőnő a Szociális Bizottság tagja volt. Tehát helyette jó volna egy személy. A Pénzügyi Bizottságba – mely négy fős – még jó volna egy külsős tagot választani.

El kéne gondolkodni, hogy e posztokra kit válasszunk. Igaz a védőnő helyett van már védőnők, de Ő még nem ismeri a falut, most ismerkedik vele. Egy állampolgár is ajánlkozott, hogy szívesen vállalna bizottsági tagságot. Őt ismerik, Balázs József Szabadság utcai lakos.

Mondják el véleményüket.

Bauer Károly képviselő elmondja, hogy Balázs Józsefet nem javasolja. A Szociális Bizottságba olyan személy kell, akinek a családok életére nagyobb rálátása van. Például óvónő, pedagógus.





Kotroczó Zsuzsanna képviselő elmondja, hogy a Szociális Bizottság munkájába jó volna bevonni Tóth Józsefné gyermekjóléti családgondozót.

Dr. Harmadi Pál Tibor képviselő elmondja, hogy a Szociális Bizottságba inkább egy pedagógust kellene bevonni. Korábban Gyüréné Ambrus Ilona is benne volt.

Lantos Zoltán polgármester kéri, hogy ezen gondolkodjanak el, szívesen fogadja javaslataikat, s majd a legközelebbi ülésen erre visszatérünk.

Miután több bejelentés nem volt, az ülést 19 óra 30 perckor berekesztette.

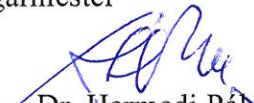
Kmft.

 Lantos Zoltán polgármester		 Gácsér Béla jegyző
 Dr. Harmadi Pál Tibor jegyzőkönyv hitelesítő		 Bozó László jegyzőkönyv hitelesítő